

FOR A GOOD REASON

GRUNDIG

HOPARLÖR

Audiorama 9000

de

en

fr

it

nl

da

sv

no

fi

tr

DEUTSCH	1-8
----------------	------------

ENGLISH	9-14
----------------	-------------

FRANÇAIS	15-20
-----------------	--------------

ITALIANO	21-26
-----------------	--------------

NEDERLANDS	27-32
-------------------	--------------

DANSK	33-38
--------------	--------------

SVENSKA	39-44
----------------	--------------

NORSK	45-50
--------------	--------------

SUOMI	51-56
--------------	--------------

TÜRKÇE	57-63
---------------	--------------

INHALT

4 SICHERHEIT UND AUFSTELLEN

- 4 Sicherheit
- 4 Aufstellen
- 4 Reinigen

5 MONTAGE

- 5 Montage der Audiorama 9000 an der Decke
- 6 Aufstellen der Audiorama 9000 mit Standfuß

7 ANSCHLIESSEN

- 7 Audiorama 9000 anschließen

8 INFORMATIONEN

- 8 Technische Daten
- 8 Service-Hinweise für den Fachhandel:
- 8 Umwelthinweis
- 8 GRUNDIG Kundenberatungszentrum

SICHERHEIT UND AUFSTELLEN

Sicherheit

Beachten Sie beim Aufstellen der Audiorama 9000 bitte die folgenden Hinweise:

- Diese Lautsprecher sind für die Wiedergabe von Tonsignalen bestimmt.
- Jede andere Verwendung ist ausdrücklich ausgeschlossen.

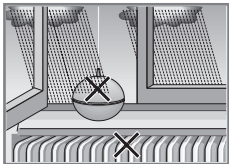

- Die Lautsprecher sind für den Betrieb in trockenen Räumen bestimmt. Schützen Sie die Lautsprecher vor Spritzwasser.

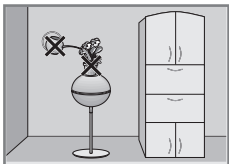

- Stellen Sie die Lautsprecher nicht in unmittelbarer Nähe der Heizung oder in die pralle Sonne.

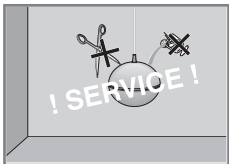

- Wird die Audiorama 9000 mit einem Standfuß aufgestellt, muss sie auf einer ebenen Fläche stehen.
- Stellen Sie keine mit Flüssigkeiten gefüllten Gefäße (Vasen oder ähnliches) auf die Lautsprecher. Das Gefäß kann umkippen und die Flüssigkeit beschädigt dadurch die Lautsprecher.
- Stellen Sie keine offenen Brandquellen, wie z.B. Kerzen auf die Audiorama 9000.
- Sie dürfen die innere Lautsprecherbox auf keinen Fall öffnen. Für Schäden, die durch unsachgemäße Eingriffe entstehen, geht der Anspruch auf Gewährleistung verloren.

Aufstellen

- Durch die Rundstrahl Eigenschaften der Audiorama 9000 sind Sie bei der Platzierung im Wohnraum ungebunden.
- Der differenzierte Rundumklang des Audiorama-Systems erfüllt den Raum so, dass die Lautsprecher akustisch gleichsam unsichtbar bleiben.

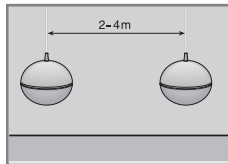

- Der Stereoeindruck ist dabei hervorragend und keineswegs verwischt. Damit steht eine Anordnung nach optischen Gesichtspunkten nichts im Wege.

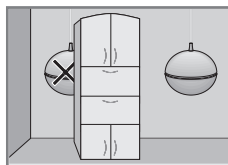

- Für einen optimalen Klangeindruck sollte der Abstand der Audiorama 9000 voneinander – je nach Raumgröße – zwischen 2 und 4 Meter betragen.
- Wenn Sie eine Audiorama 9000 „versteckt“ aufstellen (z.B. hinter Polstermöbel oder Vorhängen), wird diese Lautsprecherbox immer „schlechter“ klingen, als die andere und das Stereo-Klangbild wird auseinanderfallen.

Reinigen

- Reinigen Sie die Lautsprecher nur mit einem trockenen, weichen Tuch.

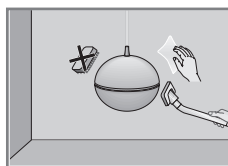

- Der Stoffbezug der Lautsprecher kann mit einem Staubsauger (minimale Saugleistung) abgesaugt werden.

MONTAGE

Montage der Audiorama 9000 an der Decke

Vorsicht:

- Der Untergrund muss fest und statisch tragfähig sein.
- Verwenden Sie dem Gewicht des Gerätes angemessenes Befestigungsmaterial (Gewicht der Audiorama 9000 plus DIN-Sicherheit = ca. 35 kg).
- Für Deckenaufbauten wie z.B. Holz- oder Hohlraumdecken verwenden Sie geeignete Dübel und Schrauben. Lassen Sie sich im Fachhandel beraten.

Warnung:

- Um Verletzungen vorzubeugen, muss dieses Gerät gemäß den Montageanweisungen zuverlässig an der Decke befestigt werden.

Hinweis:

- Die Montage der Audiorama 9000 für eine professionelle Verwendung (z. B. in einem Bistro) darf nur durch eine Elektrofachkraft – unter Beachtung der gültigen Errichtungs-vorschriften nach VDE 0100 – durchgeführt werden.

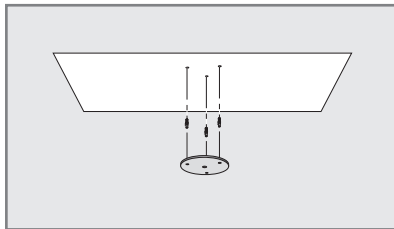

- 1 Montageort festlegen und Bohrungen mit Hilfe des Montagebleches für die Halterung an der Decke markieren.
- 2 Bohrungen an der Decke anbringen und Dübel einsetzen.
- 3 Lautsprecherkabel auf die gewünschte Länge kürzen, Adern ca. 50 mm freilegen und die Kabelenden ca. 10 mm abisolieren.

Hinweis:

- Vor dem Abschneiden die Kabelummantelung mit Klebeband umwickeln.

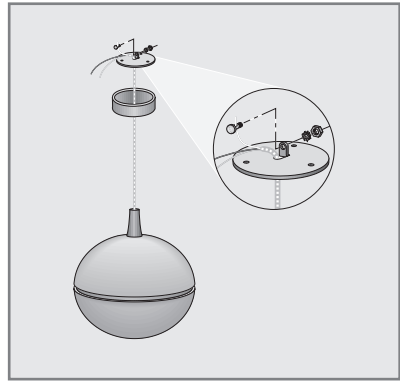

- 4 Abdeckung auf das Lautsprecherkabel schieben und Lautsprecherkabel mit Stahlseil durch die Öffnung des Montagebleches führen.
- 5 Stahlseil durch die Öffnung der Sicherungsschraube stecken und Sicherungsschraube mit Schraubenschlüssel fest anziehen (min. 2,5 Nm).

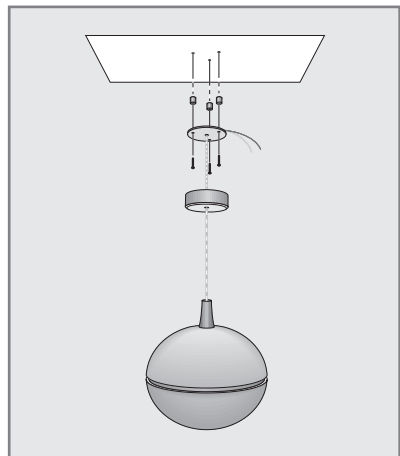

- 6 Montageblech über die 3 Abstandshalter mit drei geeigneten Schrauben befestigen.

- 7 Mittels der Lüsterklemme (2,5 mm²) das Lautsprecherkabel und die Verlängerung des Lautsprecherkabel zum Verstärker verbinden.

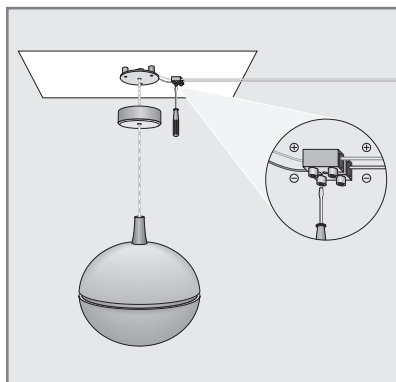

Hinweise:

- Die Lautsprecherkabel polungsrichtig verbinden.
 - Der Querschnitt der verwendeten Verlängerung des Lautsprecherkabels muss in einem Verhältnis zur Kabellänge stehen.
 - Wir empfehlen deshalb bei Kabellängen unter 10 Meter einen Querschnitt von mindestens 1,5 mm², bei Kabellängen über 10 Meter einen Querschnitt von mindestens 2,5 mm².
 - Wenn Sie Querschnitte von > 2,5 mm² verwenden, sind im Fachhandel Reduzierstücke erhältlich.
- 8 Wenn notwendig, einen Ausschnitt für das Lautsprecherkabel aus der Abdeckung schneiden.
- 9 Abdeckung auf das Montageblech aufklicken.

Hinweis:

- Befestigen Sie die Lautsprecherkabel an der Wand oder am Boden. Lose Lautsprecherkabel stellen eine Unfallgefahr dar.

Aufstellen der Audiorama 9000 mit Standfuß

Alternativ zur Montage an der Decke kann die Audiorama 9000 auch mit einem Standfuß aufgestellt werden.

Der Standfuß ist als Zubehör bei Ihrem Fachhändler erhältlich.

Die Montage des Standfußes darf nur durch einen autorisierten Fachhändler durchgeführt werden.

ANSCHLIESSEN

Audiorama 9000 anschließen

Die Nennbelastbarkeit Ihrer Audiorama 9000 von 120 Watt darf nicht überschritten werden.

Die Nennimpedanz Ihrer Audiorama 9000 beträgt 4 Ohm.

Beachten sie, dass der verwendete Verstärker eine Impedanz von 4 Ohm verkraften muss.

Der verwendete Verstärker sollte über eine ausreichende Ausgangsleistung verfügen.

Ein Verstärker mit geringerer Ausgangsleistung produziert schon bei mittleren Lautstärken gefährliche Verzerrungen für die Einzellautsprecher.

Werden dazu bei größerer Lautstärke die Klangsteller (Bässe und Höhen) aufgedreht, so wird die Aussteuergrenze schon vorher erreicht. Der Verstärker erzeugt schon weit vor Maximallautstärke starke Verzerrungen.

1 Vor dem Anschließen der Lautsprecher den Verstärker ausschalten.

2 Die Lautsprecher polungsrichtig an den Verstärker anschließen.

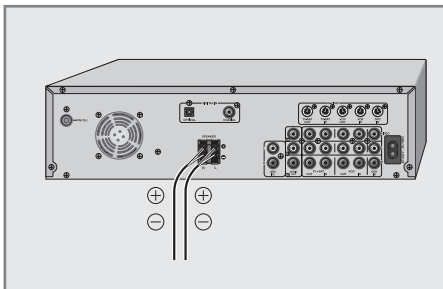

Die Anschlussklemmen der Verstärker sind markiert (z.B. rot = Pluspol, schwarz = Minuspol).

Die Adern der Anschlusskabel sind ebenfalls gekennzeichnet.

Verbinden Sie die markierte oder rote Ader des Anschlusskabels mit den roten Anschlüssen (Pluspol) des Verstärkers und die nicht markierte oder schwarze Ader des Anschlusskabels mit den schwarzen Anschlüssen (Minuspol) des Verstärkers.

Ein falscher Anschluss führt zu Klangverfälschungen.

Achtung:

- Beachten Sie, dass sich die beiden Anschlusskabel nicht berühren. Hierbei kann es zu einem Kurzschluss kommen, dies hat eine Beschädigung des Verstärkers zur Folge.

INFORMATIONEN

Technische Daten

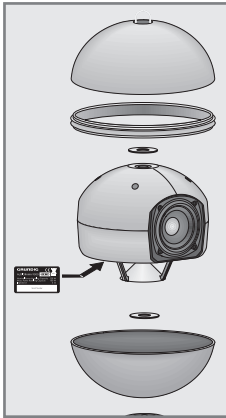

Service-Hinweise für den Fachhandel:



Das Produkt erfüllt die Forderungen folgender EU-Richtlinien: 2004/108/EG, EN 55013/55020 und Sicherheitsanforderungen nach EN 60065 soweit anwendbar.

Umwelthinweis

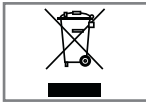

Dieses Produkt wurde aus hochwertigen Materialien und Teilen hergestellt, die für das Recycling tauglich sind und wiederverwendet werden können.

Das Produkt darf daher am Ende seiner Lebensdauer nicht über den normalen Hausmüll entsorgt werden, sondern muss an einem Sammelpunkt für das Recycling von elektrischen und elektronischen Geräten abgegeben werden. Nebenstehendes Symbol am Produkt, in der Bedienungsanleitung oder auf der Verpackung weist darauf hin.

Bitte informieren Sie sich über die örtlichen Sammelstellen bei Ihrer Gemeindeverwaltung.

Mit der Verwertung von Altgeräten leisten Sie einen wichtigen Beitrag zum Schutze unserer Umwelt.

Typ:	2-Wege-Lautsprecher
Prinzip:	Geschlossene Box mit 360° Charakteristik
Impedanz:	4 Ohm
Nennbelastbarkeit:	120 Watt
Musikbelastbarkeit:	180 Watt
Übertragungsfrequenz:	50 bis 30000 Hz
Tieftonchassis:	2 Stück 140 mm Aluminium Membran
Hochtonchassis:	1 Stück 30 mm Textil Kalotte
Abmessungen:	ø 32 cm
Gewicht:	ca. 7 kg

Das Typenschild finden Sie im Inneren der Lautsprecher.

GRUNDIG Kundenberatungszentrum

Montag bis Freitag von 8.00 bis 18.00 Uhr

Deutschland: 0180 / 523 18 80 *
Österreich: 0820 / 220 33 22 **

* gebührenpflichtig (0,14 €/Min. aus dem Festnetz, Mobilfunk: max. 0,42 €/Min.)

** gebührenpflichtig (0,145 €/Min. aus dem Festnetz, Mobilfunk: max. 0,20 €/Min.)

Haben Sie Fragen?

Unser Kundenberatungszentrum steht Ihnen werktags stets von

8.00 - 18.00 Uhr zur Verfügung.

Änderungen und Irrtümer vorbehalten!

CONTENTS

10 SAFETY AND SET-UP

- 10 Safety
- 10 Setting up
- 10 Cleaning

11 MOUNTING

- 11 Mounting the Audiorama 9000 on the ceiling
- 12 Setting up the Audiorama 9000 with a stand support

13 CONNECTION

- 13 Connecting the Audiorama 9000

14 INFORMATION

- 14 Technical data
- 14 Service information for dealers
- 14 Environmental note

SAFETY AND SET-UP

Safety

Please observe the following instructions when setting up the Audiorama 9000:

- These loudspeakers are designed for the playback of audio signals.
- Any other use is expressly prohibited.

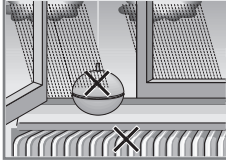

- The loudspeakers are designed for use in dry rooms. Make sure they are protected from splashing water.



- Do not place the loudspeakers next to heating units or in direct sunlight.



- If the Audiorama 9000 is to be installed with the stand support, it must be on an even surface.
- Do not place any containers containing liquids, such as vases, on the loudspeakers, as they may tip over and spill the liquid, which poses an electrical hazard.
- Do not place any objects such as burning candles on the Audiorama 9000.
- Do not open the inner casing of the speaker under any circumstances. No warranty claims are accepted for damage caused by incorrect handling.

Setting up

- The "surround sound" characteristics of the Audiorama 9000 allow you to place it anywhere within the room.
- The differentiated surround sound of the Audiorama system fills the room so that acoustically, the loudspeakers remain practically invisible.

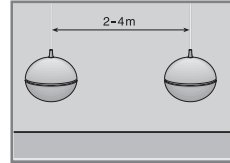

- The stereo effect is thus excellent and never blurred. This frees you to select the arrangement of the speakers based on optical considerations.

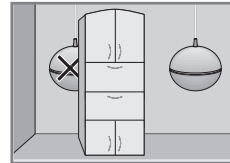

- For optimum stereo effect, the Audiorama 9000 speakers should be placed at a distance of between two and four meters from one another, depending on the room size.
- If an Audiorama 9000 unit is "hidden" (e.g. behind upholstered furniture or curtains), the sound of this loudspeaker will always be "poorer" than the others and the stereo sound characteristics will deteriorate.

Cleaning

- Use a damp, soft cloth to clean the loudspeakers.

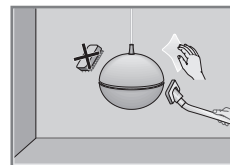

- The fabric covering of the loudspeakers can be cleaned with a vacuum (low power setting).

MOUNTING

Mounting the Audiorama 9000 on the ceiling

Caution:

- The ceiling surface must be strong enough to bear the weight.
- Use fastening equipment suitable for the weight of the unit (Audiorama 9000 weight including DIN safety = approx. 28 kg).
- For ceiling constructions such as wood-panelled or dropped ceilings, use suitable anchors and screws. Consult your specialist dealer.

Warning:

- To avoid injury, this device must be properly mounted on the ceiling according to the assembly instructions.

Note:

- If the Audiorama 9000 is to be used in a professional environment (e.g. in a café), it must be installed by a qualified electrician in accordance with the valid installation specifications of VDE 0100.

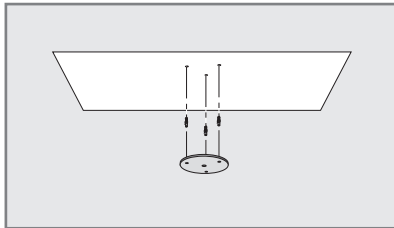

- 1 Select the mounting site and mark the holes on the ceiling with the aid of the mounting plate for the holder.
- 2 Drill the holes on the ceiling and insert the anchors.
- 3 Shorten the loudspeaker cable to the required length, separate the wires approx. 50 mm and remove about 10 mm of their insulation.

Note:

- Before severing, wrap tape around the cable sheath.

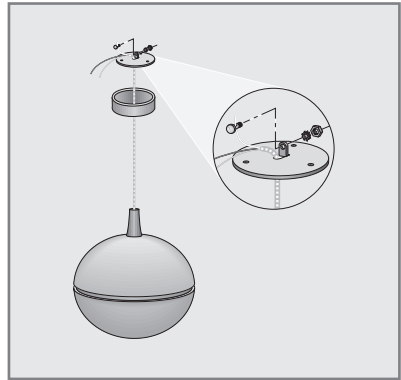

- 4 Slide the cover onto the loudspeaker and guide the loudspeaker cable with steel cable through the opening of the mounting plate.
- 5 Put the steel cable through the opening of the locking screw and tighten it with a spanner (min. 2.5 Nm).

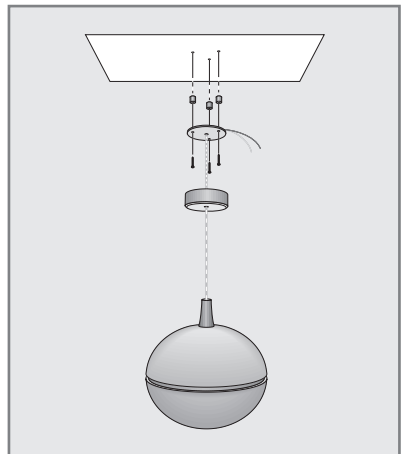

- 6 Screw the mounting plate over the spacers with three suitable screws.

MOUNTING

- 7 Using the terminal strip (2.5 mm²), bind the loudspeaker cable and its extension to the amplifier.

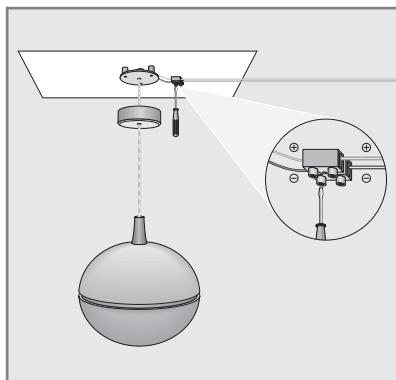

Notes:

- Connect the loudspeakers observing the correct polarity.
 - The cross-section of the loudspeaker cable extension used must have a certain ratio to the cable length.
 - We therefore recommend a cross-section of at least 1.5 mm² for cable lengths under 10 meters and a cross-section of at least 2.5 mm² for lengths over 10 meters.
 - If you use cross-sections of > 2.5 mm², reducers can be obtained from your dealer.
- 8 If necessary, cut a section out of the covering for the loudspeaker cable.
- 9 Snap the covering onto the mounting plate.

Note:

- Fasten the loudspeaker cable to the wall or floor. Loose loudspeaker cables pose an accident hazard.

Setting up the Audiorama 9000 with a stand support

As an alternative to mounting the Audiorama 9000 on the ceiling, you can also set it on a stand support.

The stand support is available as an accessory from your dealer.

Mounting the stand support may only be carried out by an authorised dealer.

CONNECTION

Connecting the Audiorama 9000

The nominal load of your Audiorama 9000 may not exceed 120 watts.

The rated impedance of your Audiorama 9000 is 4 Ohm. Please note that the amplifier used must be able to accommodate a minimum impedance (acc. to IEC) of 4 Ohm.

The related amplifier should provide sufficient output power.

An amplifier that provides less output power will produce dangerous distortions for the individual speakers even at moderate volumes.

If the sound controls (bass and treble) are turned up at louder volumes, the operating limit will already have been reached. The amplifier generates heavy distortion even when well under the maximum volume.

1 Before connecting the loudspeakers, switch off the amplifier.

2 The loudspeakers must be connected to the amplifier observing the correct polarity.

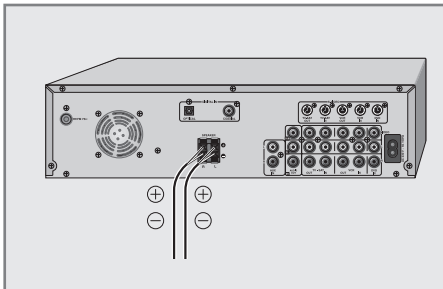

The connection terminals of the amplifier are marked (for example, red = positive pole, black = negative pole). The wires of the connection cable are likewise marked.

Connect the marked - or red - wires of the connection cable with the red connections (positive pole) of the amplifier and the unmarked - or black - wires of the connection cable with the black connections (negative pole) of the amplifier.

Incorrect connection can lead to sound distortions.

Important:

- Make sure that the two connection cables do not contact each other. A short-circuit could otherwise occur, resulting in damage to the amplifier.

INFORMATION

Technical data

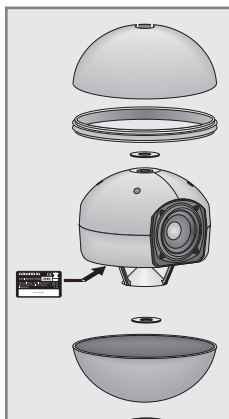

Type:	2-way loudspeaker
Design:	Closed box with 360° sound characteristics
Impedance:	4 Ohm
Nominal load:	120 Watt
Music output:	180 Watt
Transmission frequency:	50 to 30,000 Hz
Bass chassis:	2 pieces, 140 mm aluminium membrane
Treble chassis:	1 piece, 30 mm, fabric calotte
Dimensions:	ø 32 cm
Weight:	Approx. 7 kg

The type plate is located on the inside of the loudspeaker.

Service information for dealers



The product complies with the following EU directives:

2004/108/EG, EN 55013/55020 and safety

requirements according to EN 60065 insofar as they are applicable.

Environmental note



This product was constructed from high-quality parts and materials which can be re-used and recycled.

Therefore, do not throw the product away with normal household waste at the end of its service life. Take it to a collection point for recycling electrical and electronic devices. The symbol on the product, in the operating manual or on the packaging indicates recyclability.

Please consult your local authority for collection points in your area.

Help protect the environment by recycling used products.

Technical changes and errors reserved.

SOMMAIRE

16 SECURITE ET INSTALLATION

- 16 Sécurité
- 16 Installation
- 16 Nettoyage

17 MONTAGE

- 17 Montage de l'Audiorama 9000 au plafond
- 18 Installation de l'Audiorama 9000 avec pied support

19 RACCORDEMENT

- 19 Raccordement de l'Audiorama 9000

20 INFORMATIONS

- 20 Caractéristiques techniques
- 20 Recommandations de service pour revendeurs spécialisés
- 20 Remarque relative à l'environnement

Sécurité

Veillez respecter les recommandations suivantes lors de l'installation de l'Audiorama 9000 :

- Ces haut-parleurs sont conçus pour la lecture de signaux audio.
- Toute autre utilisation est formellement exclue.

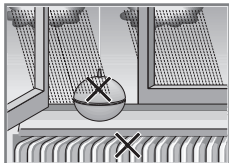

- Ces haut-parleurs sont conçus pour une utilisation dans des endroits secs. Protégez les haut-parleurs des projections d'eau.



- Ne placez pas les haut-parleurs à proximité directe d'un chauffage ou en plein soleil.



- Si vous installez l'Audiorama 9000 sur un pied support, assurez vous que la surface sous le pied est plane.
- Ne posez pas de récipients contenant des liquides (vases ou autres) sur les haut-parleurs. Le récipient peut se renverser et le liquide endommager les haut-parleurs.
- Ne posez pas d'objets enflammés comme des bougies sur les haut-parleurs.
- N'ouvrez en aucun cas l'intérieur du haut-parleur. La garantie du fabricant ne couvre aucun dégât occasionné par des manipulations inadéquates.

Installation

- Grâce au rayonnement omnidirectionnel de l'Audiorama 9000, vous avez toute liberté quant au choix de l'endroit d'installation.
- Le son périphérique différencié du système Audiorama remplit la pièce de telle manière que les haut-parleurs demeurent pour ainsi dire acoustiquement invisibles.

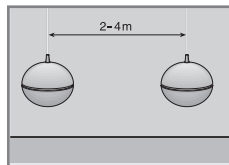

- L'effet stéréo est excellent et en aucun cas estompé. L'agencement optique ne pose donc aucun problème.

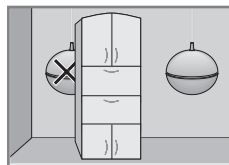

- Pour un effet stéréo optimal, la distance entre les Audiorama 9000 – selon la taille de la pièce – doit être comprise entre 2 et 4 mètres.
- Si vous installez votre Audiorama 9000 de manière "dissimulée" (p. ex. derrière un canapé ou des rideaux), ce haut-parleur sonnera toujours « moins bien » que l'autre et le son stéréo perdra en qualité.

Nettoyage

- Ne nettoyez les haut-parleurs qu'avec un chiffon doux et sec.

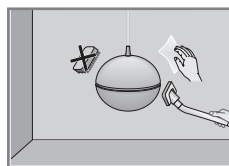

- L'habillage tissu des haut-parleurs peut être nettoyé à l'aspirateur (à puissance minimale).

MONTAGE

Montage de l'Audiorama 9000 au plafond

Attention :

- La surface support doit être solide et posséder une force portante statique.
- Utilisez un matériel de fixation adapté au poids de l'appareil (poids de l'Audiorama 9000 sécurité DIN comprise = env. 28 kg).
- Pour les constructions de plafond telles que celles en bois ou en matériau creux, utilisez des chevilles et des vis adéquates. Demandez conseil dans un magasin spécialisé.

Avertissement :

- Pour éviter toute blessure, l'appareil doit être fixé au plafond de façon sûre conformément aux instructions de montage.

Remarque :

- Le montage de l'Audiorama 9000 pour une utilisation professionnelle (dans un café, par exemple) ne doit être opéré que par un électricien qualifié, en conformité avec les règles d'installations VDE 0100.

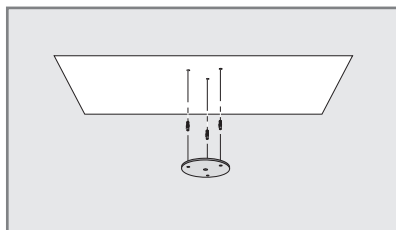

- 1 Déterminer le lieu de montage et marquer les perçages à l'aide de la plaque de montage pour le support de plafond.
- 2 Effectuer les perçages au plafond et placer les chevilles.
- 3 Raccourcissez le câble des haut-parleurs à la longueur souhaitée, détachez les fils sur env. 50 mm dénudez les extrémités sur environ 10 mm.

Remarque :

- Avant la coupe, enveloppez la gaine de câble de ruban adhésif.

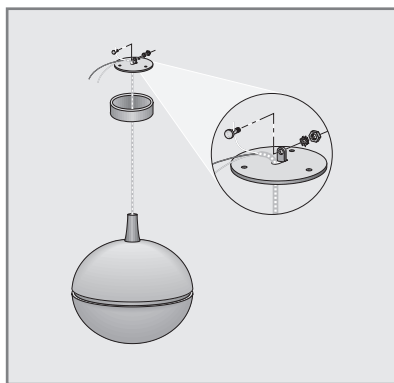

- 4 Poussez le cache sur le câble des haut-parleurs et insérez le câble des haut-parleurs avec un fil d'acier par l'orifice de la plaque métallique de montage.
- 5 Insérez le fil d'acier par l'orifice de la vis de blocage et serrez la vis de blocage (min. 2,5 Nm) avec une clé correspondante.

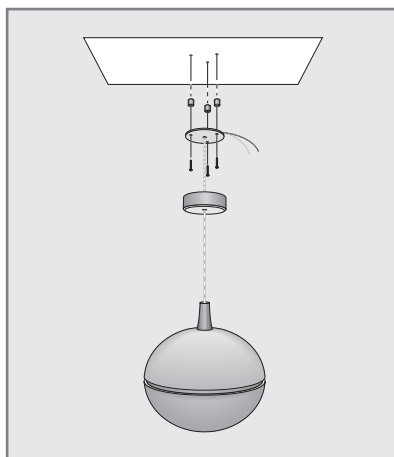

- 6 Fixer la plaque de montage sur les 3 entretoises à l'aide de trois vis adaptées.

- 7 A l'aide du domino de raccordement (2,5 mm², connecter le câble de haut-parleurs et la rallonge du câble à l'amplificateur.

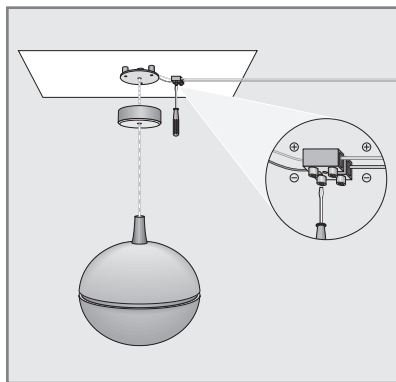

Remarque :

- La polarisation des câbles du haut-parleur doit être respectée.
 - La section de la rallonge du câble de haut-parleurs doit être proportionnelle à la longueur du câble.
 - Nous recommandons par conséquent en cas de longueur de câble inférieure à 10 mètres une section transversale d'au moins 1,5 mm², dans le cas de longueur de câble supérieure à 10 mètres une section transversale d'au moins 2,5 mm².
 - Pour des sections transversales > 2,5 mm², des réducteurs sont disponibles dans les commerces spécialisés.
- 8 Si nécessaire, découper un passage pour le câble du haut-parleur dans le cache.
- 9 Encliqueter le cache sur la plaque de montage.

Remarque :

- Fixez les câbles de haut-parleurs au mur ou au sol. Les câbles non fixés représentent un risque d'accidents potentiels.

Installation de l'Audiorama 9000 avec pied support

Comme alternative au montage au plafond, vous disposez de la possibilité d'installer l'Audiorama 9000 sur un pied support.

Le pied support est disponible comme accessoire chez votre revendeur spécialisé.

Le montage du pied support ne doit être opéré que par un revendeur spécialisé autorisé.

RACCORDEMENT

Raccordement de l'Audiorama 9000

La charge admissible nominale de votre Audiorama 9000 est de 120 Watts et ne doit pas être dépassée.

L'impédance nominale de votre Audiorama 9000 est de 4 ohms. Veillez à ce que l'amplificateur employé soit compatible avec une impédance de 4 ohms.

Si l'amplificateur permet le raccord de deux paires de haut-parleurs, l'impédance minimale peut être réduite à 1,6 ohm.

L'amplificateur utilisé doit pouvoir fournir une puissance de sortie suffisante.

Un amplificateur fournissant moins de puissance de sortie produit, même avec volume modéré, des distorsions dangereuses pour chaque haut-parleur.

Si, en cas de volume plus élevé, on tourne en plus les régulateurs de timbre (sons graves et aigus), la limite est déjà atteinte auparavant. L'amplificateur crée de fortes distorsions bien avant le volume maximal.

- 1 Eteindre l'amplificateur avant de raccorder les haut-parleurs.
- 2 Les haut-parleurs doivent être raccordés à l'amplificateur en respectant la polarité.

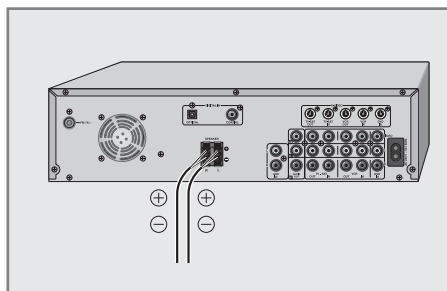

Les bornes de raccordement de l'amplificateur sont marquées (par ex. rouge = borne positive, noir = borne négative). Les fils électriques des câbles de raccordement sont également marqués.

Reliez le fil électrique marqué, ou rouge, du câble de raccordement aux raccords rouges (borne positive) de l'amplificateur et le fil non marqué, ou noir, du câble de raccordement aux raccords noirs (borne négative) de l'amplificateur.

Un raccordement erroné peut entraîner une dénaturation du son.

Attention :

- Faites attention à ce que les deux câbles de raccordement ne se touchent pas. Sinon, il pourrait y avoir court-circuit, ce qui peut entraîner l'endommagement de l'amplificateur.

INFORMATIONS

Caractéristiques techniques

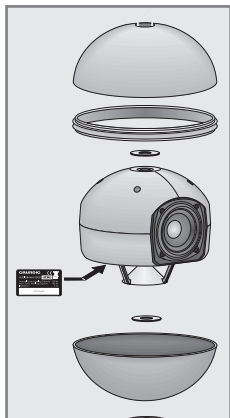

Type : haut-parleurs deux voies

Principe : box fermée de forme à 360°

Impédance : 4 ohms

Charge admissible nominale : 120 Watts

Charge admissible musicale : 180 Watts

Fréquence de transmission : 50 - 30 000 Hz

Châssis pour graves : 2 pièces 140 mm membrane aluminium

Châssis pour aigus : 1 pièce 30 mm calotte textile

Dimensions : ø 32 cm

Poids : env. 7 kg

La plaque signalétique se trouve à l'intérieur du haut-parleur

Recommandations de service pour revendeurs spécialisés



Le produit satisfait aux exigences des directives européennes suivantes :

2004/108/CE, EN

55013/55020 et exigences de sécurité de la norme EN 60065.

Remarque relative à l'environnement



Ce produit a été fabriqué à partir de matériaux et pièces haute qualité qui peuvent être recyclés et réutilisés.

Ce produit n'est donc pas destiné aux ordures ménagères. Il doit être déposé dans un centre de collecte destiné au recyclage d'appareils électriques et électroniques. Cela est indiqué par le symbole ci-contre figurant sur le produit, dans la notice ou sur l'emballage.

Veuillez vous adresser à votre municipalité pour connaître les centres de collecte situés près de chez vous.

Le recyclage des appareils usagés est une contribution importante à la protection de l'environnement.

Sous réserve de modifications et d'erreurs.

INDICE

22 SICUREZZA E INSTALLAZIONE

- 22 Sicurezza
- 22 Installazione
- 22 Pulizia

23 MONTAGGIO

- 23 Montaggio degli Audiorama 9000 al soffitto
- 24 Installazione degli Audiorama 9000 con una base di appoggio

25 COLLEGAMENTO

- 25 Collegamento degli Audiorama 9000

26 INFORMAZIONI

- 26 Dati tecnici
- 26 Note di servizio per la rivendita specializzata
- 26 Nota sulla tutela ambientale

SICUREZZA E INSTALLAZIONE

Sicurezza

Per quanto riguarda l'installazione degli Audiorama 9000 prestare attenzione alle indicazioni seguenti.

- Questi altoparlanti sono stati concepiti per la riproduzione di segnali audio.
- Qualsiasi altro impiego è esplicitamente escluso.

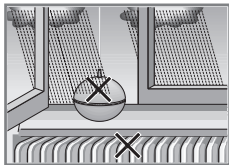

- Gli altoparlanti sono concepiti per funzionare in luoghi asciutti.

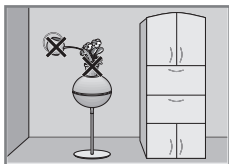

- Proteggerli quindi dagli spruzzi d'acqua.



- Non collocare gli altoparlanti nelle immediate vicinanze di radiatori oppure sotto il sole cocente.
- Se si intende posizionare Audiorama 9000 sulla base di appoggio, prestare attenzione che la superficie sia piana.
- Non collocare contenitori pieni di liquidi (vasi o simili) sugli altoparlanti.
- Il contenitore potrebbe rovesciarsi e il liquido potrebbe danneggiare gli altoparlanti.
- Non collocare sorgenti di fuoco libere, come p.es. delle candele, su Audiorama 9000.
- Non aprire mai la cassa acustica interna. Il diritto alle prestazioni di garanzia decade in caso di danni causati da interventi impropri.

Installazione

- Grazie all'antenna omnidirezionale degli Audiorama 9000 è possibile collocarli ovunque all'interno delle abitazioni.
- Il suono surround differenziato del sistema Audiorama riempie lo spazio in modo che gli altoparlanti acusticamente rimangano praticamente invisibili.

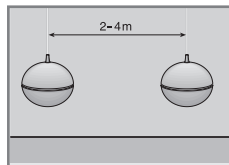

- L'effetto stereo è pertanto eccellente e mai confuso. In questo modo si è liberi di scegliere la disposizione in base all'estetica.

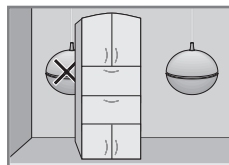

- Per un'acustica ottimale, si consiglia di tenere una distanza tra gli Audiorama 9000 fra i 2 e i 4 metri (a seconda delle dimensioni dell'ambiente).
- Se un Audiorama 9000 viene installato "nascosto" (ad es. dietro mobili imbottiti o tende) il suono trasmesso da questa cassa acustica sarà sempre più "povero" rispetto agli altri e lo spettro acustico verrà deteriorato.

Pulizia

- Pulire gli altoparlanti solo con un panno morbido e asciutto.

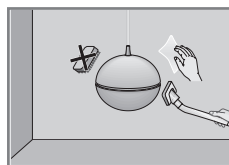

- Il rivestimento in tessuto degli altoparlanti può essere pulito con un aspirapolvere a potenza di aspirazione minima.

MONTAGGIO

Montaggio degli Audiorama 9000 al soffitto

Attenzione

- La struttura della parete deve essere fissa e stabile staticamente.
- Utilizzare materiale di fissaggio adatto al peso dell'apparecchio (peso di Audiorama 9000 incl. sicurezza DIN = ca. 28 kg).
- Per costruzioni a soffitto ad es. soffitti in legno cavi, utilizzare viti e tasselli adatti. Chiedete consiglio al vostro rivenditore specializzato.

Avvertenza

- Per evitare incidenti, l'apparecchio deve venire fissato al soffitto in modo sicuro, come da indicazioni di montaggio.

Nota

- Il montaggio di Audiorama 9000 per un impiego professionale (ad es. in un bistrot) deve essere eseguito unicamente da elettricisti specializzati, nel rispetto delle vigenti norme per l'installazione VDE 0100.

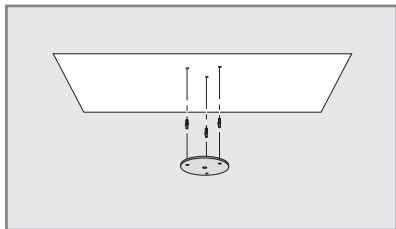

- 1 Stabilire il punto adatto per il montaggio e contrassegnare i fori utilizzando la lamina di montaggio per il supporto sul soffitto.
- 2 Eseguire i fori sul soffitto e inserire i tasselli.
- 3 Accorciare il cavo degli altoparlanti alla lunghezza desiderata, separare i fili per una lunghezza di circa 50 mm e rimuovere ca. 10 mm dell'isolamento dell'estremità del cavo.

Nota

- Prima di tagliare il rivestimento del cavo, avvolgerlo con nastro adesivo.

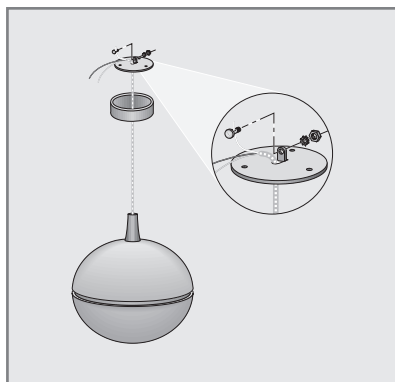

- 4 Spostare la copertura sopra il cavo dell'altoparlante e far passare il cavo dell'altoparlante con il cavo di acciaio attraverso l'apertura della lamina di montaggio.
- 5 Inserire il cavo di acciaio attraverso l'apertura della vite di sicurezza e fissare la vite avvitandola con la chiave (min. 2,5 Nm).

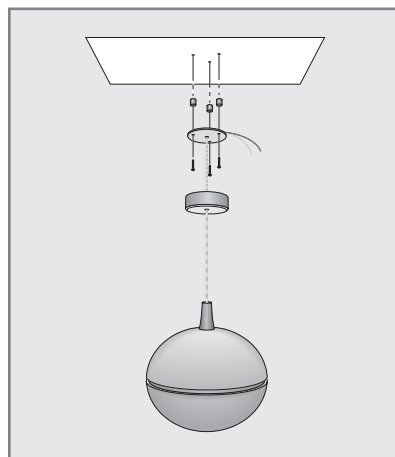

- 6 Fissare la lamina di montaggio sopra i 3 distanziatori con 3 viti adatte.

- 7 Attraverso il morsetto (2,5 mm²) collegare il cavo dell'altoparlante e la prolunga del cavo dell'altoparlante dell'amplificatore.

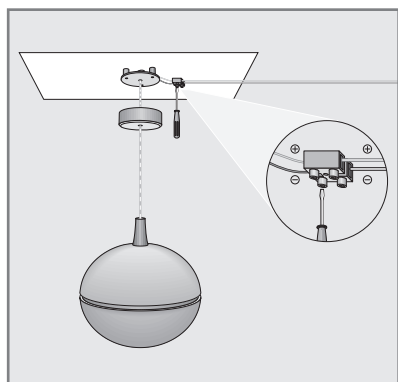

Nota

- Collegare il cavo dell'altoparlante prestando attenzione alla polarità corretta.
 - Il diametro della prolunga utilizzata del cavo dell'altoparlante deve essere proporzionato rispetto alla lunghezza del cavo.
 - Consigliamo pertanto con lunghezze dei cavi al di sotto dei 10 metri un diametro di minimo 1,5 mm², con lunghezze cavi al di sopra dei 10 metri un diametro di almeno 2,5 mm².
 - Se si utilizzano diametri >2,5 mm² dai rivenditori specializzati sono disponibili riduttori.
- 8 In caso, è possibile effettuare un piccolo taglio della copertura, per il cavo dell'altoparlante.
- 9 Fare scattare la copertura sulla lamina di montaggio.

Nota

- Fissare il cavo dell'altoparlante sulla parete o sul pavimento. I cavi degli altoparlanti liberi rappresentano un pericolo di inciampamento.

Installazione degli Audiorama 9000 con una base di appoggio

Come alternativa al montaggio a soffitto è possibile installare gli Audiorama 9000 anche su una base di appoggio.

La base di appoggio è disponibile come accessorio dal vostro rivenditore specializzato.

Il montaggio della base di appoggio può venire effettuato solo da un rivenditore specializzato e autorizzato.

COLLEGAMENTO

Collegamento degli Audiorama 9000

La potenza nominale dei vostri Audiorama 9000 è di 120 Watt e non può essere superata.

L'impedenza nominale dei vostri Audiorama 9000 è 4 Ohm. Tenere presente che l'amplificatore usato deve supportare un'impedenza di 4 Ohm.

L'amplificatore utilizzato deve disporre di una potenza di uscita sufficiente.

Un amplificatore con una potenza di uscita inferiore, produce già a volume medio distorsioni pericolose per i singoli altoparlanti.

Se i regolatori del suono (bassi e alti) vengono portati a un volume più alto, il limite operativo viene già raggiunto prima. L'amplificatore produce già molto prima del volume massimo forti distorsioni.

1 Prima di collegare gli altoparlanti spegnere l'amplificatore.

2 Gli altoparlanti devono essere collegati all'amplificatore tenendo conto della correttezza della polarità.

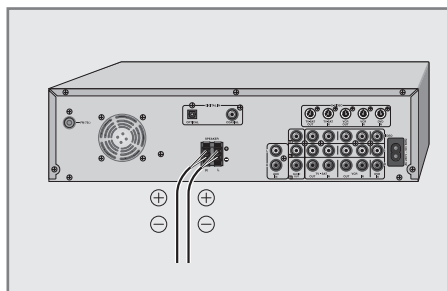

I morsetti dell'amplificatore sono contrassegnati (p.es. rosso = polo positivo, nero = polo negativo). Anche i fili dei cavi di collegamento sono contrassegnati.

Collegare i fili contrassegnati o rossi del cavo di allacciamento con i collegamenti rossi (polo positivo) dell'amplificatore e i fili non contrassegnati o neri del cavo di collegamento con i collegamenti neri (polo negativo) dell'amplificatore.

Un collegamento errato porta a distorsioni del suono.

Attenzione

- Fare attenzione che i due cavi di collegamento non si tocchino. Altrimenti potrebbe verificarsi un corto circuito e causare danni all'amplificatore.

INFORMAZIONI

Dati tecnici

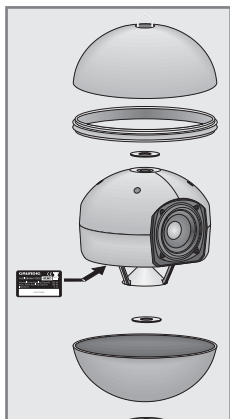

Note di servizio per la rivendita specializzata



Questo prodotto è conforme alle seguenti direttive UE:

2004/108/CE, EN 55013/55020 e ai requisiti

di sicurezza secondo EN 60065 per quanto applicabili.

Nota sulla tutela ambientale



Questo prodotto è stato costruito con materiali e pezzi pregiati, adatti al riciclo e che possono essere riutilizzati.

Per questo motivo, terminata la sua vita utile, questo prodotto non va gettato nel contenitore per i rifiuti domestici comunemente in uso, ma consegnato nei punti di raccolta per il riciclaggio degli apparecchi elettrici ed elettronici. Il simbolo raffigurato sul prodotto, nelle istruzioni per l'uso o sulla confezione indica che il prodotto è riciclabile.

Informarsi sui centri di raccolta locali presso i propri uffici comunali.

Il recupero dei vecchi apparecchi rappresenta un importante contributo alla tutela dell'ambiente.

Tipo:	altoparlanti a due vie
Principio:	cassa chiusa con 360° caratteristica
Impedenza:	4 Ohm
Potenza nominale:	120 Watt
Potenza musicale:	180 Watt
Frequenza di trasmissione:	da 50 a 30000 Hz

Chassis toni bassi:	2 pezzi 140 mm membrana in alluminio
Chassis toni alti:	1 pezzo 30 mm calotta in tessuto
Dimensioni:	ø di 32 cm
Peso:	ca. 7 kg

La targhetta si trova all'interno dell'altoparlante.

Con riserva di modifiche ed errori!

28 VEILIGHEID EN OPSTELLEN

- 28 Veiligheid
- 28 Opstellen
- 28 Reinigen

29 MONTAGE

- 29 Montage van de Audiorama 9000 aan het plafond
- 30 Opstellen van de Audiorama 9000 met een voet

31 AANSLUITEN

- 31 Audiorama 9000 aansluiten

32 INFORMATIE

- 32 Technische gegevens
- 32 Servicevoorschriften voor de specialzaak
- 32 Milieuvoorschrift

VEILIGHEID EN OPSTELLEN

Veiligheid

Het is belangrijk dat u bij het installeren van de Audiorama 9000 de volgende aanwijzingen in acht neemt:

- Deze luidsprekers zijn voor de weergave van geluidssignalen bestemd.
- Elk ander gebruik is uitdrukkelijk verboden.

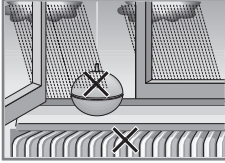

- De luidsprekers zijn bestemd voor gebruik in droge ruimten. Bescherm de luidsprekers tegen spatwater.

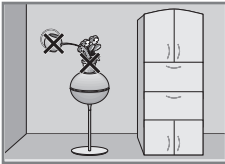

- Zet de luidsprekers niet in de directe omgeving van de verwarming of in de felle zon.

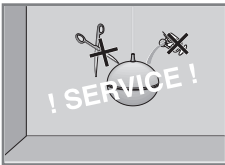

- Wordt de Audiorama 9000 met een voet opgesteld, moet ze op een effen vlak staan.
- De vaas kan omvallen en de vloeistof zou hierdoor de luidsprekers beschadigen.
- Plaats geen open brandbronnen, zoals bijv. kaarsen op de Audiorama 9000.
- Maak de interne luidsprekerbox in geen geval open. Voor schade die door ondeskundige ingrepen ontstaat, verliest u elke aanspraak op garantie.

Opstellen

- Door de rondstraaleigenschappen van de Audiorama 9000 bent u bij de plaatsing in de woonruimte volledig ongebonden.
- Het verspreide rondomgeluid van het Audiorama-systeem vult de ruimte zodanig dat de luidsprekers akoestisch als het ware onzichtbaar blijven.

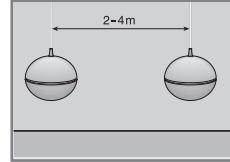

- De stereo-indruk is hierbij uitstekend en in geen geval vaag. Hierdoor staat een plaatsing volgens optische gezichtspunten niets in de weg.

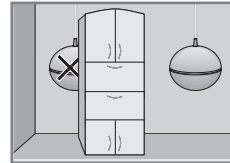

- Voor een optimale geluidsindruk moet de afstand van de Audiorama 9000 tot elkaar – naargelang de grootte van de ruimte – tussen 2 en 4 meter bedragen.
- Als u een Audiorama 9000 “verborgen” opstelt (bijv. achter gestoffeerde meubelen of gordijnen), zal deze luidsprekerbox altijd “slecht” klinken dan de andere en het stereogeluidsbeeld zal uit elkaar vallen.

Reinigen

- Reinig de luidsprekers enkel met een droge, zachte doek.

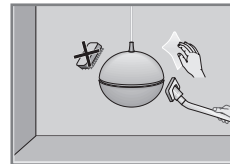

- De stofbekleding van de luidsprekers kan met een stofzuiger (minimaal zuigvermogen) afgezogen worden.

MONTAGE

Montage van de Audiorama 9000 aan het plafond

Voorzichtig:

- De ondergrond moet stevig en statisch belastbaar zijn.
- Gebruik bevestigingsmateriaal dat aan het gewicht van het toestel aangepast is (gewicht van de Audiorama 9000 plus DIN-veiligheid = ca. 28 kg).
- Voor opbouw aan het plafond, zoals bijv. houten of holle plafonds, dient u geschikte pluggen en schroeven te gebruiken. Laat u in de vakhandel adviseren.

Waarschuwing:

- Om verwondingen te voorkomen, moet dit toestel volgens de montage-instructies aan het plafond bevestigd worden.

Aanwijzing:

- De montage van de Audiorama 9000 voor professioneel gebruik (bijv. in een bistro) mag uitsluitend worden uitgevoerd door een elektromonteur - met inachtneming van de geldende montagevoorschriften volgens VDE 0100.

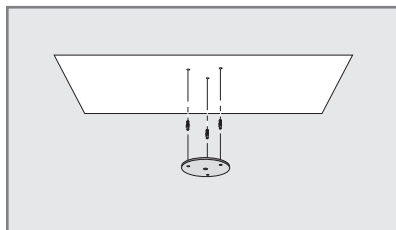

- 1 Montageplaats vastleggen en boringen met behulp van de montageplaat voor de houder aan het plafond markeren.
- 2 Boringen aan het plafond aanbrengen en pluggen inzetten.
- 3 Luidsprekerkabel tot op de gewenste lengte afkorten, draden ca. 50 mm vrijleggen en de kabeleinden ca. 10 mm isoleren.

Aanwijzing:

- Voor het afsnijden de kabelommanteling met plakband omwikkelen.

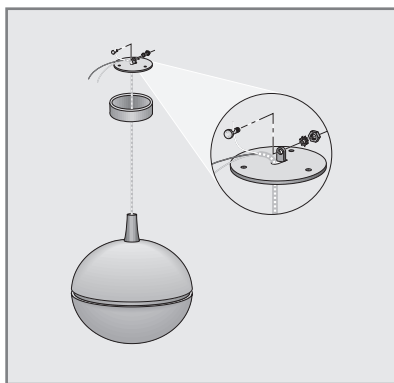

- 4 Afdekking op de luidsprekerkabel schuiven en luidsprekerkabel met staalkabel door de opening van de montageplaat leiden.
- 5 Staalkabel door de opening van de borgschroef steken en borgschroef met schroefleutel stevig aandraaien (min. 2,5 Nm).

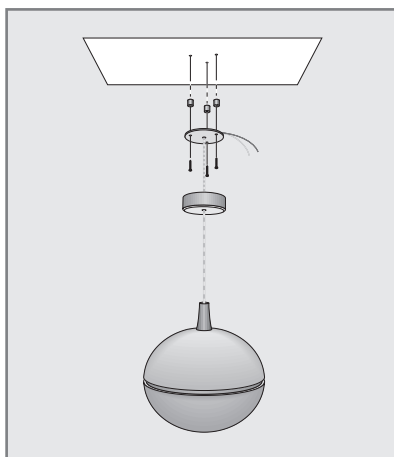

- 6 Montageplaat over de 3 afstandshouders met drie geschikte schroeven bevestigen.

MONTAGE

- 7 Met de lusterklem (2,5 mm²) de luidsprekerkabel en de verlenging van de luidsprekerkabel met de versterker verbinden.

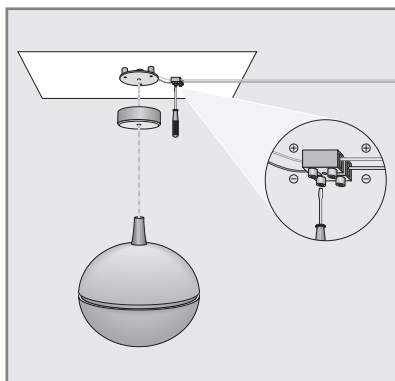

Aanwijzing:

- De luidsprekerkabels met de juiste polen verbinden.
 - De doorsnede van de gebruikte verlenging van de luidsprekerkabel moet in een bepaalde verhouding met de kabellengte staan.
 - We raden daarom bij kabellengtes onder 10 meter een doorsnede van minstens 1,5 mm² aan, bij kabellengtes boven 10 meter een doorsnede van minstens 2,5 mm².
 - Als u doorsnedes van > 2,5 mm² gebruikt, zijn in de vakhandel verloopstukken verkrijgbaar.
- 8 Indien nodig een uitsnijding voor de luidsprekerkabel uit de afdekking snijden.
- 9 Afdekking op de montageplaat klikken.

Aanwijzing:

- Bevestig de luidsprekerkabels aan de muur of op de grond. Losse luidsprekerkabels kunnen ongevallen veroorzaken.

Opstellen van de Audiorama 9000 met een voet

Als alternatief voor de montage aan het plafond kunt u uw Audiorama 9000 ook met een voet opstellen.

De voet is als toebehoren bij uw vakhandelaar verkrijgbaar.

De montage van de voet mag alleen door een geautoriseerde vakhandelaar uitgevoerd worden.

AANSLUITEN

Audiorama 9000 aansluiten

De nominale belastbaarheid van uw Audiorama 9000 van 120 watt mag niet overschreden worden.

De nominale impedantie van uw Audiorama 9000 bedraagt 4 ohm. Houd er rekening mee dat de gebruikte versterker een impedantie (volgens IEC) van 4 ohm aan moet kunnen.

De gebruikte versterker moet over voldoende uitgangsvermogen beschikken.

Een versterker met geringer uitgangsvermogen produceert al bij gemiddelde volumes gevaarlijke vervormingen voor de individuele luidsprekers. Worden daarenboven bij een hoger volume de bassen en hoge tonen opengedraaid, dan wordt de modulatiegrens al voordien bereikt. De versterker veroorzaakt al ver voor het maximale volume sterke vervormingen.

- 1 Voor het aansluiten van de luidsprekers de versterker uit-schakelen.
- 2 De luidsprekers moeten met juiste polen aan de versterker aangesloten worden.

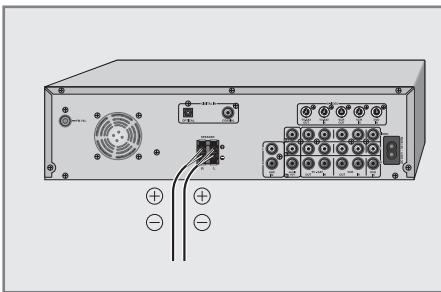

De aansluitklemmen van de versterker zijn gemarkeerd (bijv. rood = pluspool, zwart = minpool). De draden van de aansluitkabels zijn eveneens gemarkeerd.

Verbind de gemarkeerde of rode draad van de aansluitkabel met de rode aansluitingen (pluspool) van de versterker en de niet gemarkeerde of zwarte draad van de aansluitkabel met de zwarte aansluitingen (minpool) van de versterker.

Een verkeerde aansluiting leidt tot geluidsvervalsingen.

Let op:

- Zorg ervoor dat de beide aansluitkabels elkaar niet raken. Hierbij kan het tot een kortsluiting komen, dit heeft een beschadiging van de versterker tot gevolg.

INFORMATIE

Technische gegevens

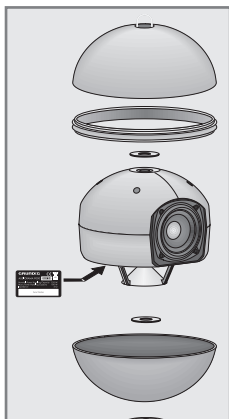

Type:	2-weg luidsprekers
Principe:	gesloten box met 360° karakteristiek
Impedantie:	4 ohm
Nominale belastbaarheid:	120 watt
Muziekbelastbaarheid:	180 watt
Transmissiefrequentie:	50 tot 30000 Hz
Chassis lage tonen:	2 stuks 140 mm aluminium membraan
Chassis hoge tonen:	1 stuk 30 mm textiel bolkap
Afmetingen:	ø 32 cm
Gewicht:	ca. 7 kg

Het typeplaatje vindt u binnenin de luidsprekers.

Servicevoorschriften voor de speciaalzaak



Het product voldoet aan de vereisten van de volgende EU-richtlijnen:

2004/108/EG, EN

55013/55020 en veiligheidsvereisten volgens EN 60065 indien toepasbaar.

Milieuvoorschrift



Dit product werd van hoogwaardige materialen en delen gemaakt die gerecycleerd kunnen worden.

Het product mag daarom aan het einde van zijn levensduur niet via het normale huisvuil afgevoerd worden, maar moet bij een verzamelpunt voor de recycling van elektrische en elektronische toestellen afgegeven worden. Het hiernaast afgebeeld symbool aan het product, in de bedieningshandleiding of op de verpakking maakt u daarop attent.

Informeer u aub bij uw gemeentebestuur over de plaatselijke verzamelpunten.

Met het recyclen van oude toestellen levert u een belangrijke bijdrage aan de bescherming van het milieu.

Technische wijzigingen en vergissingen zijn voorbehouden!

INDHOLD

34 SIKKERHED OG OPSTILLING

- 34 Sikkerhed
- 34 Opstilling
- 34 Rengøring

35 MONTERING

- 35 Montering af Audiorama 9000 under loftet
- 36 Opstilling af Audiorama 9000 med en fod

37 TILSLUTNING

- 37 Tilslutning af Audiorama 9000

38 INFORMATIONER

- 38 Tekniske data
- 38 Servicehenvisninger til specialforhandleren
- 38 Miljøhenvisning

SIKKERHED OG OPSTILLING

Sikkerhed

Bemærk venligst følgende henvisninger ved opstilling af Audiorama 9000:

- Disse højttalere er beregnet til afspilning af lydsignaler.
- Enhver anden anvendelse er udtrykkeligt forbudt.

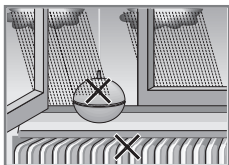

- Højttalerne er udelukkende beregnet til anvendelse i tørre rum. Beskyt højttalerne mod vandstænk.

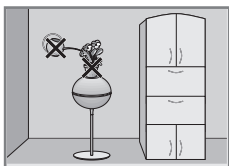

- Hvis Audiorama 9000 opstilles med en fod, skal den stå på en plan flade.

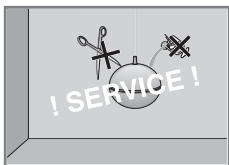

- Stil ikke beholdere med væske (vaser eller lignende) oven på højttalerne. Beholderen kan vælte og væsken dermed beskadige højttalerne.
- Stil ikke åben ild, som f.eks. stearinlys, på Audiorama 9000.
- Du må under ingen omstændigheder åbne det indvendige højttalerkabinet. Garantien gælder ikke for skader, der er opstået som et resultat af usagkyndige indgreb.

Opstilling

- Fordi Audiorama 9000 udsender lyd hele vejen rundt, er du fri, hvad angår placeringen i opholdsrummet.
- Audiorama-systemets differentierede lyd til alle sider fylder rummet, så højttalerne bliver akustisk ligesom usynlige.

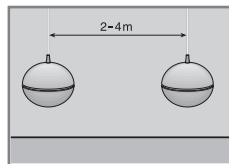

- Stereoeffekten er samtidig fremragende og på ingen måde udvisket. Dermed står der ikke noget i vejen for en placering ud fra optiske synspunkter.

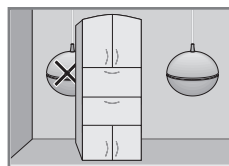

- For et optimalt lydindtryk bør den indbyrdes afstand mellem de enkelte Audiorama 9000 – afhængigt af rummets størrelse – være mellem 2 og 4 meter.

- Hvis du opstiller en Audiorama 9000 "skjult" (f.eks. bag polstrede møbler eller forhæng), vil denne højttaler altid lyde "dårligere" end de andre, og stereolydbilledet falder fra hinanden.

Rengøring

- Højttalerne må kun rengøres med en tør, blød klud.

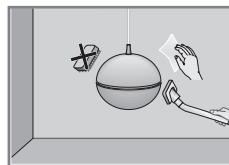

- Højttalernes stofbetræk kan afsuges med en støvsuger (minimal sugeeffekt).

MONTERING

Montering af Audiorama 9000 under loftet

Forsigtig:

- Underlaget skal være fast og statisk bæredygtigt.
- Anvend fastgørelsesmateriale, der svarer til apparatets vægt (vægten af Audiorama 9000 plus DIN-sikkerhed = ca. 28 kg).
- Til loftkonstruktioner som f.eks. træ- eller hulrumlofter skal der anvendes egnede plugs og skruer. Få gode råd hos specialforhandleren.

Advarsel:

- For at undgå, at nogen kommer til skade, skal dette apparat fastgøres pålideligt under loftet i henhold til monteringsanvisningerne.

Bemærk:

- Montering af Audiorama 9000 til en professionel anvendelse (f.eks. i en bistro) må kun foretages af en elektriker - under overholdelse af de gældende monteringsforskrifter iht. VDE 0100.

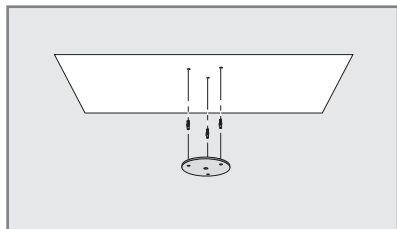

- 1 Fastlæg monteringsstedet, og markér hullerne på loftet ved hjælp af monteringspladen til holderen.
- 2 Bor hullerne i loftet, og sæt plugs i.
- 3 Afkort højttalerkablet til den ønskede længde, frilæg ca. 50 mm af lederne, og afisolér ca. 10 mm af kabelenderne.

Bemærk:

- Før afskæringen skal der vikles tape om kabelkappen.

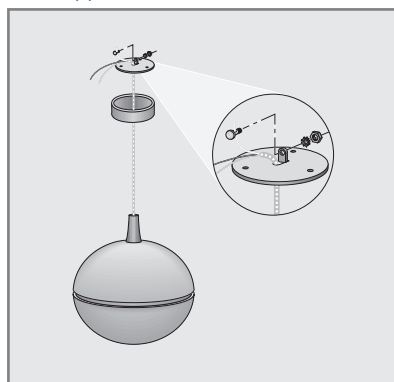

- 4 Skub afdækningen på højttalerkablet, og før højttalerkablet gennem åbningen i monteringspladen med stålkabel.
- 5 Stik stålkablet gennem sikkerhedsskruens åbning, og spænd sikringskruen fast med en skruenøgle (min. 2,5 Nm).

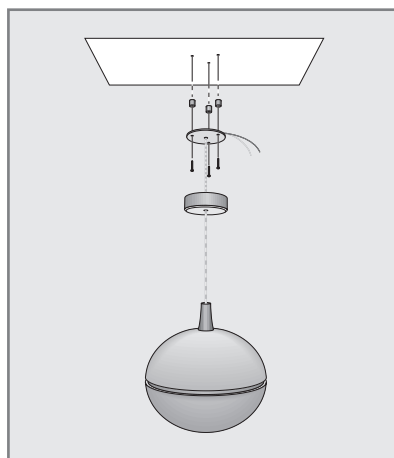

- 6 Fastgør monteringspladen over de 3 afstandsholdere med tre egnede skruer.

- 7 Forbind højtalerkablet og forlængelsen af højtalerkablet til forstærkeren ved hjælp af krone-muffen (2,5 mm²).

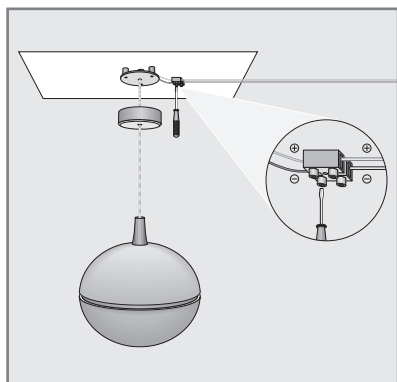

Bemærk:

- Forbind højtalerkablerne med korrekte poler.
 - Tværsnittet af den anvendte forlængelse af højtalerkablet skal stå i forhold til kabellængden.
 - I forbindelse med kabellængder under 10 meter anbefaler vi derfor et tværsnit på mindst 1,5 mm² og ved kabellængder over 10 meter et tværsnit på mindst 2,5 mm².
 - Hvis du anvender tværsnit på 2,5 mm² fås der overgangsstykker hos specialforhandlere.
- 8 Hvis det er nødvendigt, skal der skæres et udsnit til højtalerkablet ud af afdækningen.
- 9 Klik afdækningen på monteringspladen.

Bemærk:

- Fastgør højtalerkablerne på væggen eller på gulvet. Løse højtalerkabler udgør en risiko for uheld.

Opstilling af Audiorama 9000 med en fod

Som alternativ til monteringen under loftet kan Audiorama 9000 også opstilles med en fod.

Foden kan fås som tilbehør hos din specialforhandler.

Foden må kun monteres af en autoriseret specialforhandler.

TILSLUTNING

Tilslutning af Audiorama 9000

Den nominelle belastning af Audiorama 9000 på 120 watt må ikke overskrides.

Den nominelle impedans for Audiorama 9000 er 4 ohm.

Vær opmærksom på, at den anvendte forstærker skal kunne holde til en impedans på 4 ohm.

Den anvendte forstærker skal have en tilstrækkelig udgangseffekt.

En forstærker med lavere udgangseffekt producerer allerede ved middellydstyrker forvrængninger, der er farlige for de enkelte højttalere.

Hvis der derudover skrues op med tonereguleringsknapperne (bas og diskant) i forbindelse med større lydstyrke, så nås dynamikgrænsen allerede før.

Forstærkeren frembringer allerede kraftige forvrængninger længe før maksimumlydstyrken.

1 Sluk for forstærkeren, før højttalerne tilsluttes.

2 Tilslut højttalerne til forstærkeren med korrekte poler.

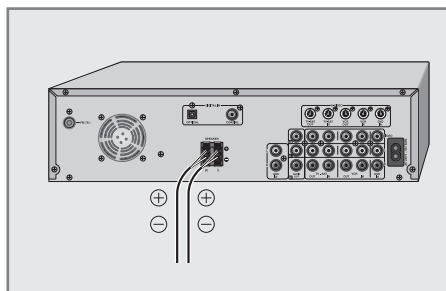

Forstærkerens tilslutningsklemmer er markeret (f.eks. rød = pluspol, sort = minuspol). Tilslutningskablernes ledere er ligeledes mærket.

Forbind den markerede eller røde leder i tilslutningskablet med de røde tilslutninger (pluspol) på forstærkeren og den ikke markerede eller sorte leder i tilslutningskablet med de sorte tilslutninger (minuspol) på forstærkeren.

En forkert tilslutning fører til lydforvanskning.

Vigtigt:

- Sørg for, at de to tilslutningskabler ikke kommer i berøring med hinanden. Det kan føre til en kortslutning, som medfører beskadigelse af forstærkeren.

INFORMATIONER

Tekniske data

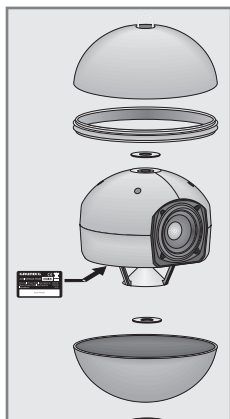

Type:	Tovejshøjttalere
Princip:	Lukket boks med 360° karakteristik
Impedans:	4 ohm
Nominel belastning:	120 watt
Musikbelastning:	180 watt
Sendefrekvens:	50 til 30000 Hz
Baskabinet:	2 stk. 140 mm aluminium membran
Diskantkabinet:	1 stk. 30 mm tekstil kuglekalot
Mål:	ø 32 cm
Vægt:	Ca. 7 kg

Typeskiltet er inde i højttalerne.

Servicehenvisninger til specialforhandleren



Produktet opfylder kravene i de følgende EU-direktiver:

2004/108/EF, EN 55013/55020 og sikkerhedskravene iht. EN 60065, så vidt de er anvendelige.

Miljøhenvisning



Dette produkt blev fremstillet af materialer af høj kvalitet og dele, der er egnede til recycling og kan genanvendes.

Produktet må derfor ikke bortskaffes med det normale husholdningsaffald efter dets levetid, men skal afleveres på et samlested for genbrug af elektriske og elektroniske apparater. Symbolet ved siden af på produktet, i betjeningsvejledningen eller på emballagen henviser hertil. Informér dig om de lokale samlesteder hos de lokale myndigheder.

Ved at lade gamle apparater genanvende yder du et vigtigt bidrag til beskyttelse af vores miljø.

Ret til ændringer og fejl forbeholdes!

INNEHÅLLSFÖRTECKNING

40 SÄKERHET OCH UPPSTÄLLNING

- 40 Säkerhet
- 40 Uppställning
- 40 Rengöring

41 MONTERING

- 41 Takmontering av Audiorama 9000
- 42 Uppställning av Audiorama 9000 med stödfot

43 ANSLUTNING

- 43 Anslutning av Audiorama 9000

44 INFORMATION

- 44 Tekniska data
- 44 Serviceinformation för återförsäljaren
- 44 Miljöskydd

SÄKERHET OCH UPPSTÄLLNING

Säkerhet

Beakta följande anvisningar vid uppställningen av Audiorama 9000:

- Högtalarna är avsedda för återgivning av ljudsignaler.
- De är inte avsedda för någon annan användning.

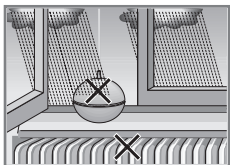

- Högtalarna är avsedda för användning i torra utrymmen. Skydda högtalarna mot vattenstänk. Utsätt aldrig högtalarna för fuktighet.

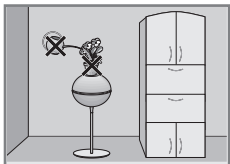

- Ställ inte högtalarna direkt intill värmeelement eller i direkt solljus.

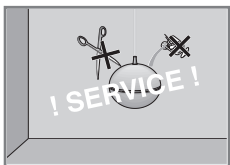

- Om en stödfot används för Audiorama 9000 måste den stå på en plan, jämn yta.
- Ställ aldrig vattenfyllda behållare (vaser eller dyligt) på högtalarna.
- Behållaren kan välta, vätskan skadar högtalarna.
- Ställ inga levande ljus eller andra brandkällor på Audiorama 9000.
- Den inre högtalarlådan får inte öppnas. Garantin gäller inte för skador som uppstår i samband med icke fackmässiga ingrepp.

Uppställning

- "Rundstrålningseffekten" hos Audiorama 9000 gör att de kan placeras var som helst i rummet.
- Audiorama-systemets differentierade surroundljud fyller hela rummet så att högtalarna verkar akustiskt osynliga.

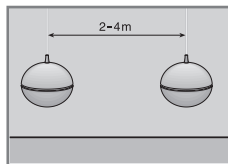

- Stereoeffekten är utmärkt och klart urskiljbar. Man kan alltså ställa upp högtalarna där det ser bäst ut i rummet.

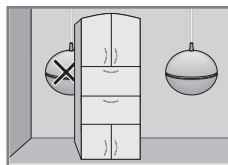

- För att få den bästa ljuffecten bör avståndet mellan Audiorama 9000-komponenterna vara 2 till 4 meter, beroende på rummets storlek.
- Om en Audiorama 9000 ställs upp "dolt" (t.ex. bakom soffan eller gardinen) kommer denna högtalare att låta lite "sämre" än de andra, stereoljudet blir inte lika homogent.

Rengöring

- Högtalarna ska endast rengöras med mjuk, torr trasa.

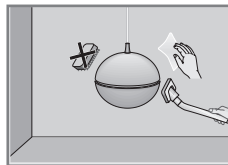

- Högtalarnas tygklädsel kan rengöras med dammsugare (lågsta sugeffekt).

MONTERING

Takmontering av Audiorama 9000

Observera:

- Underlaget måste vara stabilt och ha tillräcklig statisk bärförmåga.
- Använd fästmaterial som är lämpligt för apparatens vikt (vikt, Audiorama 9000 plus DIN-säkerhet = ca 28 kg).
- Använd lämpliga pluggar och skruvar för takkonstruktioner som t.ex. trätak eller ihålliga tak. Fråga i fackhandeln.

Varning:

- För att undvika skador och olycksfall måste apparaten sättas fast ordentligt på taket enligt beskrivningarna i monteringsanvisningarna.

Anvisning:

- Om Audiorama 9000 ska användas i en publik lokal (t.ex. i en bar el.dyl) får monteringen endast utföras av en behörig elektriker, installationen måste uppfylla kraven i VDE 0100.

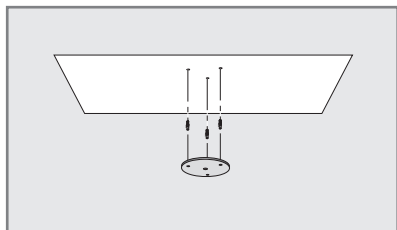

- 1 Bestäm monteringsplatsen och markera borrhålen för hållaren på taket med hjälp av monteringsplattan.
- 2 Borra hålen i taket och sätt in pluggarna.
- 3 Korta av högtalarkabeln till önskad längd, skala av ytterhöljet ca 50 mm och avisolera kabeländarna ca 10 mm.

Anvisning:

- Linda tejp runt kabelhöljet innan kabeln klipps av.

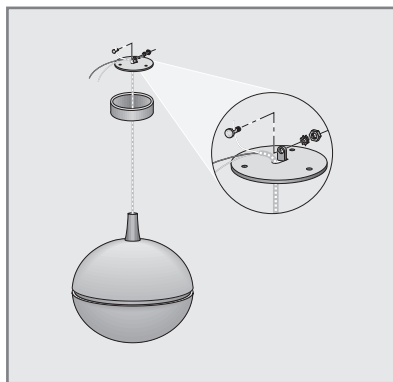

- 4 Skjut på skyddet på högtalarkabeln och dra kabeln med ställinan genom öppningen på monteringsplattan.
- 5 Stick in ställinan genom låsskruvens öppning och dra åt låsskraven ordentligt med en skruvmejsel (minst 2,5 Nm).

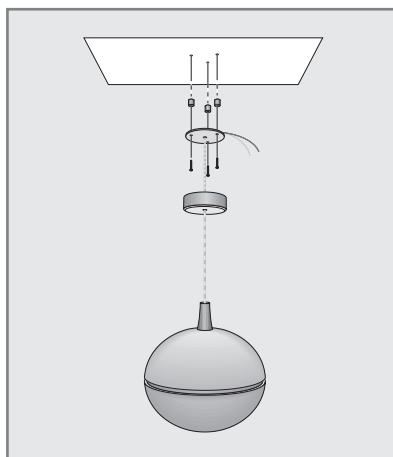

- 6 Fäst monteringsplattan över de tre 3 avståndshållarna med tre passande skruvar.

- 7 Koppla samman högtalarkabeln och högtalarkabelns förlängning med förstärkaren med hjälp av kopplingsplinten (2,5 mm²).

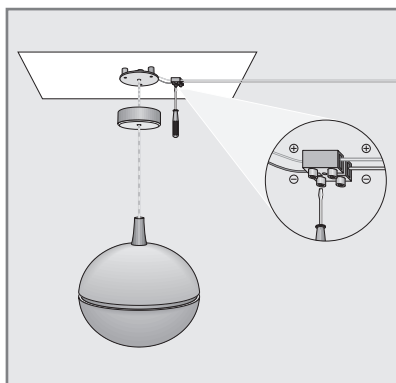

Anvisning:

- Anslut högtalarna med rätt polaritet.
 - Arean på högtalarkabelns förlängning måste vara anpassad till kabellängden.
 - Vi rekommenderar en area på minst 1,5 mm² för kabellängder under 10 meter och en area på minst 2,5 mm² för kablar som är längre än 10 meter.
 - För areor > 2,5 mm² finns det reduceringshylsor att köpa i fackhandeln.
- 8 Skär vid behov ut en öppning för högtalarkabeln på skyddet.
- 9 Clipsa fast skyddet på monteringsplattan.

Anvisning:

Sätt fast högtalarkablarna på väggen eller golvet. Lösa högtalarkablar innebär en olycksrisk.

Uppställning av Audiorama 9000 med stödfot

Alternativt till takmontering kan Audiorama 9000 ställas upp med en stödfot.

Stödfoten finns som tillbehör hos återförsäljaren.

Stödfoten får endast monteras av en auktoriserad återförsäljare.

ANSLUTNING

Anslutning av Audiorama 9000

Den nominella effektåtligheten för Audiorama 9000 är 120 watt, detta värde får inte överskridas.

Den nominella impedansen för Audiorama 9000 är 4 ohm.

Tänk på att den anslutna förstärkaren måste tåla en impedans på 4 ohm.

Använd en förstärkare med tillräckligt hög uteffekt.

En förstärkare med lägre uteffekt producerar redan vid medelhög volym förvrängningar som är skadliga för de enskilda högtalarna.

Om dessutom basen och diskanten skruvas upp vid högre ljudvolym nås gränsen för överstyrning tidigare.

Förstärkaren producerar kraftiga förvrängningar långt innan max. volymen nås.

1 Stäng av förstärkaren innan högtalarna ansluts.

2 Anslut högtalarna till förstärkaren med rätt polaritet.

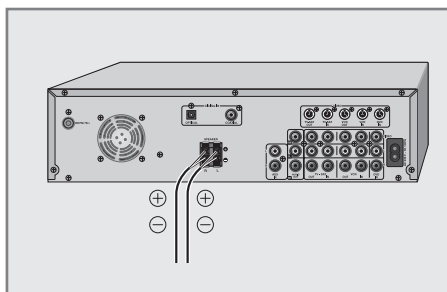

Förstärkarens anslutningar är märkta (t.ex. röd = positiv pol, svart = negativ pol). Anslutningskabellens ledare är också märkta.

Koppla samman de märkta, eller röda ledarna på anslutningskabeln med förstärkarens röda anslutningar (positiv pol) och de ej märkta, eller svarta ledarna med de svarta anslutningarna på förstärkaren (negativ pol).

Felaktig anslutning leder till felaktig ljudåtergivning.

Observera:

- Se till att de två anslutningskablarna inte vidrör varandra. Om de vidrör varandra kan det leda till kortslutning som skadar förstärkaren.

INFORMATION

Tekniska data

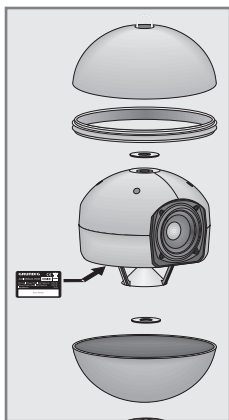

Typ:	2-vägs högtalare
Princip:	sluten låda med 360° karakteristik
Impedans:	4 ohm
Nominell effektårlighet:	120 watt
Effektårlighet, musik:	180 watt
Överföringsfrekvens:	50 till 30000 Hz
Baschassi:	2 st. 140 mm aluminiummembran
Diskantchassi:	1 st. 30 mm textilkalott
Mått:	ø 32 cm
Vikt:	ca 7 kg

Typenskylden finns inuti högtalarna.

Serviceinformation för återförsäljaren



Produkten uppfyller kraven i följande EU-direktiv:

2004/108/EG, EN 55013/55020 och säkerhets-

kraven i EN 60065 såvida de är tillämplbara.

Miljöskydd



Den här produkten har tillverkats av högvärdiga material och delar som kan återvinnas och återanvändas.

Den får därför inte slängas i hushållsoporna; den måste lämnas till en återvinningsstation för elektriska och elektroniska apparater. Vidstående symbol, som finns på produkten, i bruksanvisningen eller på förpackningen, uppmärksammar på detta.

Informera dig om vilka återvinningsstationer som finns i din kommun.

Genom att lämna in uttjänta apparater till återvinning/återanvändning bidrar man aktivt till att skydda miljön.

Förbehåll för tekniska ändringar och fel!

INNHold

46 SIKKERHET OG PLASSERING

- 46 Sikkerhet
- 46 Plassering
- 46 Rengjøring

47 MONTASJE

- 47 Montasje av Audiorama 9000 i taket
- 48 Plassering av Audiorama 9000 med en stativfot

49 TILKOBLING

- 49 Koble til Audiorama 9000

50 INFORMASJON

- 50 Tekniske spesifikasjoner
- 50 Serviceinstrukser for forhandleren
- 50 Miljøvern

SIKKERHET OG PLASSERING

Sikkerhet

Vær vennlig og følg punktene nedenfor ved plassering av Audiorama 9000:

- Disse høyttalerne er kun beregnet på gjengivelse av lyd.
- Vi gjør uttrykkelig oppmerksom på at annen bruk ikke er tillatt.

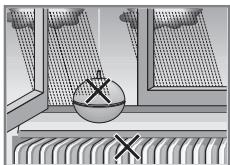

- Høyttalerne er beregnet på bruk i tørre rom. Utsett ikke høyttalerne for noen form for fuktighet.

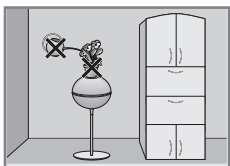

- Plasser ikke høyttalerne like i nærheten av radiatorer eller i sterk sol.

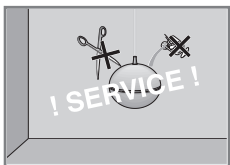

- Hvis Audiorama 9000 monteres på en fot, må denne stå på et flatt underlag.
- Plasser aldri beholdere (vaser eller lignende) som er fylt med væske på høyttalerne. Beholderen kan velte, og væsken kan redusere den elektriske sikkerheten.
- Ikke plasser åpne brannkilder, som f.eks. stearinlys, på Audiorama 9000.
- Du må under ingen omstendighet åpne de innvendige høyttalerne. Ved skader som oppstår på grunn av ukyndige inngrep, bortfaller garantiansvaret.

Plassering

- Takket være rundstrålingsegenskapene til Audiorama 9000, står du helt fritt ved plassering i boligrom.
- Den differensierte romklangen til Audiorama-systemet fyller rommet slik at høyttalerne akustisk så og si blir usynlige.

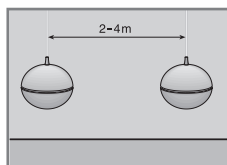

- Stereointrykket er dermed utmerket og absolutt ikke utvisket. Dermed er det ingenting som hindrer det optiske uttrykket.

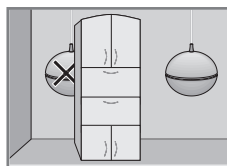

- For optimal klang skal avstanden mellom hver Audiorama 9000 – avhengig av størrelsen på rommet – være mellom 2 og 4 meter.
- Når du monterer en Audiorama 9000 "skjult", (f.eks. bak polstrede møbler eller gardiner), vil denne høyttalerboksen alltid høres "dårligere" enn den andre, og stereolydbildet vil falle fra hverandre.

Rengjøring

- Rengjør høyttalerne kun med en tørr, myk klut.

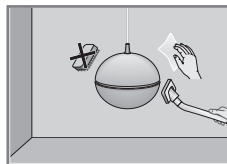

- Stofftrekket på høyttalerne kan støvsuges (minimal sugeseffekt).

MONTASJE

Montasje av Audiorama 9000 i taket

Forsiktig:

- Veggen må være stabil og tåle vekten.
- Bruk festemateriell som er tilpasset vekten på apparatet (Vekten til Audiorama 9000 pluss DIN-sikkerhet, ca. 28 kg totalt).
- For montering i tak som f.eks. tre eller hulrom bruker du plugger og skruer. Du får hjelp til dette hos faghandleren.

Advarsel:

- For å unngå personskade må dette apparatet monteres iht. montasjeanvisningen skikkelig i taket.

Merk:

- Hvis du skal benytte Audiorama 9000 i et profesjonelt miljø (f.eks. en kafe), må den installeres av en godkjent elektriker i henhold til de gyldige installasjonsspesifikasjonene til VDE 0100.

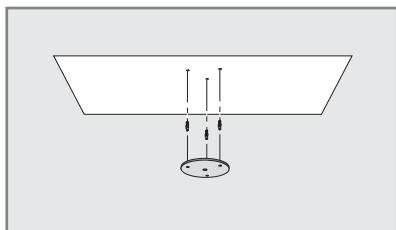

- 1 Bestem montasjestedet og merk av hullene i taket ved hjelp av montasjeplaten for holderen.
- 2 Bor hullene i taket og sett inn pluggen.
- 3 Avkort høyttalerkabelen til ønsket lengde, legg lederne fritt ca. 50 mm og avisoler kabelendene ca. 10 mm.

Merk:

- Før avskjæringen omvikles kabelmantelen med tape.

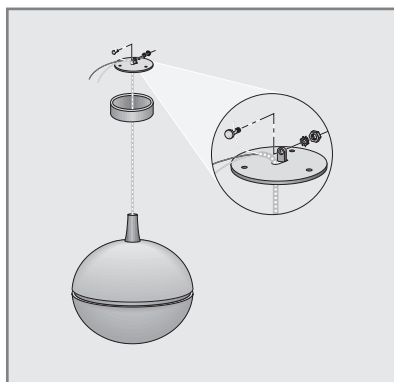

- 4 Skyv dekslet på høyttalerkabelen og før høyttalerkabelen med stålwire gjennom åpningen på montasjeplaten.
- 5 Stikk stålwiren gjennom åpningen på sikringsskruen, og trekk til sikringsskruen med skrunøkelen (min. 2,5 Nm).

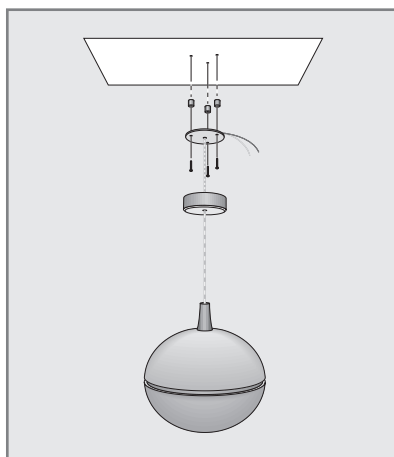

- 6 Fest montasjeplaten ved hjelp av de 3 avstandsholderne med tre egnede skruer.

MONTASJE

- 7 Ved hjelp av kabelklemmen (2,5 mm²) kobles høyttalerkabelen og forlengelsen av høyttalerkabelen til forsterkeren.

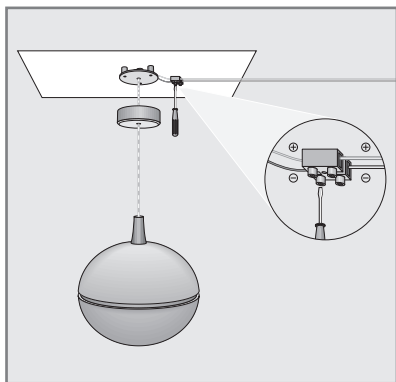

Merk:

- Koble til høyttalerkabelen med riktig polaritet.
 - Tverrsnittet til den brukte forlengelsen til høyttalerkabelen må stå i et bestemt forhold til kabellengden.
 - Ved kabellengder under 10 meter anbefaler vi derfor et tverrsnitt på minimum 1,5 mm², ved kabellengder over 10 meter et tverrsnitt på minimum 2,5 mm².
 - Hvis du bruker tverrsnitt på > 2,5 mm², fås reduksjonsstykker i faghandelen.
- 8 Ved behov skjærer man en utsparring i dekselet for høyttalerkabelen.
- 9 Fest dekselet på montasjeplaten.

Merk:

- Fest høyttalerkabelen på veggen eller på gulvet. Løse høyttalerkabler kan føre til farlige situasjoner.

Plassering av Audiorama 9000 med en stativfot

Alternativt til montasje i taket, kan du også plassere Audiorama 9000 med en stativfot.

Stativfoten fås som tilbehør hos din faghandler.

Stativfoten må kun monteres av en autorisert faghandler.

TILKOBLING

Koble til Audiorama 9000

Den nominelle effekten til Audiorama 9000 på 120 W må ikke overskrides.

Den nominelle impedansen til din Audiorama 9000 er 4 ohm. Vær oppmerksom på at forsterkeren som brukes må tåle en minimum impedans på 4 ohm.

Forsterkeren som brukes må være tilstrekkelig dimensjonert.

En forsterker med mindre utgangseffekt produserer allerede ved middels lydstyrke farlige forvrengninger for enkelthøytalerne.

Hvis klangjusteringen (bass og diskant) blir skrudd opp ved høyere lydstyrke, vil utstyringsgrensen bli nådd tidligere. Forsterkeren gir sterke forvrengninger allerede lenge før maksimal lydstyrke.

1 Slå av forsterkeren før du kobler til høyttalerne.

2 Høyttalerne må kobles polriktig til forsterkeren.

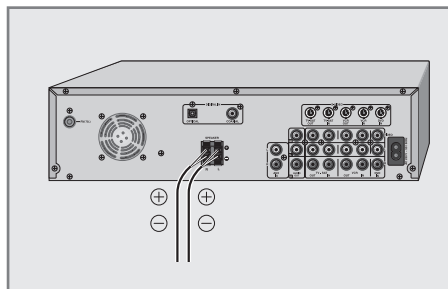

Tilkoblingsklemmene til forsterkeren er markert (f.eks. rød = plusspol, svart = minuspol). Lederne i tilkoblingskabelen er merket.

Koble de markerte, eller røde lederne i tilkoblingskabelen til de røde tilkoblingene (plusspol) på forsterkeren og de ikke markerte eller svarte lederne i tilkoblingskabelen til de svarte tilkoblingene (minuspol) på forsterkeren.

Feil tilkobling kan føre til lydforvrenging.

Merk:

- Pass på at de to tilkoblingskablene ikke må berøre hverandre. Det kan oppstå kortslutning, og dette fører til skader på forsterkeren.

INFORMASJON

Tekniske spesifikasjoner

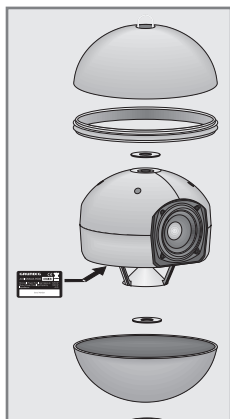

Type:	2-veis høyttaler
Prinsipp:	Lukket boks med 360° karakteristikk
Impedans:	4 ohm
Nominelleffekt:	120 watt
Musikkeffekt:	180 watt
Overføringsfrekvens:	50 til 30000 Hz
Dybdetonesjassis:	2 stk. 140 mm aluminium membran
Høytonesjassis:	1 stk. 30 mm tekstilkalott
Mål:	ø 32 cm
Vekt:	ca. 7 kg

Merkeskiltet sitter inne i høyttaleren.

Serviceinstrukser for forhandleren



Produktet oppfyller kravene i følgende EU-direktiver:

2004/108/EG, EN 55013/55020 og sikkerhets-

krav iht. EN 60065 hvis relevant.

Miljøvern



Dette produktet er produsert av høykvalitets materialer og deler, som kan resirkuleres og gjenbrukes.

Når produktet ikke skal brukes lenger, må det derfor ikke kastes i det vanlige husholdningsavfallet, men leveres på en oppsamlingsstasjon for resirkulering av elektriske og elektroniske apparater. Dette symbolet på produktet, i bruksanvisningen eller på pakningen henviser til dette.

Skaff deg informasjon om lokale oppsamlingssteder hos kommuneadministrasjonen.

Ved å gjenvinne gamle apparater, gir du et viktig bidrag til beskyttelse av miljøet.

Med forbehold om endringer og feil!

52 TURVALLISUUS JA SIJOITTAMINEN

- 52 Turvallisuus
- 52 Sijoittaminen
- 52 Puhdistus

53 ASENNUS

- 53 Audiorama 9000:n asennus kattoon
- 54 Audioraman 9000:n sijoittaminen tukijalalla

55 LIITTÄMINEN

- 55 Audiorama 9000:n liittäminen

56 TIETOJA

- 56 Tekniset tiedot
- 56 Huolto-ohjeita merkkiliikkeelle
- 56 Ympäristöohje

TURVALLISUUS JA SIOJITTAMINEN

Turvallisuus

Ota Audiorama 9000:ta sijoittaessasi huomioon seuraavat ohjeet:

- Nämä kaiuttimet on tarkoitettu äänisignaalien toistoon.
- Kaikenlainen muu käyttö on ehdottomasti kielletty.

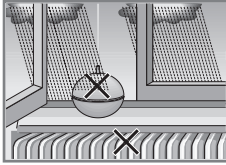

- Kaiuttimet on tarkoitettu käytettäväksi kuivissa tiloissa. Suojaa kaiuttimet roiskeilta.

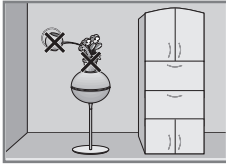

- Älä sijoita kaiuttimia lämmityksen välittömään läheisyyteen tai suoraan auringonpaisteeseen.



- Jos Audiorama 9000:ta asetetaan tukijalalle, tulee sen seistä tasaisella pinnalla.
- Älä aseta nesteillä täytettyjä astioita (maljakoita tai vastaavia) kaiuttimien päälle. Astia saattaa kaatua, jolloin neste vaarantaa sähköturvallisuuden.
- Audiorama 9000:n päälle ei saa asettaa avotulta, esim. kynttilöitä.
- Kaiuttimien sisäosaa ei saa missään tapauksessa avata itse. Takuuoikeus ei koske vaurioita, jotka johtuvat epäasianmukaisesta kajoamisesta laitteeseen.

Sijoittaminen

- Voit sijoittaa Audiorama 9000:n mihin tahansa olohuoneeseen sen säteilyominaisuuksien vuoksi.
- Audiorama-järjestelmän erotteleva sointi täyttää tilan siten, että kaiuttimet jäävät akustisesti huomaamattomiksi.

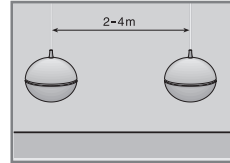

- Stereovaikutelma on huikea eikä jää taustalle. Siten järjestely optisten ominaisuuksien mukaan onnistuu.

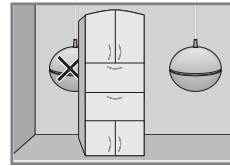

- Optimaalisen sointivaikutelman saamiseksi tulee kuulakaiutintien väli olla - tilasta riippuen - 2-4 metriä.
- Jos haluat sijoittaa Audiorama 9000:n piiloon (esim. tyynyjen tai verhojen taakse), vaikuttaa tämä huonontavasti kaiuttimien sointiin, koska sen stereoääni hajoaa.

Puhdistus

- Puhdista kaiuttimia vain kuivalla, pehmeällä pyyhkeellä.

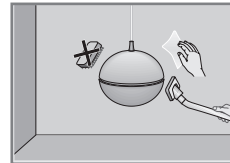

- Kaiuttimien kangasosaa voi imuroida imurilla (pienimmällä imuteholla).

Audiorama 9000:n asennus kattoon

Varoitus:

- Alustan tulee olla kiinteä ja staattisesti kantava.
- Käytä laitteen painoon sovitettua kiinnitysmateriaalia (Audiorama 9000:n paino noin 28 kg, muk. DIN-turvallisuus).
- Käytä ruuvitulppia ja ruuveja sellaisille katotomateriaaleille kuin puu tai huokoiset katot. Kysy neuvoa alan liikkeestä.

Varoitus:

- Loukkaantumisen estämiseksi tulee tämä laite kiinnittää turvallisesti kattoon asennusohjeen mukaan.

Ohje:

- Audiorama 9000:n asennuksen ammattimaiseen käyttöön (esim. kahvilassa) saa tehdä vain sähköalan ammattilainen noudattaen voimassa olevia VDE 0100:n asetuspäätyksiä.

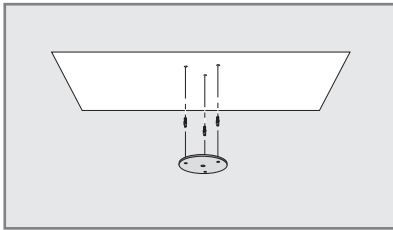

- 1 Määritä asennuspaikka ja merkitse reiät pidikettä varten asennuslevyn avulla.
- 2 Pora reiät kattoon ja aseta tulpat paikalleen.
- 3 Lyhennä kovaäänisen johtoa haluamaasi pituuteen, vapauta lankoja 50 mm verran ja poista eristystä noin 10 mm.

Ohje:

- Kääri johdon eriste ennen leikkausteipillä.

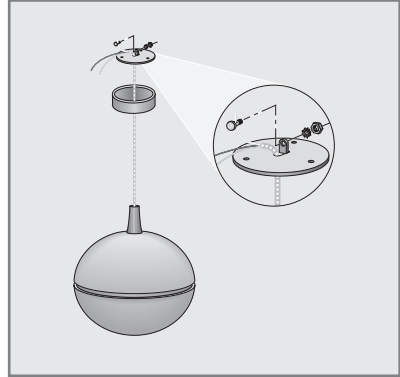

- 4 Työnnä kate kovaäänisjohtoon ja ohjaa kovaäänisen johto teräslangalla asennuslevyn aukon läpi.
- 5 Työnnä teräslanka varmistusruuvien aukon läpi ja kiristä varmistusruuvi ruuviavaimella (väh. 2,5 Nm).

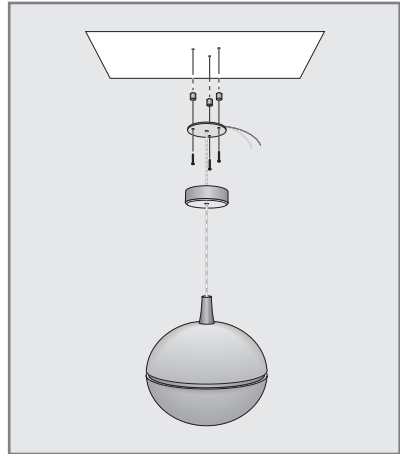

- 6 Kiinnitä asennuslevy 3 välipidikkeen kautta kolmella sopivalla ruuvilla.

- 7 Yhdistä kaiuttimien johto ja kaiuttimen johdon jatke liitinten (2,5 mm²) avulla vahvistimeen.

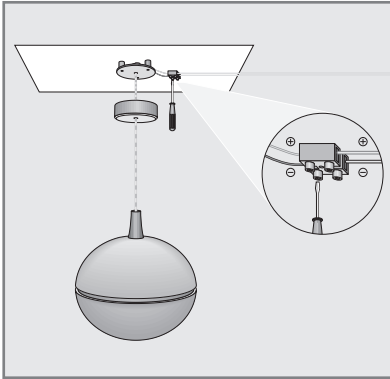

Ohje:

- Liitä kaiuttimien johdot oikeisiin napoihin.
 - Käytettävän kaiuttimen johdon pidennyksen halkaisijan tulee olla suhteessa johdon pituuteen.
 - Suosittelemme siksi alle 10 metrin johdoille vähintään 1,5 mm²:n halkaisijaa, yli 10 metrin johdoille vähintään 2,5 mm²:n halkaisijaa.
 - Jos käytät halkaisijaa > 2,5 mm², saat alan liikkeestä pienennyskappaleita.
- 8 Leikkaa tarpeen mukaan asennuslevyyn kolo kaiuttimen johdolle.
- 9 Napauta suojus asennuslevyyn.

Ohje:

- Kiinnitä kaiuttimen johto seinään tai lattiaan. Irtonaiset kaiuttimen johdot aiheuttavat vahinkoja.

Audioraman 9000:n sijoittaminen tukijalalla

Jos et kiinnitä Audiorama 9000:a kattoon, voit sijoittaa sen myös tukijalalle.

Tukijalan saa alan liikkeestä lisävarusteena.

Tukijalan asennuksen saa suorittaa ainoastaan valtuutettu alan ammattilainen

Audiorama 9000:n liittäminen

Audiorama 9000:n nimelliskuormitettavuutta 120 wattia ei saa ylittää.

Audiorama 9000:n nimellisimpedanssi on 4 ohmia. Huomioi, että käytettävän vahvistimen tulee kestää minimi-impedanssi (IEC:n mukaan) 4 ohmia.

Käytettävässä vahvistimessa tulee olla riittävästi lähtötehoa.

Vahvistin, jossa on vähemmän lähtötehoa kuin Audiorama 9000 kestää, tuottaa jo yksittäiskaiuttimen keskikovilla äänenvoimakkuuksilla haitallisia vääristymiä.

Jos vielä muutat äänien (basso ja korkeudet) voimakkuutta suuremmaksi, saavutetaan säätöraja jo aikaisemmin. Vahvistin tuottaa jo kauan ennen maksimiäänenvoimakkuutta suuria vääristymiä.

- 1 Sammuta vahvistin ennen kaiuttimien liittämistä.
- 2 Kaiuttimet tulee liittää vahvistimeen oikein napojen mukaan.

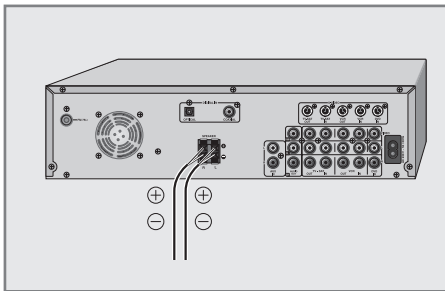

Vahvistimen liittimet on merkitty (esim. punainen = plusnapa, musta = miinusnapa). Liitäntäjohdon johtimet ovat myös merkitty.

Liitä merkitty, tai liitäntäjohdon punainen johdin vahvistimen punaisiin liittimiin (plusnapa) ja merkitymätön, tai liitäntäjohdon musta liitin vahvistimen mustiin liittimiin (miinusnapa).

Väärä liitäntä aiheuttaa äänivääristymiä.

Huomio:

- Huomioi, etteivät liitäntäjohdot kosketa toisiaan. Tämä voi aiheuttaa oikosulun, joka vahingoittaa vahvistinta.

Tekniset tiedot

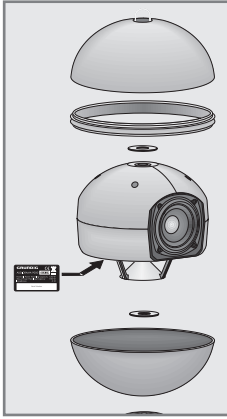

Tyyppi:	2-tie kaiutin
Periaate:	Suljettu laatikko 360° laajuudella
Impedanssi:	4 ohmia
Nimelliskuormitettavuus:	120 wattia
Musiikkikuormitettavuus:	180 wattia
Taajuusvaste:	50–30000 Hz
Matalat äänet:	2 kappaletta 140 mm alumiinidiskantti
Korkeat äänet:	1 kappaletta 30 mm tekstiilikalotti
Mitat:	ø 32 cm
Paino:	n. 7 kg

Tehokilpi löytyy kaiuttimen sisästä.

Huolto-ohjeita merkiliikkeelle



Tämä tuote täyttää seuraavien EU-direktiivien vaatimukset:

2004/108/EG, EN 55013/55020 sekä EN

60065:n mukaiset turvallisuusvaatimukset soveltuvuin osin.

Ympäristöohje



Tämä tuote on valmistettu korkealaatuisista materiaaleista ja osista, jotka soveltuvat kierrätykseen ja ne voi käyttää uudelleen.

Tuotetta ei saa käytön loputtua siis poistaa tavallisen talousjätteen mukana, vaan se tulee toimittaa sähköisten ja elektronisten laitteiden kierrätyspisteeseen. Viereinen symboli tuotteessa, käyttöohjeessa tai pakkauksessa viittaa tähän.

Ota selvää kunnallisista keräyspaikoista viranomaisilta.

Vanhojen laitteiden kierrättämisellä voit vaikuttaa ympäristömme suojelemiseen.

Oikeus muutoksiin ja virheisiin pidätetään!

58 GÜVENLİK VE KURULUM

- 58 Güvenlik
- 58 Kurulum
- 58 Temizlik

59 MONTAJ

- 59 Audiorama 9000'in tavana monte edilmesi
- 60 Audiorama 9000'in ayaklı destek üzerine kurulması

61 BAĞLANTI

- 61 Audiorama 9000'in bağlanması

62 BİLGİLER

- 62 Teknik veriler
- 62 Bayiler için servis bilgisi
- 62 Çevre ile ilgili not

63 GÜVENLİK TALİMATLARI

- 63 Ambalaj İçin Uyarı!
- 63 Pil İçin Uyarı!
- 63 WEEE Elektronik Atıkların Bertarafı:
- 63 Yasaklı Madde Kullanımının Kısıtlanmasına Uyum :
- 63 PCB Uygunluğu:
- 63 Enerji tasarrufu için yapılması gerekenler

GÜVENLİK VE KURULUM

Güvenlik

Lütfen Audiorama 9000'i kurarken aşağıdaki talimatları dikkate alın:

- Bu hoparlörler ses sinyallerinin çalınması için tasarlanmıştır.
- Bunun dışında bir amaçla kullanılması kesinlikle izin verilmez.

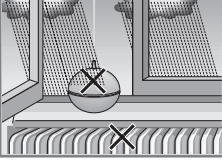

- Hoparlörler, sadece ortamı kuru olan odalarda kullanılmak için tasarlanmıştır. Hoparlörlerin sıvı sıçramalarına karşı korunduğundan emin olun.



- Hoparlörleri ısıtıcı cihazların yanına veya doğrudan gelen güneş ışığının altına yerleştirmeyin.



- Audiorama 9000 ayaklı bir destek üzerinde kurulacaksa ayak, düz bir zemin üzerinde olmalıdır.
- İçinde sıvı bulunan vazo gibi kapları hoparlörlerin üzerine koymayın. Bunlar devrilerken cihazın içine sıvı kaçmasına ve elektrik tehlikesi oluşmasına neden olabilir.
- Audiorama 9000'in üzerine yanan mum gibi eşyaları koymayın.
- Hiçbir koşulda hoparlörlerin iç kasasını açmayın. Yanlış kullanım sonucunda oluşacak hasara bağlı garanti talepleri kabul edilmez.

Kurulum

- Audiorama 9000'in "çevresel ses düzeni" özellikleri, cihazı oda içerisinde herhangi bir yere koymanıza imkan verir.
- Audiorama sisteminin farklılaştırılmış çevresel ses düzeni, odayı, hoparlörlerin akustik olarak görünmez hale gelmesini sağlayacak şekilde doldurur.

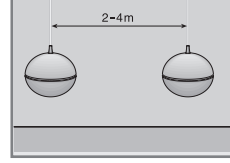

- Stereo etkisi kusursuzdur ve asla bulanıklaşmaz. Bu durum size, optik değerlendirmelere bağlı olarak hoparlörlerin yerleşimini seçme özgürlüğü sunar.

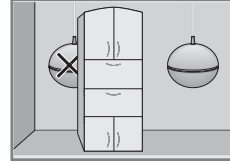

- En iyi stereo efekti için Audiorama 9000 hoparlörleri odanın büyüklüğüne göre aralarında iki ila dört metre mesafe kalacak şekilde yerleştirilmelidir.
- Bir Audiorama 9000 ünitesi (ör. mobilya veya perdelerin arkasına) "gizlenirse", bu hoparlörün sesi her zaman diğerlerinden daha "zayıf" olacak ve stereo ses özellikleri kötüleşecektir.

Temizlik

- Hoparlörleri temizlemek için nemli ve yumuşak bir bez kullanın.

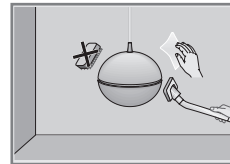

- Hoparlörlerin kumaş kaplaması bir elektrikli süpürgeyle (düşük güç ayarında) temizlenebilir.

MONTAJ

Audiorama 9000'in tavana monte edilmesi

Uyarı:

- Tavan yüzeyi ağırlığı taşıyacak güçte olmalıdır.
- Ünitenin ağırlığına uygun sabitleme ekipmanları kullanın (DIN güvenliği dahil Audiorama 9000'in ağırlığı = yakl. 28 kg).
- Ahşap panelli veya asma tavanlı türdeki tavan yapıları için uygun ankrajlar veya vidalar kullanın. Uzman yetkili satıcınıza danışın.

Uyarı:

- Yaralanmaları önlemek için bu cihaz, montaj talimatları izlenerek tavana doğru olarak takılmalıdır.

Not:

- Audiorama 9000 profesyonel bir ortamda (örneğin kafede) kullanılacaksa, VDE 0100 geçerli montaj gereksinimlerine göre uzman bir elektrik teknisyeni tarafından monte edilmelidir.

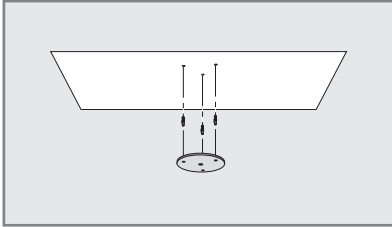

- 1 Montaj yerini belirleyin ve taşıyıcı montaj plakasının yardımıyla tavana delikleri işaretleyin.
- 2 Tavanda delikleri delin ve ankrajları yerleştirin.
- 3 Hoparlörün kablosunu istediğiniz uzunlukta kısaltın, kabloları yaklaşık 50 mm ayırın ve yalıtımlarını yaklaşık 10 mm sıyırın.

Not:

- Ayırmadan önce, kablo blendajının etrafına bant sarın.

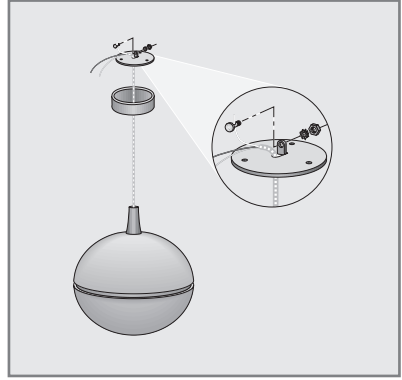

- 4 Kapağı hoparlörün üzerine kaydırın ve hoparlör kablosunu çelik bir kabloyla montaj plakasının açıklığından geçirin.
- 5 Çelik kabloyu kilitleme vidasının açıklığından geçirin ve bir penseyle sıkın (min. 2,5 Nm).

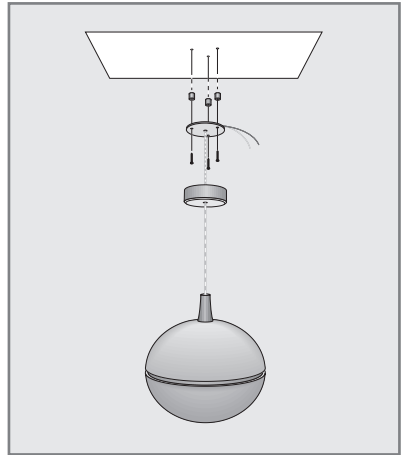

- 6 Montaj plakasını üç adet uygun vidayla ara parçaların üzerine vidalayın.

- 7 Klemens (2,5 mm²) kullanarak hoparlör kablosunu ve amplifikatöre giden kabloyu bağlayın.

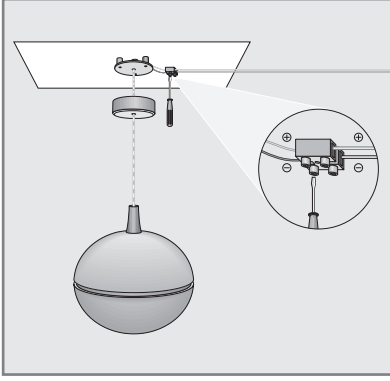

Not:

- Doğru kutup yönlerine dikkat ederek hoparlörü bağlayın.
 - Kullanılan uzatma hoparlör kablosunun kesiti, kablo uzunluğuna belirli bir oranda olmalıdır.
 - Bundan dolayı 10 metrenin altındaki kablo uzunlukları için en az 1,5 mm² ve 10 metrenin üzerindeki uzunluklar için ise en az 2,5 mm² kesit önermekteyiz.
 - 2,5 mm²'den büyük kesitler kullanıyorsanız yetkili satıcınızdan redüktör temin edebilirsiniz.
- 8 Gerekirse hoparlör kablosu kaplamasının bir bölümünü kesin.
- 9 Kaplamayı montaj plakasının üzerine geçirin.

Not:

- Hoparlör kablosunu duvara ya da zemine sabitleyin. Gevşek hoparlör kabloları kaza tehlikesi doğurur.

Audiorama 9000'in ayaklı destek üzerine kurulması

Audiorama 9000, tavana monte edilmesine alternatif olarak, ayaklı bir destek üzerine de yerleştirilebilir.

Ayaklı desteği, aksesuar olarak yetkili satıcınızdan temin edebilirsiniz.

Ayaklı desteğin monte edilmesi sadece yetkili satıcı tarafından gerçekleştirilebilir.

BAĞLANTI

Audiorama 9000'in bağlanması

Audiorama 9000'in nominal yükü 120 watt'ı geçemez.

Audiorama 9000'in nominal empedansı 4 Ohm'dur. Lütfen kullanılan amplifikatörün minimum 4 Ohm empedansı (IEC'ye göre) sağlanmasına dikkat edin.

İlgili amplifikatör yeterli çıkış gücünü sağlamalıdır.

Daha az çıkış gücü sağlayan bir amplifikatör orta şiddetteki ses seviyelerinde dahi ayrı ayrı hoparlörler için tehlikeli distorsiyon meydana getirecektir.

Ses kontrolleri (bas ve tiz) daha yüksek seviyelerine çıkarılırsa çalışma limitine erişilmiş olacaktır. Amplifikatör, maksimum ses seviyesinin altında dahi distorsiyon meydana getirir.

1 Hoparlörleri bağlamadan önce amplifikatörü kapatın.

2 Hoparlörler doğru kutupların bağlanmasına dikkat edilerek amplifikatöre bağlanmalıdır.

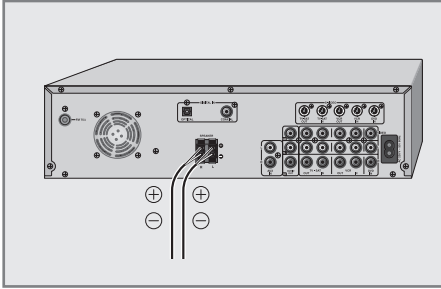

Amplifikatörün bağlantı uçları işaretlenmiştir (örneğin, kırmızı = artı kutup, siyah = eksi kutup). Bağlantı kablolarının telleri de aynı şekilde işaretlenmiştir.

Bağlantı kablosunun işaretli ya da kırmızı telini amplifikatörün kırmızı terminaline (artı kutup) ve bağlantı kablosunun işaretli olmayan ya da siyah telini amplifikatörün siyah terminaline (eksi kutup) bağlayın.

Hatalı bağlantı ses distorsiyonuna neden olabilir.

Önemli:

- İki bağlantı kablosunun birbirine temas etmediğinden emin olun. Aksi durumda amplifikatörün arıza yapmasına neden olan bir kısa devre meydana gelebilir.

BİLGİLER

Teknik veriler

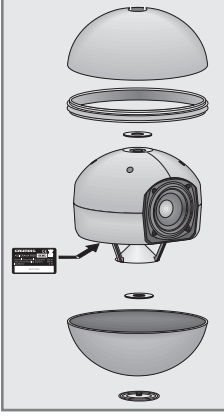

Tip:	2 yollu hoparlör
Tasarım:	360° ses özellikli kapalı kutu
Empedans:	4 Ohm
Anma yükü:	120 Watt
Müzik çıkışı:	180 Watt
İletim frekansı:	50 ila 30.000 Hz
Bas kasası:	2 parçalı, 140 mm alüminyum diyafram
Tiz kasası:	1 parçalı, 30 mm, bez kubbe
Boyutlar:	ø 32 cm
Ağırlık:	Yaklaşık 7 kg

Tip plakası hoparlörün içine yerleştirilmiştir.

Bayiler için servis bilgisi



Ürün aşağıdaki AB yönetmelikleriyle uyumludur:

2004/108/EG, EN 55013/55020 ve

uygulanabildikleri sürece EN 60065 standardına göre güvenlik gereksinimleri.

Çevre ile ilgili not



Bu ürün, tekrar kullanılabilir ve geri dönüştürülebilir yüksek kaliteli parçalardan ve malzemelerden üretilmiştir.

Bu nedenle ürünü hizmet ömrü sonunda normal ev atıklarıyla birlikte atmayın. Elektrik ve elektronik ekipmanların geri dönüşümü için belirlenmiş bir geri dönüşüm toplama noktasına götürün. Ürünün, kullanma kılavuzunun veya ambalajın üzerinde bulunan simge geri kazanılabilirliği gösterir.

Bölgenizdeki toplama noktaları için lütfen yerel yetkililere danışın.

Kullanılmış ürünleri geri dönüşüme sokarak çevreyi korumaya yardımcı olun.

Teknik değişiklik ve hata olması hakkı saklıdır.

GÜVENLİK TALİMATLARI

Ambalaj için Uyarı!



Ulusal Çevre Mevzuatımız gereği Ambalajlar, geri dönüştürülebilir malzemelerden üretilmiştir. Ambalajların normal ev çöpüne atılmaması, yerel otoritenin belirttiği ambalaj toplama noktalarına atılması sağlanmalıdır.

Pil için Uyarı!



Ulusal Çevre Mevzuatımız gereği Üründe bulunan Pil uygun şekilde geri dönüştürülmeli veya yerel otoritenin belirttiği atık pil kutusuna atılmalıdır. Pili kullanım kılavuzunda belirtildiği şekilde

şarj ediniz veya değiştiriniz. Pili geri döndürmek için lütfen yerel yetkili servise başvurun.

WEEE Elektronik Atıkların Bertarafı:



Bu ürün, geri dönüşümlü ve tekrar kullanılabilir yüksek kaliteli malzeme ve parçalardan üretilmiştir. Bu sebepten, artık kullanılmayacak duruma geldiğinde, normal ev çöpüne atılmamalı, elektrikli ve elektronik cihazların geri dönüşümü için kullanılan bir

toplama noktasına verilmelidir. Bu durum, ürün üzerinde, kullanım kılavuzunda veya ambalajda bulunan yanda görünen sembol ile belirtilir. Bu toplama yerlerini, lütfen bulunduğunuz yöredeki yerel yönetime sorunuz. Eski cihazları geri kazanıma vererek, çevre korumasına önemli bir katkıda bulunursunuz.

Yasaklı Madde Kullanımının Kısıtlanmasına Uyum :



EEE Yönetmeliğine Uygundur. Aldığınız ürün, T.C.Çevre ve Orman Bakanlığı tarafından 30.05.2008 tarih ve 26891 sayılı Resmi Gazete'de yayımlanan Elektrikli ve Elektronik Eşyalarda

Bazı Zararlı Maddelerin Kullanımının Sınırlanmasına Dair Yönetmelikte belirtilen zararlı ve yasaklı maddeleri içermez.

PCB Uygunluğu:

"PCB (Poliklorlubifenil) içermez."

Enerji tasarrufu için yapılması gerekenler

Enerji tasarrufu amacıyla, beraberinde kullanılan müzik setinin ilgili uyarıları dikkate alınmalıdır.

Garanti Konusunda Dikkat Edilmesi Gereken Hususlar

Garanti Kapsamı:

Grundig tarafından verilen bu garanti, Hoparlör'ün normalin dışında kullanılmasından doğacak arızaların giderilmesini ve aşağıdaki durumları kapsamamaktadır.

1. Kullanma hatalarından meydana gelen hasar ve arızalar.
2. Ürünün müşteriye tesliminden sonraki yükleme, boşaltma ve taşıma sırasında oluşan hasar ve arızalar.
3. Voltaj düşüklüğü veya fazlalığı; hatalı elektrik tesisatı; ürünün etiketinde yazılı voltajdan farklı voltajda kullanma nedenlerinden meydana gelecek hasar ve arızalar,
4. Yangın ve yıldırım düşmesi ile meydana gelecek arızalar ve hasarlar.
5. Ürünün kullanım kılavuzlarında yer alan hususlara aykırı kullanılmasından kaynaklanan arızalar.

Yukarıda belirtilen arızaların giderilmesi garanti kapsamı dışında olup, ücret karşılığında yapılmaktadır.

Ürünün kullanım yerine montajı ve nakliyesi ürün fiyatına dahil değildir.

Garanti belgesinin tekemmül ettirilerek tüketiciye verilmesi sorumluluğu, tüketicinin malı satın aldığı satıcı, bayi, acenta ya da temsilciliklere aittir.

Garanti belgesi üzerinde tahrifat yapıldığı, ürün üzerindeki orijinal seri numarası kaldırıldığı veya tahrif edildiği takdirde bu garanti geçersizdir.

Müşteri Hizmetleri:

Tüm sorularınız için Grundig Hizmet Merkezi'ni haftanın 7 günü 24 saat aşağıdaki numaradan arayabilirsiniz.

Grundig Hizmet Merkezi 444 9 888

(Sabit telefonlardan veya cep telefonlarından alan kodu çevirmeden *)

Diğer numara 0 216 423 22 07

* Sabit telefonlardan yapılan aramalarda şehir içi arama tarifi üzerinden, cep telefonu ile yapılan aramalarda ise GSM-GSM tarifi üzerinden ücretlendirme yapılmaktadır.

Hizmet Merkezimize ayrıca www.grundig.com.tr adresinden, 0216 423 22 07 nolu telefonu arayarak ya da 0216 423 23 53 nolu hattımıza fax çekerek de ulaşabilirsiniz. Yazılı başvurular için adresimiz: Grundig Hizmet Merkezi, Arçelik A.Ş. Ankara Asfaltı Yanı, 34950 Tuzla/İSTANBUL

Öneriler:

Garanti hizmetinden en iyi şekilde faydalanabilmeniz için aşağıdaki önerilere uymanızı rica ederiz.

1. Ürününüzü aldığınızda garanti belgesini yetkili satıcınıza onaylatınız.
2. Ürününüzü kullanım kılavuzu esaslarına göre kullanınız.
3. Ürününüzle ilgili hizmet talebiniz olduğunda yukarıdaki telefon numarasından Grundig Hizmet Merkezi'ne başvurunuz.
4. Hizmet için gelen teknisyene "Teknisyen Kimlik Kartı"nı sorunuz.
5. Servis hizmeti bittikten sonra, servis teknisyeninden hizmet fişi istemeyi unutmayınız. Alacağınız hizmet fişi ileride ürününüzde meydana gelebilecek herhangi bir sorunda size yarar sağlayacaktır.
6. Ürünün kullanım ömrü boyunca fonksiyonunu yerine getirebilmesi için gerekli yedek parça bulundurma süresi 10 yıldır.

İmalatçı/İthalatçı: Arçelik A.Ş.

Adres: Genel Müdürlük Karaağaç Caddesi No:2-6 Sülhçe 34445 İstanbul-Türkiye

GARANTİ BELGESİ

ÜRÜNÜNÜZ 2 (İKİ) YIL SÜRE İLE GARANTİ EDİLMİŞTİR.

Garanti süresi Hoparlör, kullanım kılavuzunda gösterildiği şekilde kullanılması ve Grundig'in yetkili kıldığı servis elemanları dışındaki şahıslar tarafından bakım, onarım veya başka bir nedenle müdahale edilmemiş olması şartıyla, malın bütün parçaları dahil olmak üzere tamamen malzeme, işçilik ve üretim hatalarına karşı ürünün tesliminden itibaren başlar.

Ürünün kullanım kılavuzunda yer alan hususlara aykırı kullanılmasından kaynaklanan arızalar garanti kapsamı dışındadır. Malın garanti süresi içerisinde gerek malzeme ve işçilik, gerekse montaj hatalarından dolayı arızalanması halinde işçilik masrafı, değiştirilen parça bedeli ya da herhangi bir ad altında hiçbir ücret talep edilmeksizin tamiri yapılacaktır. Garanti süresi içerisinde, servis istasyonları tarafından yapılmasının zorunlu olduğu, imalatçı ya da ithalatçı tarafından şart koşulan periyodik bakımlarda; verilen hizmet karşılığında tüketiciden işçilik ücreti veya benzeri bir ücret talep edilmez. Garanti süresi içinde yapılacak onarımlarda geçen süre, garanti süresine ilave edilir. Tamir süresi en fazla 30 iş günüdür. Bu süre mala ilişkin arızanın yetkili servis atölyelerimize, yetkili servis atölyelerimizin bulunmaması durumunda yetkili satıcılarımıza, ithalatçısına veya firmamıza bildirildiği tarihten itibaren başlar.

Sanayi malının arızasının 15 iş günü içerisinde giderilmemesi halinde, imalatçı ya da ithalatçının; malın tamiri tamamlanıncaya kadar benzer özelliklere sahip başka bir sanayi malını tüketicinin kullanımına tahsis etmesi zorunludur.

Arızanın giderilmesi konusunda uygulanacak teknik yöntemlerin tespiti ile değiştirilecek parçaların saptanması tamamen firmamıza aittir. Arızanın giderilmesi ürünün bulunduğu yerde veya yetkili servis atölyelerinde yapılabilir. Bu konuda müşteri onayı alınması zorunludur.

Ancak;

Tüketicinin onarım hakkını kullanmasına rağmen malın;

-Ürünün teslim tarihinden itibaren garanti süresi içinde kalmak kaydıyla bir yıl içerisinde, aynı arızayı ikiden fazla tekrarlaması; farklı arızaların dörtten fazla ortaya ortaya çıkması veya belirlenen garanti süresi içerisinde farklı arızaların toplamının altıdan fazla olması sonucu üründen yararlanamamanın süreklilik kazanması,

-Ürünün tamiri için gereken azami sürenin aşılması,

-Yetkili Servis atölyelerince; mevcut olmaması halinde sırasıyla yetkili satıcımız, bayi, acente temsilciliği, ithalatçı ya da imalatçıdan birisinin bölgeye en yakın servis yetkilisiyle birlikte veya firmamız yetkilisince düzenlenecek raporla arızanın tamirinin mümkün bulunmadığının belirlenmesi durumunda, tüketici malın ücretsiz değiştirilmesini, bedel iadesi veya ayıp oranında indirimi talep edebilir.

Garanti belgesi ile ilgili olarak çıkabilecek sorunlar için Sanayi ve Ticaret Bakanlığı, Tüketicinin ve Rekabetin Korunması Genel Müdürlüğü'ne başvurulabilir. Bu belgenin kullanılmasına; 4077 sayılı Tüketicinin Korunması Hakkında Kanun ve bu kanuna dayanılarak yürürlüğe konulan Garanti Belgesi Uygulama Esaslarına Dair Tebliğ uyarınca, T.C. Sanayi ve Ticaret Bakanlığı Tüketicinin ve Rekabetin Korunması Genel Müdürlüğü tarafından izin verilmiştir.

Arçelik A.Ş

GENEL MÜDÜR

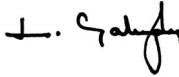

GENEL MÜDÜR YRD.



Seri No: _____ Teslim Tarihi, Yeri: _____
Tip: _____ Fatura Tarihi, No: _____
Satıcı Firma Unvanı: _____

Adres: _____
Tel/Faks: _____
Satıcı Firma (Kaşe ve İmza): _____

Bu belge, Sanayi ve Ticaret Bakanlığı'nın no'lu ve izin tarihi belgesine göre düzenlenmiştir.
Bu bölümü, ürünü aldığınız Yetkili Satıcı imzalayacak ve kaşeyecektir

G
E
R
I
D
I
G

