

beko



Сушилнята

Ръководство за употреба

Sušilice

Korisnički priručnik

Dryer

User manual

Сушарка

Інструкція користувача

DCU 7230

DCU 7230 S

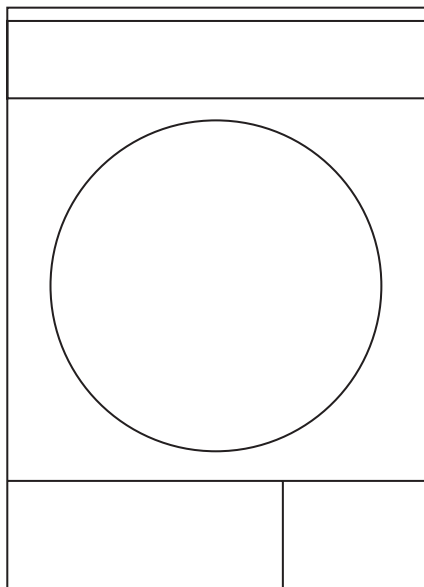

Прочетете това ръководство за употреба преди първоначалното използване на продукта!

Уважаеми клиенти,

Ние желаем закупеният от вас уред, произведен по най-модерни технологии и преминал през стриктни процедури по качествен контрол, да ви осигури много добри резултати.







Съветваме ви да прочетете внимателно това ръководство преди да използвате уреда, като го запазите и за справка в бъдеще.

Това ръководство за употреба ще

- ви помогне да използвате машината по-най-бърз и безопасен начин.
 - Прочетете ръководството за употреба преди да инсталирате и включите продукта.
 - Обърнете особено внимание на инструкциите, свързани с безопасността.
 - Пазете ръководството за употреба на удобно място за справка в бъдеще.
 - Моля, прочетете всяка допълнителна документация, доставена с машината.
- Помнете, че това ръководство за употреба се отнася за няколко други модела.

Легенда на символите

В ръководството са използвани следните символи:

-  Важна информация за безопасността Предупреждение за рискови ситуации с опасност за живота и имуществото.
-  Предупреждение за захранващ ток.
-  Внимание; Предупреждение за опасност от пожар.
-  Внимание; Предупреждение за гореща повърхност.
-  Прочетете указанията.
-  Ползена информация. Важна информация или полезен съвет за употреба.



Този продукт носи символа за разделно събиране на отпадъчно електрическо и електронно оборудване (WEEE).

Това означава, че при рециклиране или разглобяване продуктът трябва да се третира съобразно Директива 2002/96/ЕС с цел минимални последствия за околната среда. За повече информация се свържете с местните или регионалните власти.

Електронните продукти, които не са включени в разделното събиране на отпадъци, са потенциално опасни за околната среда и здравето поради наличието на опасни вещества.

1 Важна информация за безопасността

Този раздел включва информация за безопасността, за предпазване от рискове от телесна повреда или материални щети. Неспазването на тези указания прави гаранцията и отговорността на производителя невалидни.

Обща безопасност

- Никога не поставяйте уреда върху под, покрит с мокет, в противен случай липсата на въздушен поток под уреда може да доведе до прегряване на електрическите части. Това ще предизвика проблеми с вашия уред.
- Ако захранващият кабел или щепсел са повредени, се свържете с оторизирания сервиз за ремонт.
- Уредът не трябва да е включен в захранването по време на монтажа, поддръжката и поправки. Такива дейности винаги трябва да се извършват в технически сервиз. Производителят не носи отговорност за повреди, причинени от дейностите на неоторизирани лица.
- Свържете уреда към заземен контакт, защитен с предпазител, на подходящо напрежение, посочено в таблицата със спецификации.
- Работете с уреда при температури между +5°C и +35°C.
- Не поставяйте електрически устройства в уреда.
- Не свързвайте въздушните отводи на уреда с комини, които се използват за отдушник на устройства, работещи с газ или други типове гориво.
- Трябва да осигурите достатъчна вентилация за да предотвратите навлизането в стаята на газовете, излизации от устройствата, работещи с други видове горива.
- Винаги почиствайте филтъра за влакнцата преди или след всяко зареждане.
- Никога не използвайте сушилната без филтъра за влакнцата.
- Не позволявайте влакна, прах и мръсотия да се натрупват около изхода на вентилатора и прилежащите райони.
- Контактът, където е включена машината, трябва да е леснодостъпен след монтажа.
- За да намалите риска от токов удар не използвайте външни кабели, разклонители или адаптори за да включите сушилната към захранването.
- Не правете никакви промени по

кабела, предоставен с уреда. Ако не е съвместим с контакта, подмяната на контакта трябва да се извърши пот квалифициран електротехник.

- Части, почистени или измити с газеол/ гориво, химически препарати и други запалими или взривни материали, както и части замърсени или с пръски от такива материали не трябва да се подсушават в уреда, тъй като те отделят запалими и експлозивни пари.
- В сушилната не поставяйте предмети, почистени с индустриални химикали.
- Не сушете непрани дрехи в сушилната.
- Дрехи, замърсени с готварска мазнина, ацетон, алкохол, горива, керосин, препарат за премахване на петна, терпентин, парафин и парафинови препарати трябва да се изпират в топла вода с повече количество перилен препарат преди да се поставят в сушилната.
- Облекла или възглавници с гумена пяна (латексова пяна), шапки за къпане, водоустойчиви дрехи, платове с гумена подплата и гумени подплънки не трябва да се сушат в уреда.
- Не използвайте омокотители за тъкани или антистатичи, освен ако не са препоръчани от производителите им.
- Уредът трябва да бъде заземен. Заземената инсталация намалява риска от токов удар, като намалява електрическия поток към уреда в случай на повреда или дефект. Захранващият кабел на уреда е снабден с електрически проводник и заземен щепсел, които позволяват заземяването на уреда. Този щепсел трябва да бъде монтиран правилно и да се постави в заземяния контакт в съответствие с местните закони и разпоредби.
- уредът да не се инсталира зад врата с катинар, плъзгаща се врата или врата, чийто панти са срещу пантите на сушилната.
- Не монтирайте или оставяйте уреда на места, където ще бъде изложен на атмосферното влияние.
- Не си играйте с копчетата за управление на уреда.
- Не извършвайте никакви поправки или подмени по частите на уреда дори ако можете да ги извършите, освен ако не е ясно предложено в инструкциите за употреба или сервизното ръководство.
- Вътрешната и външната част

на изпускателната тръба трябва да се почистват периодично от квалифициран служител.

- Погрешното свързване на заземяния електрически проводник може да предизвика токов удар. Ако имате каквито и да е съмнения относно заземяната свързка, извикайте квалифициран електротехник, сервизен представител или сервизен персонал.
- Не пъхайте ръце в уреда ако барабанът се върти.
- Извадете щепсела от контакта когато не ползвате машината.
- Никога не мийте уреда с маркуч за вода! Съществува риск от електрически удар! Винаги изключвайте от контакта преди почистване.
- Никога не пипайте щепсела с мокри ръце. Никога не изваждайте щепсела като дърпате за кабела, винаги хващайте за щепсела. Не използвайте уреда ако захранващият кабел или щепсел са повредени!
- Никога не опитвайте сами да поправяте уреда, в противен случай ще застрашите както своя, така и живота на тези около вас.
- За дефекти, които не могат да се решат чрез информацията, дадена в инструкциите за безопасност: Изключете пералнята, извадете щепсела от контакта, затворете крана за водата и се свържете с оторизирания сервиз.
- Не спирайте сушилнята преди цикълът на изсушаване да е приключил, освен ако не искате бързо да извадите цялото пране и да оставите топлината да се разпръсне.
- Отстранете вратата на сушилното отделение преди да изведете от експлоатация или да изхвърлите уреда.
- Последният етап от цикъла на изсушаване (цикълът на охлаждане) протича без прилагане на топлина за да може дрехите да останат на температура, която няма да ги повреди.
- Омекотители за тъкани и други подобни продукти, трябва да се ползват съгласно указанията върху тях.
- Бельо с метални закопчалки не трябва да се поставя в сушилнята. Сушилнята може да се повреди ако те се разкопчат по време на сушенето.
- Проверете всички джобове за забравени запалки, монети, игли, и др. преди да ги пуснете в машината.
- “Когда сушильный автомат не

используется, а также после того, как из него по окончании цикла сушки было вынито белье, выключайте его кнопкой «Вкл./Выкл.». В тех случаях, когда кнопка «Вкл./Выкл.» нажата (на сушильный автомат подается электропитание), держите дверцу сушильного автомата закрытой.”

- „Когато сушилнята не се ползва или след като извадите прането след завършаване на сушилния процес, изключете чрез бутон Вкл/Изкл. В случай, че бутон Вкл/Изкл е включен (когато на сушилнята се подава ток) дръжте вратата на сушилнята затворена.”

Желателна употреба

- Този уред е предназначен за домашна употреба. Не трябва да се изпълва за други цели.
- Използвайте уреда за сушене на дрехи, които са маркирани по съответния начин.
- В уреда сушете само артикулите, отбелязани в това ръководство.
- Този продукт не е предназначен да се използва от лица с физически, сензорни и умствени увреждания или без достатъчно знания или неопитни хора (включително деца), освен ако те не са наблюдавани от лице, което ще отговаря за тяхната безопасност и което ще ги инструктира за ползването на продукта.

Детска безопасност

- Електроуредите са опасни за децата. Дръжте децата далеч от машината когато тя работи. Не им позволявайте да си играят с нея.
- Електроуредите са опасни за децата. Дръжте опаковъчните материали далеч от деца или ги изхвърлете в съответствие с изискванията за разделно изхвърляне на отпадъци.
- Не позволявайте да седат/да се качват върху уреда или да влизат в него.
- Не оставяйте децата без наблюдение за да сте сигурни, че не си играят с уреда.
- Затваряйте вратата когато не се намирате в близост до уреда.

2 Инсталация

За монтажа на уреда се обърнете към най-близкия оторизиран сервизен агент.

ⓐ Подготвянето на мястото и електрическата инсталация на уреда е отговорност на клиента.

⚠ Инсталацията и електрическите връзки, трябва да се извършват от квалифицирани лица.

⚠ Преди инсталацията, погледнете дали уредът няма някакъв дефект по него. Ако е така, не го монтирайте. Повредените електроуреди носят риск за вашата безопасност.

Подходящо място за инсталиране

- Инсталирайте продукта на място, където няма опасност от замръзване, в стабилно и равно положение.
- Ползвайте продукта в добре проветрено помещение без прах.
- Не затискайте въздушните канали отпред и отдолу на уреда с материали от рода на черки или дървени дъски.
- Не поставяйте продукта върху черга или подобна повърхност.
- Уредът да не се монтира зад врата с катинар, плъзгачи врати или врати с панти, които могат да го ударят.
- След като уреда е монтиран, трябва да стои на същото място където е направено електрическото свързване. При инсталирането на уреда се уверете, че задната му част не се допира никъде (кран, контакт и т.н.), а също така и да бъде монтиран на място, където ще остане за постоянно.

⚠ Не поставяйте уреда върху електрическия кабел.

- Оставете поне 1.5 см дистанция до стената или другата мебелировка.

Отстраняване на обезопасителните приставки за транспортиране

⚠ Отстранете обезопасителните приставки за транспортиране преди да използвате уреда за първи път.

1. Отворете вратата.
2. В барабана има наилонова торбичка, в която е поставено парче стереопор. Хванете я откъм участъка, означен с ХХ.
3. Издърпайте найлона към себе си и изведете обезопасителната приставка за транспортиране.

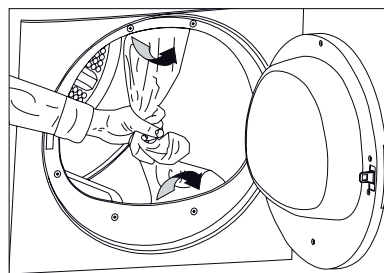

⚠ Уверете се, че сте отстранили обезопасителните приставки за транспортиране (найлон + стереопор) преди да използвате уреда за първи път. В барабана не бива да остава нищо.

Инсталация под рафт

- Специална част (Част No.: 297 360 0100) която да замени горната плоскост трябва да бъде предоставена и инсталирана от оторизирания сервиз за да може да ползвате машината под рафт или в шкафа. Никога не бива да бъде ползвана без горната плоскост.
- Оставете поне 3 см разстояние между страничните и задна повърхност на уреда и тегляха/шкафа когато инсталирате машината под рафт или в шкафа.

Монтаж над пералня

- Между двете машини трябва да се постави свързващо приспособление. Лагерната конзола (Част номер 297 720 0200 бяла/297 720 0500 сива) трябва да се монтира от оторизиран сервизен представител.
- Поставете машината върху здрав под. Ако е поставена върху пералня, приблизителното тегло на двете заедно може да достигне 180кг когато са пълни. Подът трябва да издържа този товар!

Свързване към отводнителния канал;

При продукти оборудвани с кондензатор, водата, акумулирана през сушилния процес, се събира във водния резервоар. Трябва да източвате събраната вода след всеки сушилен цикъл.

Можете директно да изкарате събраната вода навън през маркуча за източване вместо периодично да източвате водата, събрана във водния резервоар.

Свързване на източващия маркуч:

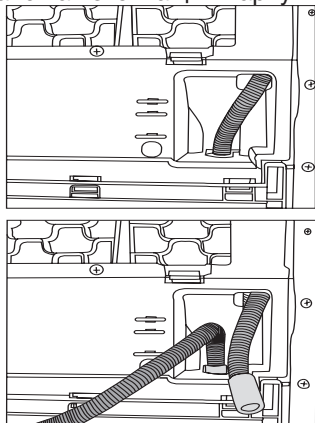

1. Издърпайте маркуча вън от машината като го дръпнете в края. Не използвайте никакви уреди за да извадите маркуча.
2. Свържете специалния източващ маркуч, който е доставен с машината, към гнездото на тръбата.
3. Накрайникът на изходящия маркуч може да е свързан директно с канала за мръсна вода или мивката. Свързката винаги трябва да е направена стабилно при всички видове свързване. Може да наводните дома си ако маркучът се изтръгне от гнездото си по време на източване на водата.

Важно:

- Маркучът трябва да се инсталира на височина най-много 80 см.
- Внимавайте да не прещипете или огънете маркуча.
- Краят на маркуча не бива да е извит, внимавайте да не е настъпен или прегънат по пътя между канала и машината.

Регулиране на крачетата

За да работи машината безшумно, без да вибрира, трябва да стои в равни и балансирано положение на крачетата. Балансирайте уреда с тяхна помощ. Нагласете ги така, че пералнята да бъде нивелирана и стабилна.

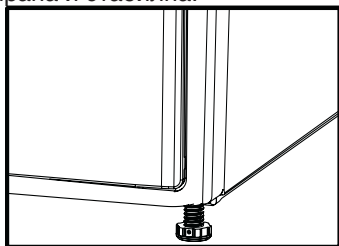

ⓘ Никога не изваждайте крачетата от техните гнезда.

Свързване към електрическата инсталация

Свържете уреда към заземен контакт, защитен с предпазител, на подходящо напрежение, посочено в таблицата със спецификации. Фирмата ни не носи отговорност за повреди, възникнали в следствие на включване на уреда в незаземен контакт.

- Свързването трябва да е направено в съответствие с държавните стандарти.
- Ако настоящата стойност на предпазителя или прекъсвача е по-малко от 16 ампера, извикайте квалифициран електротехник, който да я направи 16 амперова.
- Щепселът на захранващия кабел трябва да е леснодостъпен след монтажа.
- Волтажът и допустимата защита на предпазителя или прекъсвача са уточнени в раздел "Технически спецификации".
- Посоченото напрежение трябва да отговаря на напрежението на вашата електрическа мрежа.
- Не правете свързвания чрез външни кабели или разклонители.
- Главният бушон и прекъсвачите трябва да са на разстояние от поне 3мм един от друг.

⚠ Повреден захранващ кабел трябва да се подмени от квалифициран електротехник.

⚠ Ако уредът е повреден не трябва да се работи с него докато не бъде поправен! Съществува риск от електрически удар!

Първо ползване

- Преди да се обадите на оторизиран сервизен представител и да използвате своя уред се уверете, че мястото и захранващата инсталация са подходящи. Ако не са, се обадете на квалифициран електротехник за да извърши всички необходими дейности.
- Уверете се, че електрическите свързки на уреда са в съответствие с инструкциите, дадени в съответните глави на това ръководство.

Изхвърляне на опаковъчния материал

Електроуредите са опасни за децата. Дръжте опаковъчните материали на недостъпно за децата място. Опаковъчните материали на вашия уред са направени от рециклиращи се материали. Сортирайте и изхвърлете в съответствие с инструкциите за рециклиращ се отпадък. Не ги изхвърляйте заедно с обикновените

битови отпадъци.

Транспортиране на машината

1. Изключете машината от захранването.
2. Отстранете отводняващата част (ако има) и връзките към комина.
3. Източете изцяло останалата в машината вода преди транспортиране.

Изхвърляне на старата машина

Изхвърлете старата машина по екологично чист начин.

Обърнете се към местния агент или голям център за събиране на отпадъци в общината ви, за да се информирате по какъв начин да изхвърлите машината. Преди да изхвърлите старата си машина, отрежете захранващия кабел и направете неизползваема ключалката на вратата за да е безопасна за децата.

Технически спецификации

BG

Височина (регулируема)	84.6 см
Широчина	59.5 см
Дълбочина	53 см
Капацитет (макс)	7 кг
Тегло (нето)	36 кг
Напрежение	Виж етикета с данни
Номинал на входящото напрежение	
Код на модела	

Етикетът с данни се намира зад вратата на машината.

3 Първоначална подготовка за сушене

Какво да направим за да спестим енергия:

- Трябва да ползвате уреда на максималния му капацитет, но внимавайте да не го превишете.
- Въртете прането на възможно най-силната скорост при изпирането. По този начин се скъсява времето на сушене и се понижава разхода на енергия.
- Старайте се да сушите заедно само еднакъв вид материя.
- Следвайте указанията в ръководството за употреба при избора на програма.
- Проверете дали има достатъчно пространство отпред и отзад на сушилната за добра циркулация на въздуха. Не блокирайте решетката в предната част на уреда.
- Не отваряйте вратата на машината по време на сушене, освен ако не е наложително. Ако е съвсем наложително да отворите вратата, внимавайте да не я държите отворена твърде дълго.
- Не добавяйте ново (мокро) пране по време на сушенето.
- Мъхът и влакната, които се отделят от прането по време на сушилният цикъл, се събират във филтъра за мъх. Преди или след всяко сушене трябва да почистите филтрите.
- При моделите с кондензатор, той трябва да се почиства редовно поне веднъж на месец или след всеки 30 цикъла.
- При моделите с отдушник, следвайте указанията за свързване на комина в ръководството за употреба и обърнете внимание как да го почиствате.
- Проветрявайте добре стаята, където е разположена сушилната, по време на сушене.
- „С цел пестене на енергия при модели с лампа, когато сушилната не се ползва, дръжте вратата затворена ако бутон Вкл/Изкл е натиснат (на сушилната се подава ток).“

Пране, подходящо за машинно сушене

- ① Винаги следвайте указанията върху етикетите на дрехите. Сушете само пране, което носи етикет, обозначаващ, че е подходящо за сушилна, като изберете подходящата програма.



Пране, неподходящо за машинно сушене

- Металните части в прането, като закопчалки на сутиени или катарамии на колани могат да повредят сушилната Ви.
- Не сушете вълнени или копринени дрехи, найлонови чорапи, деликатни бродерии, дрехи с метални части по тях, както и спални чували и други подобни.
- Деликатни и скъпи тъкани, както и дантелените пердета може да се намачкат. Не ги сушете в сушилната!
- Не сушете дрехи от химични влакна като възглавници и юргани в сушилната.
- Дунапренени или гумени материали може да се деформират.
- Не сушете дрехи съдържащи гума в машината.
- Не сушете дрехи, които са били в допир с петрол, масло, запалими или експлозивни материали в сушилната, дори и да са били изпрани преди това.
- Прекалено мокро пране, от което се стича вода, не бива да се слага в сушилната.
- Части, почистени или измити с газеол/гориво, химически препарати и други запалими или взривни материали, както и части замърсени или с пръски от такива материали не трябва да се подсушават в уреда, тъй като те отделят запалими и експлозивни пари.
- В сушилната не поставяйте предмети, почистени с индустриални химикали.
- Не сушете неизпрани дрехи в

сушилнята.

- Дрехи, замърсени с готварска мазнина, ацетон, алкохол, горива, керосин, препарат за премахване на петна, терпентин, парафин и парафинови препарати трябва да се изпират в топла вода с повече количество перилен препарат преди да се поставят в сушилнята.
- Облекла или възглавници с гумена пяна (латексова пяна), шапки за къпане, водоустойчиви дрехи, платове с гумена подплата и гумени подплънки не трябва да се сушат в уреда.
- Не използвайте омекотители за тъкани или антистатичи, освен ако не са препоръчани от производителите им.
- Не сушете бельо с метални части по него в сушилнята. Ако тези метални части се разхлабят и счупят при сушенето, те ще повредят сушилнята.

Подготовка на прането за сушене

- Проверете всички дрехи преди да ги заредите в уреда за да се уверите, че по джобовете или другаде не са останали запалки, монети, метални парчета, игли и др.
- Фабрични омекотители и други подобни продукти трябва да се ползват в съответствие с указанията на производителя на съответните продукти.
- Всяко пране трябва да се суши на най-високата позволена скорост на въртене за този вид тъкан.
- Прането може да се е оплело след прането. Разделете го преди да го поставите в сушилнята.
- Сортирайте прането според вида тъкан и дебелината. Сушете еднакъв вид дрехи заедно. Напр.: фини кухненски кърпи или покривки съхнат по-бързо от дебелия хавлии.

Спазване капацитета на прането

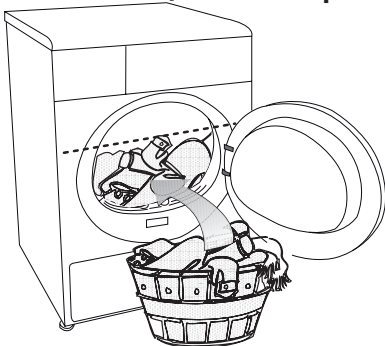

△ Следвайте инструкциите в "Таблицата за избор на програма". Винаги стартирайте програмата в съответствие с капацитета

на натоварване.

- ⊠ Добавяне на пране в машината над посоченото ниво не се препоръчва. Качеството на сушене намалява когато машината е препълнена. Освен това, сушилнята или дрехите може да се повредят.
- ⊠ Поставете дрехите в барабана разделени едни от други за да не оплитат.
- ⊠ Голямо пране (Напр.: спални чаршафи, калъфки за юргани, големи покривки) може да се оплетат. Спрете сушилнята 1-2 пъти по време на сушилния процес за да ги разделите.

Следващите тегла са само примерни.

Домашни артикули	Приблизително тегло (г)
Памучни калъфки за юрган (двойни)	1500
Памучни калъфки за юрган (единични)	1000
Спални чаршафи (двойни)	500
Спални чаршафи (единични)	350
Големи покривки за маса	700
Малки покривки за маса	250
Чаени салфетки	100
Кърпи за баня	700
Кърпи за ръце	350
Дрехи	Приблизително тегло (г)
Блузи	150
Памучни ризи	300
Ризи	200
Памучни рокли	500
Рокли	350
Дънки	700
Носни кърпички (10 броя)	100
Тениски	125

Зареждане

- Отворете вратата.
- Поставете прането отделно едно от друго в сушилнята.
- Натиснете врата за да я затворите. Внимавайте прането да не бъде защитано от вратата.

4 Избор на програма и работа с Вашия уред

Контролен панел

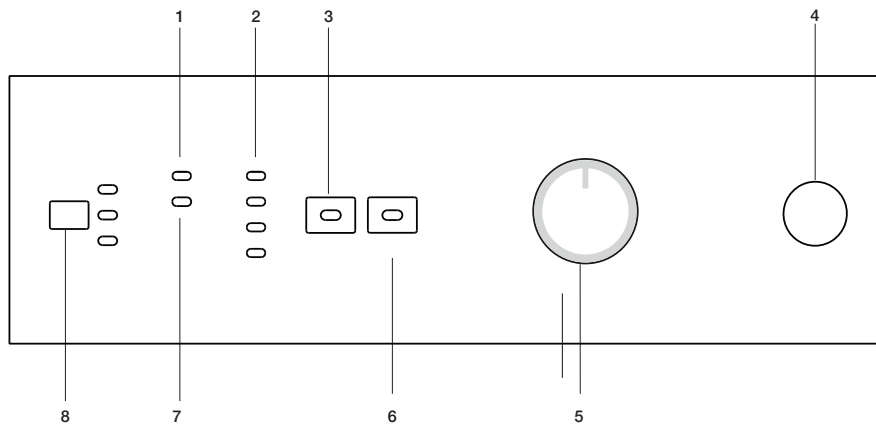

1. Предупредителна лампичка за почистване на филтъра

Предупредителната лампичка светва когато филтърът е пълен.

2. Индикатор за прогрес на програма

Използва се за проследяване прогреса на текущата програма.

3. Отказ от аудио сигнал

Използва се за отказ от звуковия сигнал, който се чува в края на програмата.

4. Бутон Вкл/Изкл

Използва се за включване и изключване на машината.

5. Копче за избор на програма

Използва се за избор на програма.

6. Бутон Старт/Пауза/Отказ

Използва се за стартиране, пауза или отказ на програма.

7. Предупредителна лампичка за водния резервоар*

Предупредителната лампичка светва когато водният резервоар е пълен.

8. Бутон за отлагане на старта*

Използва се за настройка на забавянето на старта.

* Може да се промени в зависимост от характеристиките на сушилнята ви



Подготовка на машината

1. Включете пералнята в контакта.
 2. Поставете прането в пералната машина.
 3. Натиснете бутона Вкл./ Изкл.
- ☑ Натискането на бутона “Вкл/Изкл” не означава непременно, че програмата е стартирана. Натиснете бутон “Старт/ Пауза/Отказ” за да стартирате програмата.

Избор на програма

Изберете подходящата програма от таблицата по-долу, която включва температурата на сушене в градуси. Изберете желаната програма от копчето за избор на програма.

Екстра сухо	Сушете само памучно пране при висока температура. Дебело и многопластово пране (Напр.: кърпи, чаршафи, дънки) се суши по такъв начин, че да не се изисква да ги гладите преди да ги приберете в гардероба.
Изушени за носене	Нормално пране (Напр.: покривки, бельо) се суши по такъв начин, че да не се изисква да ги гладите преди да ги приберете в чекмеджетата.
Изушени за обличане Плюс	Нормално пране (Напр.: покривки, бельо) се суши по такъв начин, че да не се изисква да ги гладите преди да ги приберете в чекмеджетата.
Изушени за гладене	Нормално пране (Напр. Ризи, рокли) се сушат до готовност за гладене.

☑ За повече информация относно програмите виж “Таблица за избор на програма”

Основни програми

В зависимост от типа на прането, има няколко основни програми:

• Памучни материи

С тази програма може да сушите издръжливо пране. Суши се при висока температура. Препоръчва се за памучното Ви пране (като спални чаршафи, калъфки за юргани и възглавници, хавлии, долно бельо и др.)

• Синтетични тъкани

С тази програма може да сушите по-

неиздръжливо пране. Тя суши при по ниска температура в сравнение с програмата за памучни тъкани. Препоръчва се за синтетично пране (като ризи, блузи, смесено синтетично-памучно пране и др.)

☑ Не сушете пердетата и дантели в машината.

Предпазване от намачкване

Ако не извадите прането след свършване на програмата се активира 2-часова програма за предпазване от намачкване. Тази програма върти прането на 10-минутни интервали за да го предпази от намачкване.

• Експрес 35

Можете да използвате тази програма за да изсушите памучни материи, които са центрофугирани на високи обороти в пералната машина. Може да изсуши 2 кг памучно пране (2 ризи / 5 тениски) за 35 минути.

☑ За постигане на по-добър резултат от програмите за изсушаване, прането Ви трябва да е изграно с подходяща програма и центрофугирано с препоръчителните обороти на Вашата перална машина

• Ризи

Изушавайте ризите по внимателен начин, така че да бъдат слабо намачкани и да се гладят лесно.

☑ Ризите може да са леко влажни в края на програмата Не е препоръчително да оставяте ризите в сушилнята.

• Дънки

Можете да използвате тази програма за да изсушите дънки, които са центрофугирани на високи обороти в пералната машина.

☑ Прегледайте съответната част от таблицата с програми.

• Деликатни тъкани

Особено деликатните тъкани, които могат да се сушат или за които се препоръчва ръчно пране (копринени блузи, дантелено бельо, и др.) може да сушите при по-ниска температура.

• Вентилация





Извършва се вентилация в продължение на 10 минути без да се пуска горещ въздух. Може да проветрите дрехи, стояли продължително време в затворени пространства благодарение на тази програма, която унищожава неприятните миризми.

• Програми с таймер

Може да изберете между 10мин, 20мин, 40мин и 60мин програми с таймер за да постигнете желаната крайна сухота при ниски температури. Програмата суши за колкото време сте избрали, независимо от температурата на сушене.

Избор на програма и таблица с консумацията

BG

Програми		Капацитет (кг)	Скорост на въртене на машината (об/м)	Приблизително количество остатъчна влага	Време на сушене (минути)
Памучни/Цветни тъкани					
	Изсушени за носене	7	1000	% 60	116
	Изсушени за обличане Плюс	7	1000	% 60	120
	Изсушени за гладене	7	1000	% 60	90
Експрес 35		2	1200	% 50	35
Ризи		1.5	1200	% 50	40
Дънки		4	1200	% 50	80
Деликатни тъкани		1.75	600	% 40	40
Синтетични тъкани					
	Изсушени за носене	3.5	800	% 40	45
Консумация на енергия					
Програми		Капацитет (кг)	Скорост на въртене на машината (об/м)	Приблизително количество остатъчна влага	Консумация на енергия kWh
Памучни, ленени тъкани Изсушени за носене		7	1000	% 60	4.15
Памучни материи Изсушени за гладене		7	1000	% 60	3.25
Синтетично готово за обличане		3.5	800	% 40	1.42

* : Стандартна програма с енергиен етикет (EN 61121:2012)

Всички стойности в таблицата трябва да са съобразени със стандарта EN 61121:2012. Тези стойности могат да се отклоняват от таблицата в зависимост от типа на прането, скоростта на въртене, условията на средата и колебания в ел.захранването.

Допълнителни функции

Звуков сигнал за отказ

Сушилнята издава звуков сигнал при завършване на програмата. Ако не желаете да чувате предупредителния звуков сигнал, натиснете бутон "Отказ от звуков сигнал". Съответната лампичка светва когато този бутон е натиснат и в края на програмата не се чува звуков сигнал.

Предупредителни индикатори

 Предупредителните индикатори може да варират в зависимост от модела на сушилнята.

Чистене на филтъра

Предупредителната лампичка се включва за да Ви напомни да почистите филтъра след приключване на програмата.

 Ако предупредителната лампичка на филтъра свети продължително, моля погледнете в раздела "Възможни решения на възникнали проблеми".

Воден резервоар

Предупредителен дисплей светва в края на програмата или когато резервоарът е пълен с вода. Машината спира работа когато предупредителният дисплей

светне по време на програмата. За да стартирате машината отново, източете водата от водния резервоар. Натиснете бутона Старт/Пауза/Отказ за старт на програмата след като сте изпразнили водния резервоар. Предупредителният дисплей изгасва, а програмата започва работа.

Отлагане на старта

Ако искате да изсушите дрехите си по-късно, може да забавите началото на старта с 3, 6 или 9 часа благодарение на функцията за забавяне на старта.

1. Отворете вратата и поставете прането вътре.

☑ Проверете дали всички отдушници са отворени, филтърът е почистен, а водният резервоар празен.

2. Настройте програмата за сушене и, ако е необходимо, допълнителните функции.

3. При натискане на бутона за отлагане на старта един път, се избира период за отлагане от 3 часа и съответният дисплей светва. При повторно натискане на същия бутон се избират 6 часа и ако се натисне още един път, се избира отлагане от 9 часа. Ако бутонът за отлагане на старта се натисне още един път, функцията за отлагане ще бъде отменена. Настройте забавянето на старта както желаете.

4. Обратното броене на забавянето започва при натискане на бутона Старт/Пауза/Отказ след избора на желаното забавяне.

☑ През времето на отлагане на старта може да слагате или вадите пране.

☑ През периода на закъснение, прането се върти за 4 секунди на всеки 10 минути за да предотврати намачкване.

Промяна и отказ на функцията отлагане на старта

Натиснете бутона Старт/Пауза/Отказ, за да превключите пералнята в режим пауза. Натиснете бутона Старт/Пауза/Отказ, за да включите машината след задаване на нов период за отлагане на старта.

Стартиране на програма

1. Натиснете бутон “Старт/Пауза/Отказ” за да стартирате програмата.

2. Индикаторът на бутона “Старт/Пауза/Отказ” ще светне, което показва, че програмата е стартирана.

Прогрес на програмата

Напредъкът на програмата се показва чрез индикатора за прогрес на програмата.

В началото на всяка стъпка от програмата светва индикаторът

на съответната стъпка, а този на завършената стъпка изгасва.

“Сушене”:

- Нивото на сушене е осветено през цялото време на сушилният процес докато степента на сухота достигне “сухо за гладене”.

„Изушени за гладене”:

- Започва да свети когато степента на сухота достигне стъпката “сухо за гладене” и остава светнато до следващата стъпка.

„Готови за обличане”:

Започва да свети когато степента на сухота достигне стъпката “изсушени за носене” и остава светнато до следващата стъпка.

“Край/Предпазване от намачкване”:

- Светва при свършване на програмата и се активира функцията за предпазване от намачкване.

☑ Ако повече от един светлинен дисплей светят или премигват едновременно, това означава, че има някаква нередност или повреда (моля вижте: Възможни решения на възникнали проблеми).

Добавяне/махане на пране когато сушилният е в режим на готовност

За да добавите или извадите пране след започване на програмата:

1. Натиснете бутона Старт/Пауза/Отказ, за да превключите сушилният в режим пауза. Сушилният процес спира.

2. Отворете вратата в позиция “Пауза” и затворете отново след като добавите или извадите пране.

3. Натиснете бутон “Старт/Пауза/Отказ” за да стартирате програмата.

☑ Всяко пране добавено след започване на сушилният процес може да доведе до смесване на вече сухите дрехи с мокри и резултатът ще бъде мокри дрехи след края на сушенето.

☑ Пране може да бъде добавяно или вадено колкото пожелаете по време на сушилният процес, но това ще смущава сушенето непрекъснато, ще увеличи продължителността на програмата и ще увеличи разхода на енергия. Затова е препоръчително да сложите прането преди началото на сушилният процес..

Добавяне/махане на пране когато сушилният е в режим на готовност

За да добавите или извадите пране след започване на програмата:

1. Натиснете бутона Старт/Пауза/Отказ, за да превключите сушилният в режим пауза. Сушилният процес спира.

2. Отворете вратата в позиция “Пауза” и

затворете отново след като добавите или извадите пране.

3. Натиснете бутон “Старт/Пауза/Отказ” за да стартирате програмата.

❗ Всяко пране добавено след започване на сушилния процес може да доведе до смесване на вече сухите дрехи с мокри и резултатът ще бъде мокри дрехи след края на сушенето.

❗ Пране може да бъде دوبавно или вадено колкото пожелаете по време на сушилния процес, но това ще смущава сушенето непрекъснато, ще увеличи продължителността на програмата и ще увеличи разхода на енергия. Затова е препоръчително да сложите прането преди началото на сушилния процес.

Заклучващ механизъм за защита от деца

Предвиден е заключващ механизъм за защита от деца, който да предпази прекъсване на програмата поради натискане на копчетата при работеща програма. Вратата на сушилнята и всички копчета освен бутона “Вкл/Изкл” се деактивират когато е активна защитата от деца.

За да включите защитата от деца, натиснете бутоните “Старт/Пауза/Отказ” и “Отказ от звуков сигнал” едновременно за 3 секунди.

За да стартирате нова програма след приключване на програмата или да я прекъснете, трябва да деактивирате защитата от деца. Натиснете същите бутони отново за 3 секунди за да деактивирате защитата от деца.

❗ Защитата от деца се деактивира когато машината се рестартира с натискане на бутон Вкл/Изкл.

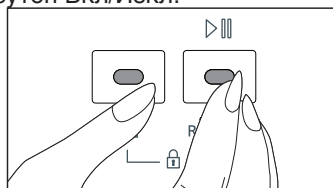

❗ Натиснете съответните бутони за 3 секунди за да активирате защитата от деца. Чува се дълго бипкане и защитата от деца се активира. Двойно бипкане се чува когато натиснете кой да е бутон или завъртите селектора за програмите когато защитата от деца е активна. Натиснете бутоните за 3 секунди за да деактивирате защитата от деца. Чува се единично бипкане и защитата от деца се деактивира.

⚠ Двойно бипкане се чува ако

завъртите селектора за програмите, а защитата от деца е активна. Ако деактивирате защитата от деца без да върнете селектора зна програмите в предишната позиция, програмата ще бъде прекратена, тъй като позицията на селектора е променена. Светва само предупредителна лампичка сушене, а машината спира докато бъде избрана нова програма и бъде натиснат бутон “Старт/Пауза/Отказ”.

Прекратяване на програма с отказ

За отказ от всички избрани програми: Натиснете бутона Старт/Пауза/Отказ в продължение на около 3 секунди.

Предупредителни лампички “Почистване на филтъра” “Воден резервоар” и “Край/Против намачкване” ще светнат в края на периода с цел напомняне.

⚠ Тъй като вътрешността на сушилнята ще бъде крайно гореща, когато отказвате програмата, докато сушилнята все още работи, активирайте програмата за вентилация за да я охладите.

Край на програма

Предупредителни лампички “Почистване на филтъра” “Воден резервоар” и “Край/Против намачкване” върху индикатора на прогреса на програмата светват когато програмата завърши. Вратата може да се отвори и машината сега е готова за втори цикъл.

Натиснете бутона Вкл./Изкл. за да изключите сушилнята.

❗ Последната стъпка от сушилния цикъл (стъпка охлаждане) се извършва без загряване с цел поддържане на дрехите на температура, която няма да ги повреди.

❗ Ако не извадите прането след свършване на програмата се активира 2-часова програма за предпазване от намачкване.

❗ Ако няма да вадите прането веднага, не изключвайте сушилнята преди сушилният процес да е завършил.

❗ Почиствайте филтъра след всяко сушене (моля вижте: Чистене на филтъра).

❗ Източвайте водния резервоар след всяко сушене (моля вижте: Воден резервоар).

5 Поддръжка и Почистване

Гнездо за филтъра / Вътрешна повърхност на вратата

Мъхът и влакната, които се отделят от прането във въздуха по време на сушилният цикъл, се събират в гнездото на филтъра.

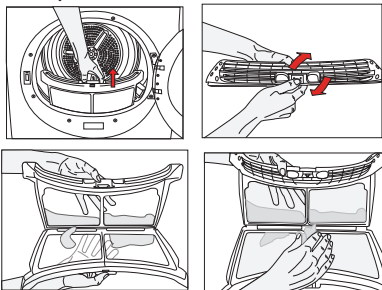

- 1 Тези мъхове и влакна обикновено се образуват при носене и миене.
- 2 Винаги почиствайте филтъра и вътрешността на капака след всеки сушилен процес.
- 3 Може да почистите филтъра и пространството около него с прахосмукачка.

За да почистите филтъра:

1. Отворете вратата.
 2. Извадете филтъра като го издърпате нагоре и го отворете.
 3. Почистете натрупаните мъхове, влакна или памук с ръка или с мек парцал.
 4. Затворете филтъра и го поставете обратно на мястото му.
- 5 Възможно е повърхността на филтъра да се задръсти след като използвате машината известно време; ако това се случи, изплакнете филтъра с вода и подсушете преди повторна употреба.

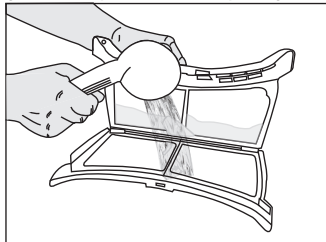

- 6 Почистете цялата вътрешна повърхност на капака и уплатнението на вратата.

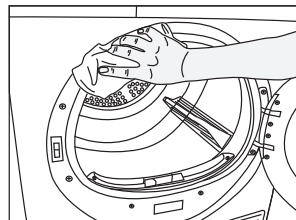
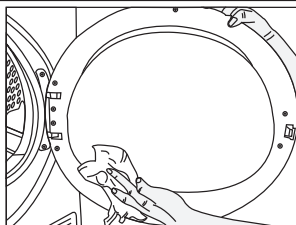

Сензор

В сушилната Ви са разположени сензори, които определят дали прането е сухо или не.

За да почистите сензора:

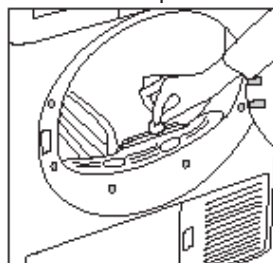

1. Отворете вратата на сушилната.
 2. Оставете машината първо да изстине ако е било извършено сушене
 3. Забършете металните сензори с мек парцал, напоен с оцет и след това ги подсушете.
- 4 Почиствайте металните сензори 4 пъти в годината.
- ⚠ Никога не използвайте разтвори, почистващи препарати и други подобни вещества за почистването, тъй като те могат да предизвикат пожар или експлозия!

Воден резервоар

Влагата от мокрото пране излиза от него и се кондензира. Източвайте водния резервоар след всеки сушилен цикъл или по време на сушенето, когато предупредителната лампичка на водния резервоар светне.

⚠ Кондензираната вода не е подходяща за пиене!

⚠ Никога не изваждайте водния резервоар докато програмата работи!

Ако забравите да източите водния резервоар, машината Ви ще спре работа през следващите сушилни цикли когато водния резервоар е пълен и предупредителната лампичка на резервоара свети. В този случай натиснете бутона Старт/Пауза/Отказ за да продължите сушилният цикъл след като източите водата от резервоара. За да източите водата от водния резервоар:

1. Внимателно отстранете водния резервоар като отворите долния капак/отворите чекмеджето.

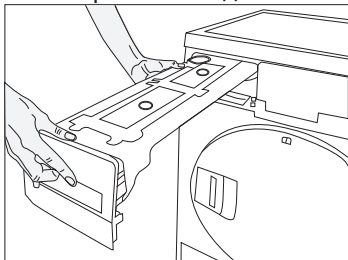

2. Източете водата като отворите капака на водния резервоар.

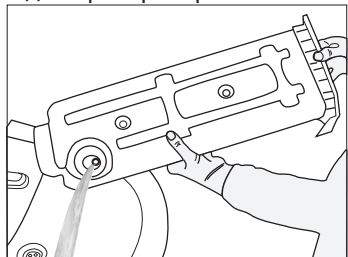

3. Ако във водния резервоар са се натрупали мъхове, ги почистете и натиснете капака за да затворите.
4. Поставете водния резервоар обратно на мястото му.

За кондензатора

Топлият и влажен въздух в кондензатора се охлажда от студения въздух в статята. По този начин, влажният въздух, който циркулира в сушилната се кондензира и се кондензира в резервоара.

ⓘ Почиствайте кондензатора след всеки 30 сушилни цикъла, или веднъж в месеца.

За да почистите кондензатора:

1. Ако е извършен сушилен цикъл, отворете вратата на машината и изчакайте да се охлади.

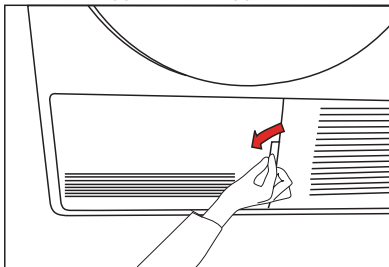

2. Откопчайте двете заключалки на кондензатора след като отворите долния капак.

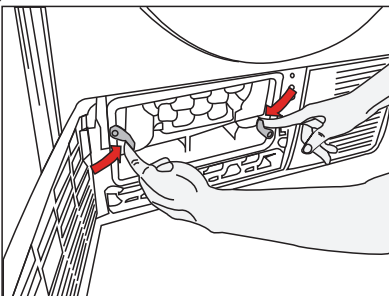

3. Извадете кондензатора.

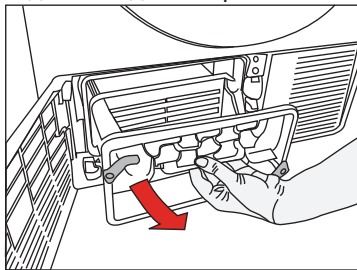

4. Почистете кондензатора под водна струя със специален душ и изчакайте водата да се стече.

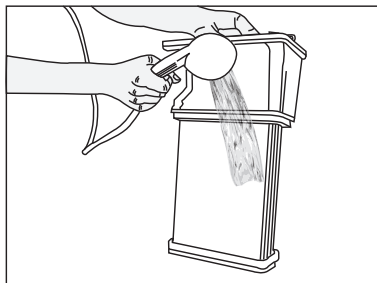

5. Поставете кондензатора в гнездото му. Затегнете двете заключалки и проверете дали са добре закрепени на мястото си.

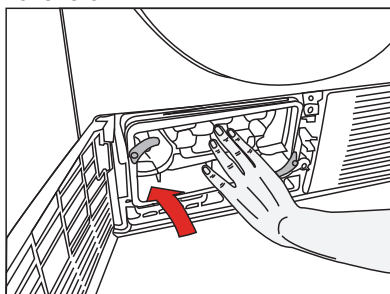

6. Затворете долния капак.

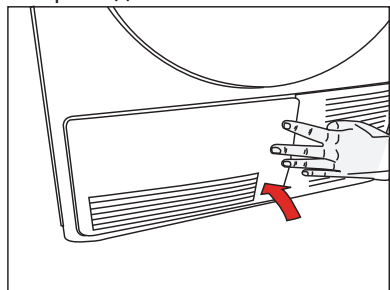

6 Възможни решения на възникнали проблеми

Сушилният процес продължава твърде дълго
<ul style="list-style-type: none">Мрежите на филтъра може да са задръстени. Изплакнете с вода
Прането все още е мокро в края на сушенето.
<ul style="list-style-type: none">Мрежите на филтъра може да са задръстени. Изплакнете с вода.Може да сте препълнили сушилнята с пране. Не претоварвайте сушилнята.
Сушилнята не се включва или програмата не се стартира. Машината не се активира когато се настрои.
<ul style="list-style-type: none">Може да не е включена в контакта. Проверете дали машината е включена.Вратата на барабана може да е открехната. Уверете се, че вратата е плътно затворена.Програмата може да не е настроена или бутонът «Старт/Пауза/Отказ» да не е натиснат. Проверете дали програмата е настроена и дали не е в режим «Пауза».Може да е активирана защитата от деца. Деактивирайте защитата от деца.
Програмата прекъсва без причина.
<ul style="list-style-type: none">Вратата на барабана може да е открехната. Уверете се, че вратата е плътно затворена.Може да е спрял тока. Натиснете бутон «Старт/Пауза/Отказ» за да стартирате програмата.Водният резервоар може да е пълен Източете водата от водния резервоар.
Прането се е свило, сплъстило или повредило.
<ul style="list-style-type: none">Може да не сте ползвали подходяща програма за този тип пране. Сушете само пране, което е подходящо за сушене в сушилня след като проверите етикетите на дрехите.Изберете програма с подходяща ниска температура за сушене на дрехите ви.
Лампичката на барабана не светва. (При моделите с лампа)
<ul style="list-style-type: none">Сушилнята може да не е включена от копчето «Вкл/Изкл». Проверете дали сушилнята е включена от копчето.Лампичката може да е изгоряла. Повикайте квалифициран техник да смени лампичката.
Индикаторът за «Край/Предпазване от намачкване» премигва.
<ul style="list-style-type: none">2-часовата програма против намачкване може да се е активирала. Изключете сушилнята и извадете прането.
Дисплеят за «Край/Предпазване от намачкване» свети.
<ul style="list-style-type: none">Програмата е свършила. Изключете сушилнята и извадете прането.
Дисплей «Сушене» примигва
<ul style="list-style-type: none">Има повреда в топлинния сензор. Сушилнята спира програмата без да нагрява. Изключете сушилнята и извадете прането. Свържете се с оторизирания сервиз
Предупредителният дисплей за почистване на филтъра свети.
<ul style="list-style-type: none">Филтърът може да не е почистен. Почистете филтъра.
От капака изтича вода
<ul style="list-style-type: none">Почистете цялата вътрешна повърхност на капака и уплатнението на вратата.
Капакът се отваря ненадейно.
<ul style="list-style-type: none">Натиснете го докато чуете звука от затварянето му.

При продукти с кондензатор:

Предупредителният дисплей за пълен резервоар свети.

- Водният резервоар може да е пълен Източете водата от водния резервоар.

Дисплеят за почистване на кондензатора свети.

- Кондензаторът може да не е почистен. Почистете филтрите в кондензатора в долната част на уреда.

△ Обадете се в оторизирания сервиз ако проблемът не изчезва.

Prije rada s uređajem, molimo pročitajte ovaj korisnički priručnik!

Poštovani kupci,

Nadamo se da će Vam Vaš proizvod, proizveden u suvremenim postrojenjima i koji je prošao strogi postupak kontrole kvalitete, dati jako dobre rezultate.

Savjetujemo Vam da prvo pažljivo pročitate ovaj priručnik i sačuvate ga za ubuduće.

Ovaj korisnički priručnik će

- Vam pomoći da Vaš stroj koristite brzo i sigurno.
 - Pročitajte Korisnički priručnik prije ugradnje i uključivanja Vašeg stroja.
 - Posebno slijedite upute vezane za sigurnost.
 - Čuvajte ovaj Korisnički priručnik na lako dostupnom mjestu za ubuduće.
 - Molimo pročitajte sve dodatne dokumente koji su dostavljeni s ovim strojem.
- Molimo imajte na umu da se ovaj Korisnički priručnik može odnositi i na nekoliko drugih modela.

Objašnjenje simbola

Kroz cijeli Korisnički priručnik, koristit će se sljedeći simboli:



Važne sigurnosne informacije. Upozorenje o situacijama koje su opasne po život i imovinu.



Pažnja; upozorenje o naponu napajanja.



Pažnja; upozorenje o opasnosti od požara.



Pažnja; upozorenje o vrućim površinama.



Pročitajte upute.



Korisne informacije. Važne informacije ili korisni savjeti o uporabi.



Ovaj proizvod nosi oznaku selektivnog razvrstavanja za odbačene električke i elektroničke uređaje (WEEE).

To znači da se s proizvodom mora postupati prema Europskoj smjernici 2002/96/EC da bi se reciklirao ili rastavio da bi se smanjio njegov utjecaj na okoliš. Za dodatne informacije, molimo javite se vašim lokalnim ili regionalnim vlastima.

Elektronski uređaji koji nisu uključeni u ovaj proces selektivnog razvrstavanja su potencijalno opasni za okoliš i ljudsko zdravlje zbog prisutnosti štetnih tvari.

1 Važne sigurnosne informacije

Ovaj dio sadrži sigurnosne informacije koje će pomoći u zaštiti od opasnosti od ozljeda i oštećenja. Nepoštovanje ovih uputa će uzrokovati poništenje svih jamstava.

Opća sigurnost

- Nikada ne stavljajte uređaj na pod prekriven tepihom, inače nedostatak protoka zraka ispod uređaja može prouzročiti pregrijavanje električnih dijelova. To će uzrokovati probleme s Vašim uređajem.
- Ukoliko su strujni kabel ili utikač oštećeni, za popravku morate zvati Ovlašteni servis.
- Proizvod ne smije biti uključen tijekom instalacije, održavanja i popravaka. Takve radove uvijek treba vršiti tehnička služba. Proizvođač se neće smatrati odgovornim za oštećenja do kojih dođe uslijed postupaka koje vrše neovlaštene osobe.
- Spojite proizvod na uzemljenu utičnicu zaštićenu osiguračem odgovarajućeg kapaciteta kako je navedeno u tablici tehničkih specifikacija.
- Neka vaš uređaj radi na temperaturama između +5°C i +35°C.
- Ne koristite električne uređaje u proizvodnju.
- Ne spajajte izlaz zraka uređaja na otvore na dimnjaku koji se koriste za ispušne plinove uređaja koje rade s plinom ili drugim vrstama goriva.
- Morate osigurati dovoljno ventilacije da biste spriječili da se plinovi koji izlaze iz uređaja koji rade s drugim vrstama goriva, uključujući otvoreni plamen, nakupljaju u prostoriji zbog efekta vraćanja nazad.
- Uvijek čistite nakupine prije ili nakon svakog punjenja.
- Nikad ne radite s vašom sušilicom a da prethodno ne stavite filter za nakupine.
- Ne puštajte da se vlakna, prašina i prljavština nakupljaju oko ispušnog izlaza i susjednih područja.
- Utikač kabela mora biti lako dostupan nakon instalacije.
- Ne koristite produžne kabele, višestruke utikače ili adaptere da biste spojili sušilicu na napajanje da biste smanjili opasnost od električnog udara.
- Ne radite bilo kakve izmjene na utikaču dostavljenom s proizvodom. Ako nije kompatibilan s utičnicom, neka kvalificirani električar promijeni utičnicu odgovarajućom.
- Predmeti koji se čiste ili peru benzinom/gorivom, otapalima za kemijsko čišćenje i drugim zapaljivim ili eksplozivnim materijalima kao i oni koji su isprljani ili

pošpricani takvim materijalima se ne smiju sušiti u proizvodnju jer ispuštaju zapaljivu ili eksplozivnu paru.

- Nemojte u sušilici sušiti predmete čišćene industrijskim kemikalijama.
- Ne sušite neoprane predmete u sušilici.
- Predmeti isprljani uljem za kuhanje, acetonom, alkoholom, gorivom, kerozinom, sredstvima za uklanjanje mrlja, terpentinom, parafinom i sredstvima za uklanjanje parafina se moraju oprati u toploj vodi s puno deterdženta prije nego se osuše u sušilici.
- Odjeća ili jastuci punjeni gumenom pjenom (pjena od lateksa), kape za tuširanje, tkanine otporne na vodu, materijali s gumenim pojačanjima i jastučićima od pjene se ne smiju sušiti u sušilici.
- Ne koristite omekšivače tkanina ili antistatičke proizvode osim ako to ne preporučuje proizvođač omekšivača ili proizvoda.
- Ovaj uređaj mora biti uzemljen. Instalacija uzemljenja smanjuje rizik od električnog udara otvaranjem staze s niskim otporom za protok električne energije u slučaju greške u radu ili kvara. Kabel napajanja proizvoda je opremljen vodičem i uzemljenim utikačem koji omogućava uzemljenje proizvoda. Ovaj utikač mora biti pravilno instaliran i umetnut u utičnicu koja je uzemljena u skladu s lokalnim zakonima i pravilima.
- Ne instalirajte proizvod iza vrata s bravom, kliznih vrata ili vrata sa šarkama pored šarki sušilice.
- Ne montirajte i ne ostavljajte ovaj proizvod na mjestima gdje će biti izloženo vanjskim uvjetima.
- Ne dirajte kontrolne tipke.
- Ne vršite bilo kakve popravke ili postupke zamjene dijelova na proizvodu čak i ako znate i možete ih obaviti osim ako to nije jasno navedeno u uputama za rad ili je to objavljeno u korisničkom priručniku.
- Unutrašnjost i ispušni dio proizvoda mora povremeno očistiti kvalificirano osoblje servisa.
- Pogrešno spajanje vodiča za uzemljenje proizvoda može uzrokovati električni udar. Ako imate bilo kakve sumnje o spajanju uzemljenja, neka to provjeri kvalificirani električar, serviser ili osoblje servisa.
- Ne posežite u uređaj dok se bubanj kreće.
- Isključite perilicu kad se ne koristi.
- Nikada nemojte prati aparat vodom!

Postoji opasnost od strujnog udara! Uvijek isključujte iz struje prije čišćenja.

- Nikada nemojte dirati utikač mokrim rukama. Nikada nemojte isključivati tako da povlačite za kabel, uvijek povlačite tako da vučete samo za utikač. Ne uključujte stroj ako su kabel ili utikač oštećeni!
- Nikada ne pokušavajte sami popraviti uređaj, inače ćete svoj život i život drugih ljudi dovesti u opasnost.
- Za kvarove koji se ne mogu popraviti prateći informacije dane u sigurnosnim uputama: Isključite uređaj, isključite ga iz struje, zatvorite pipu za vodu i javite se ovlaštenom servisu.
- Ne isključujte sušilicu prije nego što ciklus dođe do kraja osim ako ne budete brzo izvadili svo rublje iz sušilice da biste ga raširili i raspršili toplinu.
- Uklonite vrata odjeljka za sušenje prije stavljanja uređaja izvan pogona ili odlaganja uređaja.
- Do zadnjeg koraka ciklusa sušenja (ciklus hlađenja) dolazi bez primjene topline da bi se osiguralo da se predmeti ostavljaju na toplini koja im neće štetiti.
- Omekšivači tkanina i slični proizvodi se trebaju koristiti prema uputama omekšivača tkanina.
- Donje rublje koje sadrži metalna pojačanja se ne smije stavljeti u sušilicu. Ako se tijekom sušenja metalna pojačanja oslobode, može doći do oštećenja sušilice.
- Provjerite svu odjeću za zaboravljene upaljače, novčiće, metalne dijelove, igle itd. prije punjenja.
- U vrijeme kad se vaša sušilica ne koristi ili kad se rublje izvadi nakon dovršetka postupka sušenja, isključite pomoću tipke za uključivanje/isključivanje.“ U slučajevima kad je tipka za uključivanje/isključivanje uključena (kad je sušilica pod naponom), držite vrata sušilice zatvorenima.

Namjeravana uporaba

- Ovaj proizvod je napravljen samo za uporabu u kućanstvu.. Ne smije se koristiti u druge svrhe.
- Koristite proizvod samo za sušenje rublja koje je tako označeno.
- U uređaju sušite samo one predmete koji su navedeni u ovom korisničkom priručniku.
- Ovaj proizvod nije namijenjen za uporabu od strane osoba s tjelesnim, osjetilnim ili metalnim nedostacima te neobrazovanih ili neiskusnih osoba (uključujući djecu) osim ako nisu pod nadzorom osobe koja će biti odgovorna za njihovu sigurnost ili će ih

uputiti o pravilnoj uporabi uređaja.

Sigurnost djece

- Električni uređaji su opasni za djecu. Držite djecu podalje od perilice kad radi. Ne dajte im da diraju perilicu.
- Materijali za pakiranje su opasni za djecu. Držite materijale pakiranja dalje od doseg djece ili ih odložite sortiranjem prema uputama o sortiranju smeća.
- Ne dopuštajte djeci da sjede ili da se penju ili ulaze u uređaj.
- Djeca se trebaju nadzirati da bi se osiguralo da se ne igraju uređajem.
- Zatvorite vrata za rublje kad izlazite iz prostora gdje se uređaj nalazi

2 Instalacija

Za instalaciju vašeg proizvoda, javite se najbližem ovlaštenom serviseru.

- ⓘ Priprema lokacije i elektroinstalacija proizvoda je odgovornost kupca.
- ⚠ Ugradnju i elektroinstalaciju mora izvršiti kvalificirana osoba.
- ⚠ Prije instalacije, pregledajte ima li proizvod bilo kakvih vidljivih oštećenja. Ako ima, nemojte ga instalirati. Oštećeni proizvodi će uzrokovati opasnost za vašu sigurnost.

Odgovarajuće mjesto za postavljanje

- Postavite proizvod u okruženju u kojem nema opasnosti od zamrzavanja i da je u stabilnom i ravnom položaju.
- Radite s vašim proizvodom u okolini koja je dobro ventilirana i nema prašine.
- Ne blokirajte izlaze zraka ispred i ispod proizvoda materijalima kao što su dugi sagovi i drveni podlošci.
- Ne stavljajte svoj proizvod na sag ili slične površine.
- Ne postavljajte uređaj iza vrata s bravom, kliznih vrata ili vratima sa šarkama koje mogu udariti proizvod.
- Kad postavite proizvod, treba ostati na istom mjestu gdje je povezan. Kod ugradnje proizvoda, pazite da stražnja strana ne dodiruje nešto (pipu, utičnicu, itd.) i također pazite da postavite proizvod na mjesto gdje će stalno stajati.
- ⚠ Ne stavljajte uređaj na strujni kabel.
- Držite udaljenost od najmanje 1.5 cm prema zidovima i drugom namještaju.

Uklanjanje sigurnosnog sklopa za transport

⚠ Uklonite sigurnosni sklop za transport prije prve uporabe proizvoda.

1. Otvaranje vrata za punjenje.
2. U bubnju se nalazi najlonska vrećica koja sadrži komad stiropora. Držite je s dijela označenog s XX.
3. Povucite najlon prema sebi i uklonite sigurnosni sklop za transport.

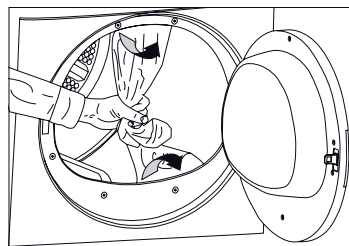

⚠ Pazite da ukonite sigurnosni sklop (najlon + komade stiropora) za transport prije prve uporabe proizvoda. Ne ostavljajte bilo kakve predmete unutar bubnja.

Instalacija ispod radne površine

- Posebni dio (dio br. 297 360 0100) koji zamjenjuje gornji dio mora dobiti i postaviti ovlašteni serviser da bi se uređaj koristio ispod pulta ili u ormaru. Nikada ne smije raditi bez gornjeg dijela.
- Ostavite prostor od najmanje 3 cm između bočnih i stražnjih stijenci proizvoda i stijenci pulta/ormara kad instalirate proizvod ispod pulta ili u ormaru.

Montaža iznad perilice

- Kod instalacije iznad perilice, između dva stroja se treba postaviti uređaj za montažu. Podupirač (dio br. 297 720 200 bijeli/297 720 0500 sivi) mora montirati ovlašteni serviser.
- Stavite proizvod na čvrsti pod. Ako se stavi na perilicu, približna masa oba stroja može dosegnuti 180 kg kad su puni. Pod zato mora biti u stanju nositi teret na sebi!

Spajanje na odvod vode;

Kod proizvoda opremljenih jedinicom kondenzatora, voda koja se nakuplja tijekom ciklusa sušenja se sakuplja u spremniku za vodu. Trebate odlići nakupljenu vodu nakon svakog ciklusa sušenja.

Akumuliranu vodu možete direktno odlići kroz crijevo za vodu dostavljeno s proizvodom umjesto povremenog odlijevanja vode sakupljene u spremniku za vodu.

Spajanje crijeva za odlijevanje vode:

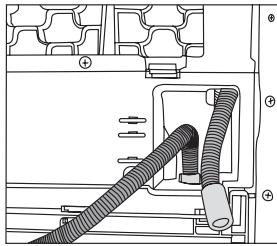
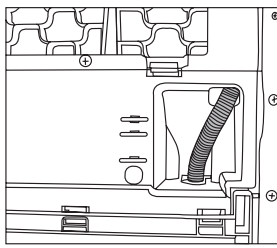

1. Izvucite crijevo van da biste ga uklonili iz proizvoda. Ne koristite bilo kakve alate za uklanjanje crijeva. Spojite adapter za crijevo za odljev na kraj ovog crijeva.
2. Spojite posebno crijevo za odljev dostavljeno s proizvodom na fitting adaptera crijeva.
3. Spojite kraj crijeva direktno na odljev za otpadnu vodu ili na umivaonik. Fitting mora uvijek biti osiguran u svakoj vrsti povezivanja. Ako crijevo ispadne izvan kućišta, u vašoj kući može nastati poplava.

Važno:

- Crijevo se mora spojiti na maksimalnu visinu od 80 cm.
- Pazite da crijevo nije priklješteno ili presavijeno.
- Kraj crijeva ne smije biti presavijen, ne smije se stajati na njega i ne smije biti preklapljen između odljeva i proizvoda.

Prilagodavanje nogu

Da biste osigurali da rad vašeg uređaja bude tih i bez vibracija, mora stajati ravno i u ravnoteži na svojim nogama.

🔧 Otpustite nožicu rukom.

Podešavajte nogu dok vaš proizvod ne bude stajao ravno i čvrsto na podu.

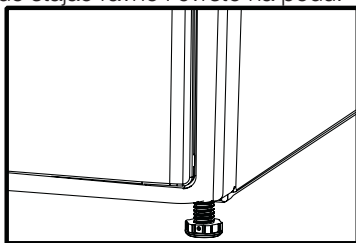

Elektroinstalacija

Spojite uređaj na uzemljenu utičnicu zaštićenu osiguračem odgovarajućeg kapaciteta kako je navedeno u tablici tehničkih specifikacija. Naša tvrtka neće biti odgovorna za bilo kakva oštećenja do kojih može doći kad se uređaj koristi na vodu bez uzemljenja.

- Spajanje treba biti u skladu s nacionalnim odredbama.
 - Ako je trenutna vrijednost osigurača ili prekidača u kućištu manja od 16 Ampera, neka kvalificirani električar ugradi osigurač od 16 Ampera.
 - Utikač kabela napajanja mora biti lako dostupan nakon instalacije.
 - Napon i dozvoljena zaštita osiguračem su naznačeni u dijelu "Tehničke specifikacije".
 - Naznačeni napon mora biti jednak naponu Vaše struje.
 - Ne spajajte preko produžnih kabela ili višestrukih utičnica.
 - Glavni osigurač i sklopke moraju imati minimalnu udaljenost od 3 mm.
- ⚠ Oštećeni strujni kabel mora zamijeniti ovlašteni električar.
- Ako je proizvod u kvaru, s njim se ne smije raditi dok se ne popravi! Postoji opasnost od strujnog udara!

Prva uporaba

- Da bi proizvod bio spreman za rad, prije zvanja ovlaštenog servisera pazite da su lokacija i instalacije napajanja odgovarajuće. ako nisu, neka ovlašteni električar provjeri potrebne preinake.
- Pazite da su spojevi napajanja proizvoda u skladu s uputama danim u odgovarajućim poglavljima ovog korisničkog priručnika.

Odlaganje materijala za pakiranje

Materijali za pakiranje su opasni za djecu. Držite materijale pakiranja na sigurnom mjestu podalje od dosega djece. Materijali za pakiranje vašeg proizvoda su proizvedeni od materijala koji se mogu reciklirati. Odlazite ih na odgovarajući način i sortirajte u skladu s uputama o reciklaži otpada. Ne odlazite ih s uobičajenim otpadom iz kućanstva.

Transport uređaja

1. Isključite uređaj iz napajanja.
2. Uklonite otpadnu vodu (ako postoji) i spojeve na dimnjak.
3. Prije transporta, do kraja odlijte vodu koja je ostala u uređaju.

Odlaganje starog uređaja

Odložite vaš stari uređaj na način na koji ne šteti okolišu.

Možete se javiti Vašem lokalnom komunalnom gospodarstvu ili otpadu u Vašoj općini da biste saznali kako odložiti Vaš aparat.

Prije odlaganja vašeg starog uređaja, odrežite utikač na kabelu i onemogućite bravu za zatvaranje vrata da bi se izbjegli opasni uvjeti za djecu.

Tehničke specifikacije

HR

Visina (prilagodljiva)	84.6 cm
Širina	59.5 cm
Dubina	53 cm
Kapacitet (max.)	7 kg
Masa (neto)	36 kg
Napon	Pogledajte tipsku pločicu
Označeni ulaz snage	
Šifra modela	

Tipaska pločica se nalazi iza vrata za punjenje.

3 Početne pripreme za sušenje

Što treba uraditi za uštedu energije:

- Pazite da uređaj radi s punim kapacitetom, ali ga nemojte prelaziti.
- Kod pranja stavljajte rublje na najjaču moguću centrifugu. Tako se vrijeme sušenja skraćuje a potrošnja energije se smanjuje.
- Pazite da zajedno sušite istu vrstu rublja.
- Za odabir programa, slijedite upute u korisničkom priručniku.
- Pazite da ostane dovoljno mjesta na prednjoj i stražnjoj strani sušilice zbog cirkulacije zraka. Ne blokirajte rešetku na prednjem dijelu proizvoda.
- Ne otvarajte vrata uređaja tijekom sušenja osim ako nije prijeko potrebno. Ako svakako morate otvoriti vrata, pazite da ih ne držite otvorena dugo.
- Ne dodajte novo (mokro) rublje tijekom sušenja.
- Nakupine i vlakna otpuštena iz rublja u zrak tijekom ciklusa sušenja se sakupljaju u "Filtru za nakupine". Pazite da čistite filtre prije ili nakon svakog sušenja.
- Kod modela s kondenzatorom, pazite da redovito čistite kondenzator najmanje jednom mjesečno ili svakih 30 ciklusa sušenja.
- Kod modela s ventilacijom, slijedite upute za spajanje dimnjaka u korisničkom priručniku i pazite na čišćenje dimnjaka.
- Tijekom sušenja dobro prozračujte prostoriju gdje je smještena sušilica.
- Kod modela sa štednjom energije s lampicama, u vrijeme kad se sušilica ne koristi, držite vrata zatvorena ako je tipka za uključivanje/isključivanje pritisnuta (ako je sušilica pod naponom).

Rublje podesno za sušenje u stroju

- ① Uvijek slijedite upute na etiketama rublja. Sušite samo rublje koje ima etiketu koja označava da je ono podesno za sušenje u sušilici i pazite da odaberete odgovarajući program.

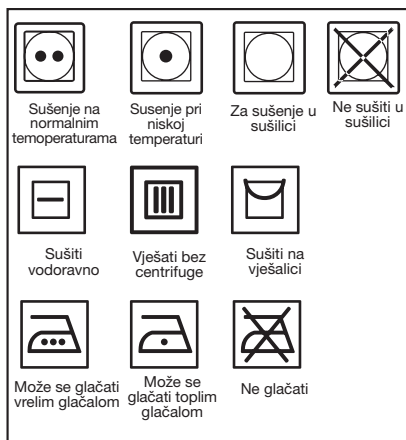

Rublje koje nije podesno za sušenje u stroju

- Rublje s metalnim dodacima kao što su kopče remena i metalna dugmad mogu oštetiti stroj.
- Ne sušite u sušilici predmete od vune, svilenu odjeću i najlonske čarape, osjetljive tkanine s čipkom, rublje s metalnim dodacima i predmete kao što su vreće za spavanje.
- Rublje napravljeno od osjetljivih i vrijednih tkanina, kao i zavjese od čipke, se može zgužvati. Ne sušite ih u sušilici!
- Ne sušite u sušilici predmete napravljene od hermetičkih vlakana kao što su jastuci i popluni.
- Rublje od pjene ili gume će se deformirati.
- U sušilici ne sušite rublje koje sadrži gumu.
- Ne sušite u sušilici rublje izlagano nafti, gorivu, zapaljivim ili eksplozivnim agensima čak i ako je prije toga oprano.
- Pretjerano mokro rublje ili rublje s kojeg kaplje voda se ne smije stavljati u sušilicu.
- Predmeti koji se čiste ili peru benzinom/gorivom, otapalima za kemijsko čišćenje i drugim zapaljivim ili eksplozivnim materijalima kao i oni koji su isprljani ili pošpricani takvim materijalima se ne smiju sušiti u proizvodu jer ispuštaju zapaljivu ili eksplozivnu paru.
- Nemojte u sušilici sušiti predmete čišćene industrijskim kemikalijama.
- U sušilici ne sušite neoprano rublje.
- Predmeti isprljani uljem za kuhanje, acetonom, alkoholom, gorivom, kerozinom, sredstvima za uklanjanje mrlja, terpentinom, parafinom i sredstvima za

uklanjanje parafina se moraju oprati u toploj vodi s puno deterdženta prije nego se osuše u sušilici.

- Odjeća ili jastuci punjeni gumenom pjnom (pjena od lateksa), kape za tuširanje, tkanine otporne na vodu, materijali s gumenim pojačanjima i jastučićima od pjene se ne smiju sušiti u sušilici.
- Ne koristite omekšivače tkanina ili antistatičke proizvode osim ako to ne preporučuje proizvođač omekšivača ili proizvoda.
- Ne sušite u sušilici donje rublje pojačano metalnim dijelovima. Ako se ta metalna pojačanja otpuste tijekom sušenja, oštetit će vašu sušilicu.

Priprema rublja za sušenje

- Provjerite sve predmete za pranje prije nego ih stavite u uređaj da biste bili sigurni da u njihovim džepovima ili bilo kojim dijelovima nema upaljača, kovanica, metalnih predmeta, igala, itd.
- Omekšivači tkanina i slični proizvodi se moraju koristiti u skladu s uputama proizvođača tog proizvoda.
- Svo rublje se mora oprati na najjačoj centrifugi koju vaš stroj dozvoljava za taj tip rublja.
- Rublje može biti zapetljano nakon pranja. Odvojite svoje rublje prije nego što ga stavite u sušilicu.
- Sortirajte vaše rublje prema vrsti i debljini. sušite istu vrstu rublja zajedno. Npr.: tanki kuhinjski ručnici i stolnjaci se suše brže od debelih kupaonskih ručnika.

Odgovarajući kapacitet punjenja

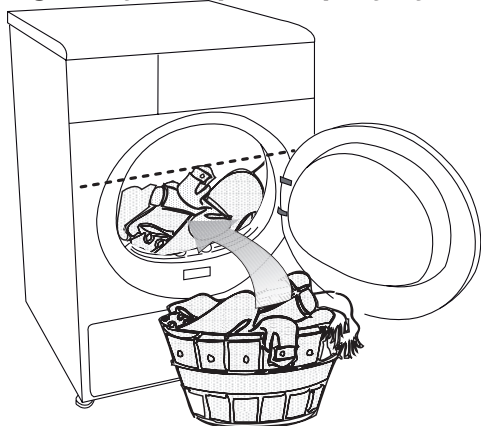

△ Pridržavajte se informacija iz "Tablice za izbor programa". Uvijek uključujte program u skladu s maksimalnim kapacitetom punjenja.

Ⓛ Ne preporučuje se dodavanje rublja u uređaj više od razine prikazane na slici. Učinak

sušenja će biti lošiji ako je stroj pretovaren. Nadalje, vaša sušilica i vaše rublje se mogu oštetiti.

Ⓛ Stavite svoje rublje u bubanj labavo tako da se ne zapetlja.

Ⓛ Veliki predmeti (Npr.: plahte, navlake za poplun, veliki stolnjaci) se mogu nakupiti u gomilu. Zaustavite sušilicu 1-2 postupka sušenja da biste razdvojili nakupljeno rublje.

Sljedeće mase su dane kao primjeri.

Kućanski predmeti	Približna masa (g)
Pamučni prekrivači (dvostruki)	1500
Pamučni prekrivači (jednostruki)	1000
Plahte (dvostruke)	500
Plahte (jednostruke)	350
Veliki stolnjaci	700
Mali stolnjaci	250
Čajni ubrusi	100
Kupaonski ručnici	700
Ručnici za ruke	350
Odjeća	Približna masa (g)
Bluze	150
Pamučne košulje	300
Košulje	200
Pamučne haljine	500
Haljine	350
Traperice	700
Rupčići (10 komada)	100
Majice	125

Punjenje

- Otvaranje vrata za punjenje.
- Stavljajte predmete u sušilicu tako da nisu nabijeni.
- Gurnite prednja vrata da biste ih zatvorili. Pazite da vrata ne zahvaćaju nijedan predmet.

4 Odabir programa i rad s Vašim aparatom

Upravljačka ploča

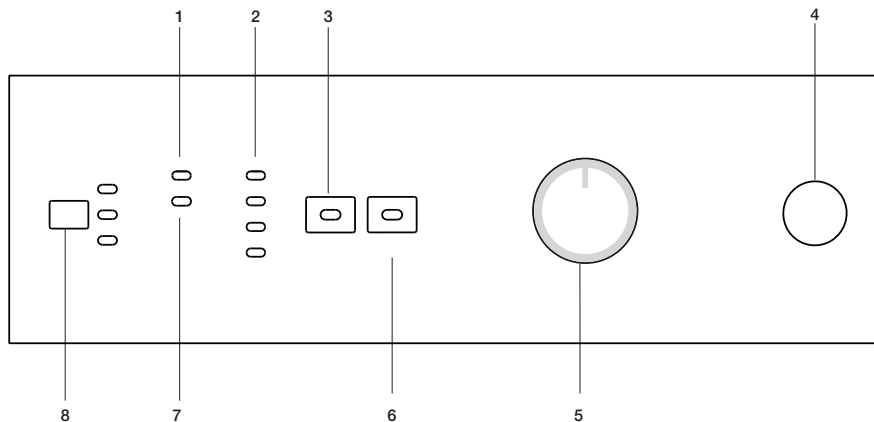

1. Svjetlo upozorenja za čišćenje filtra
Svjetlo upozorenja se uključuje kad je filter pun.

2. Oznaka za slijed programa
Koristi se za praćenje napretka trenutnog programa.

3. Opoziv zvučnog upozorenja
Koristi se za opoziv zvučnog upozorenja koje se daje na kraju programa.

4. Tipka za uključivanje/isključivanje
Koristi se za uključivanje i isključivanje uređaja.

5. Tipka za odabir programa
Koristi se za odabir programa.

6. Tipka za početak/pauzu/opoziv
Koristi se za početak, pauziranje ili opoziv programa.

7. Svjetlo upozorenja za vodu u spremniku*
Svjetlo upozorenja se uključuje kad je spremnik vode pun.

8. Tipka za odgodu vremena*
Koristi se za postavljanje odgode vremena.

* Može se mijenjati, ovisno o značajkama vašeg uređaja



Priprema uređaja

1. Uključite stroj u struju.
 2. Stavite rublje u stroj.
 3. Pritisnite gumb za "Uključivanje/isključivanje".
- i** Pritisak na tipku "Uključivanje/isključivanje" ne znači nužno da je program započeo. Pritisnite tipku "Start/Pauza/Opoziv" da biste uključili program.

Odabir programa

Odaberite odgovarajući program iz tablice dolje koja sadrži temperaturu sušenja u stupnjevima. Odaberite željeni program tipkom za izbor programa

Jako suho	Sušite na visokoj temperaturi samo za pamučno rublje. Debele i višeslojne tkanine (npr. ručnici, posteljina, traper) se suše na način da im ne treba glačanje prije stavljanja u omar.
Spremno za nošenje	Normalno rublje (npr. stolnjaci, donje rublje) se suši na način da mu ne treba glačanje prije stavljanja u ladice.
Spremno za nošenje Plus	Normalno rublje (npr. stolnjaci, donje rublje) se suši na način da mu ne treba glačanje prije stavljanja u ladice, ali više nego u opciji Spremno za nošenje.
Spremno za glačanje	Normalno rublje (npr. majice, haljine) se suše spremni za glačanje.

i Za dodatne informacije o programu, pogledajte „Tablicu za odabir programa“

Glavni programi

Ovisno o vrsti rublja, dostupni su sljedeći glavni programi:

•Pamuk

Ovim programom možete sušiti izdržljivu odjeću. Sušenje na visokoj temperaturi. Preporučuje se za uporabu za pamučne predmete (kao što su plahte, pokrivači popluna, donje rublje, itd.).

•Sintetika

Ovim programom možete sušiti suhu i manje izdržljivu odjeću. Suši se na nižoj temperaturi u usporedbi s programom pamuka. Preporučuje se za Vašu sintetičku odjeću (kao što su košulje, bluze, odjeća od sintetike/miješano s pamukom, itd.).

i Ne sušite zavjese i čipku u stroju.

•Protiv gužvanja

2-satni program protiv gužvanja koji sprječava gužvanje rublja će biti uključen ako ne izvadite rublje kad program dođe do kraja. Ovaj program okreće rublje u intervalima od 10 sekundi da bi se spriječilo gužvanje.

Posebni programi

Za posebne slučajeve, postoje također i dodatni programi:

i Dodatni program se mogu razlikovati prema modelu vaše perilice.

•Ekspresno 35

Možete koristiti ovaj program za sušenje pamuka koji se okreće na velikoj brzini u Vašoj perilici. Možete sušiti pamučno rublje od 2 kg (2 košulje /5 majice) u roku od 35 minuta.

i Da biste dobili bolje rezultate na programima za sušenje, Vaše rublje se treba prati na odgovarajućem programu i vrtjeti se na odgovarajućim brzinama centrifuge u Vašoj perilici.

•Košulja

Suši košulje na osjetljiviji način tako da se manje gužvaju i lakše glačaju.

i Košulje mogu sadržavati malo vlage na kraju programa. Savjetujemo da ne ostavljate košulje u sušilici.

•Traperice

Možete koristiti ovaj program za sušenje trapera koji se okreće na velikoj brzini u Vašoj perilici.

i Provjerite odgovarajući dio tablice programa.

•Osjetljivo

Možete sušiti na nižim temperaturama Vaše jako osjetljivo rublje (svilene bluze, fino donje rublje, itd.) koje se može sušiti ili rublje za koje se preporučuje pranje na ruke.

i Preporučljivo je koristiti vreću za odjeću da bi se izbjeglo gužvanje ili oštećenje određene osjetljive odjeće i rublja. Odmah izvadite svoje rublje iz sušilice i objesite ga nakon dovršetka programa da bi se spriječilo gužvanje.

•Ventilacija





Samo ventilacija se obavlja 10 minuta bez puhanja toplog zraka. Možete prozračiti svoju odjeću koju ste čuvali zatvorenu dulje vrijeme zahvaljujući programu koji dezodorira neugodne mirise.

Vremenski ograničeni programi

Možete odabrati jedan od programa tajmera od 10 min., 20 min., 40 min. i 60 min. da biste postigli željenu razinu osušenosti na kraju na nižim temperaturama. Program se suši u odabrano vrijeme bez obzira na temperaturu sušenja.

Tablica odabira programa i potrošnje

HR

Programi	Kapacitet (kg)	Brzina centrifuge perlice (o/min)	Prosječna količina preostale vlažnosti	Vrijeme sušenja (minute)
Pamuk/obojeno				
 Spremno za nošenje	7	1000	% 60	116
 Spremno za nošenje plus	7	1000	% 60	120
 Spremno za glačanje	7	1000	% 60	90
Ekspresno 35	2	1200	% 50	35
Košulja	1.5	1200	% 50	40
Traperice	4	1200	% 50	80
Osjetljivo	1.75	600	% 40	40
Sintetika				
 Spremno za nošenje	3.5	800	% 40	45
Vrijednosti potrošnje energije				
Programi	Kapacitet (kg)	Brzina centrifuge perlice (o/min)	Prosječna količina preostale vlažnosti	Potrošnja energije kWh
Pamuk lan Spremno za nošenje*	7	1000	% 60	4.15
Pamuk Spremno za glačanje	7	1000	% 60	3.25
Sintetika spremna za nošenje	3.5	800	% 40	1.42

* : Standardni program energetske oznake (EN 61121:2012)

Sve vrijednosti navedene u tablici su postavljene prema standardu EN 61121:2012. Ove vrijednosti mogu biti različite od tablice prema vrsti rublja, brzini centrifuge rublja, uvjetima okoliša i promjenama napona.

Pomoćne funkcije

Opoziv zvučnog upozorenja

Vaš stroj će poslati zvučno upozorenje kad program dođe do kraja. Ako ne želite čuti zvučno upozorenje, pritisnite tipku "Opoziv zvučnog upozorenja". Kad pritisnete ovu tipku, odgovarajuća lampica će zasvijetliti a zvučni signal se neće oglasiti kad program dođe do kraja.

 Možete odabrati ovu funkciju ili prije ili nakon početka programa.

Oznake upozorenja

 Oznake upozorenja se mogu razlikovati prema modelu vašeg uređaja.

Čišćenje filtra

Svjetlo upozorenja će zasvijetliti da bi podsjetilo na čišćenje filtra kad program bude gotov.

 Ako svjetlo upozorenja za čišćenje filtra stalno svijetli, molimo pogledajte, "Prijedloge rješenja problema".

Spremnik za vodu

Svjetlo upozorenja počinje treptati kad je spremnik ispunjen vodom. Sušilica prestaje s radom ako se svjetlo upozorenja uključi kad program radi. Da biste ponovno pokrenuli sušilicu, odlijte vodu u spremniku za vodu. Pritisnite tipku "Početak/pauza/opoziv" da biste pokrenuli program nakon što ste ispraznili spremnik. Lampica upozorenja se isključuje a program nastavlja s radom.

Odgoda vremena

Ako želite kasnije osušiti svoju odjeću, zahvaljujući funkciji odgode vremena, možete odgoditi početak programa do 3, 6 ili 9 sati.

1. Otvorite vrata za punjenje i stavite rublje unutra.
2. Pazite da su svi izlazi za zrak otvoreni, filtri za vrata očišćeni i da je spremnik za vodu prazan.
3. Postavite program za sušenje i po potrebi, dodatne funkcije.
4. Kad jednom pritisnete tipku za programiranje vremena, bira se odgoda za 3 sata i zasvijetli odgovarajuća dioda. Kad ponovno pritisnete istu tipku, 6 sati; a ako pritisnete još jednom, bit će odabrana odgoda od 9 sati. Ako tipku za programiranje vremena pritisnete još jednom, funkcija odgode vremena će biti opozvana. Postavite odgodu vremena po želji.
5. Odgođeni rad odabranog programa se uključuje pomoću tipke "Start/pauza/opoziv" nakon odabira odgode vremena.

☑ Za vrijeme odgode vremena možete dodavati još rublja ili ga vaditi van.

☑ Tijekom odgode vremena, rublje se okreće svake 4 sekunde svakih 10 minuta da bi se spriječilo gužvanje.

Promjena i opoziv odgode vremena.

Ako želite opozvati odbrojavanje odgode vremena i uključiti program:

1. Pritisnite tipku "Start/Pauza/Opoziv" na otprilike 3 sekunde.
2. Pritisnite tipku "Start/Pauza/Opoziv" da biste odmah uključili program.

Uključivanje programa

1. Pritisnite tipku "Start/Pauza/Opoziv" da biste uključili program.
2. Tipka "Start/pauza/opoziv" će se upaliti da bi označila da je program započeo.

Napredak programa

Napredak programa u tijeku je prikazan na oznaci slijeda programa.

Na početku svakog koraka programa, odgovarajuća lampica oznake će se upaliti i svjetlo završenog koraka će se isključiti.

"Sušenje":

- Razina sušenja će biti osvijetljena tijekom

cijelog postupka sušenja dok razina sušenja ne dosegne "suho za glačanje".

"Spremnno za glačanje":

- Počinje svijetliti kad razina osušenosti dosegne korak "suho za glačanje" i nastavlja svijetliti do sljedećeg koraka.

"Spremnno za nošenje":

Počinje svijetliti kad razina osušenosti dosegne korak "spremnno za nošenje" i nastavlja svijetliti do sljedećeg koraka.

"Završno/Protiv gužvanja":

- Svijetli kad program dođe do kraja i uključi se funkcija protiv gužvanja.

☑ Ako više od jedne LED lampice svijetli ili bljeska istodobno, to znači da postoji greška u radu ili kvar (molimo pogledajte, Prijedlozi rješenja problema).

Promjena programa nakon početka

Možete koristiti ovu mogućnost kad Vaša perilica počne sušiti odjeću na višim ili nižim temperaturama.

Na primjer:

1. Pritisnite i držite tipku "Start/pauza/opoziv" na 3 sekunde da biste "Opozvali" program da biste odabrali program "Posebno suho" umjesto programa "Suho za glačanje".
2. Odaberite program "Ekstra suho" okretanjem tipke za odabir programa.
3. Pritisnite tipku "Start/Pauza/Opoziv" da biste uključili program.

☑ Pritisnite tipku start na 3 sekunde da biste opozvali program ili okrenuti tipku za odabir programa u bilo kojem smjeru da biste zaustavili program dok uređaj radi. Lampice spremnika za vodu i za čišćenje filtra su uključene da bi upozorili korisnika kad je program opozvan pritiskom na tipku Start/pauza/opoziv na 3 sekunde. Međutim, lampice upozorenja se ne uključuju kad je program opozvan okretanjem tipke za odabir programa. Samo se lampice za sušenje uključuju a uređaj ostaje na čekanju dok se ne odabere novi program i ne pritisne se tipka Start/pauza/opoziv. Zaključavanje uređaja zbog djece ne smije biti uključeno da bi se izvršile ove dvije operacije. Ako je zaključavanje zbog djece uključeno, isključite ga prije obavljanja ovih operacija.

Dodavanje/vađenje rublja na pasivnom režimu rada

Da biste dodali ili uklonili rublje nakon početka programa:

1. Pritisnite tipku "Start/Pauza/Opoziv" da biste prebacili vaš stroj na „Pauzu“. Postupak sušenja će se zaustaviti.
2. Otvorite vrata na položaju Pauza i zatvorite

- ih opet nakon dodavanja ili vađenja rublja.
3. Pritisnite tipku "Start/Pauza/Opoziv" da biste uključili program.

- i** Svo rublje dodano nakon početka postupka sušenja može dovesti do toga da se već suho rublje u stroju izmiješa s mokrim rubljem a rezultat će biti mokro rublje nakon kraja postupka sušenja.
- i** Rublje se može dodati ili izvaditi po želji tijekom postupka sušenja, ali će taj postupak prekinuti sušenje u kontinuitetu, produžiti će trajanje programa i povećati potrošnju energije. Zato se preporučuje dodavanje rublja prije početka programa sušenja.

Brava koju djeca ne mogu otvoriti

Postoji brava koju djeca ne mogu otvoriti da bi se spriječio svaki prekid programa zbog pritiskanja tipki dok je program uključen. Kad je uključeno zaključavanje zbog djece, isključuju se vrata za punjenje i sve tipke osim tipke "Uključivanje/isključivanje" na ploči. Da biste uključili bravu koju djeca ne mogu otvoriti, pritisnite istodobno na tipke "Start/Pauza/Opoziv" i "Opoziv zvučnog upozorenja" 3 sekunde.

Da biste uključili novi program nakon završetka programa ili da prekinete program, trebate isključiti zaključavanje zbog djece. Pritisnite tipke na 3 sekunde da biste isključili zaključavanje zbog djece.

- i** Zaključavanje zbog djece se isključuje kad se uređaj ponovno pokrene pritiskom na tipku za uključivanje/isključivanje.

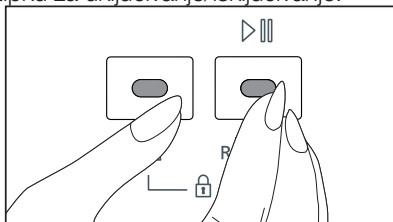

- i** Pritisnite odgovarajuće tipke na 3 sekunde da biste uključili zaključavanje zbog djece. Oglasit će se dugi zvučni signal i uključit će se zaključavanje zbog djece. Dvostruki zvučni alarm će se začuti ako pritisnete bilo koju tipku za odabir ili okrenete tipku za odabir programa dok je zaključavanje zbog djece uključeno. Pritisnite tipke na 3 sekunde da biste isključili zaključavanje zbog djece. Oglasit će se jedan zvučni signal i isključit će se zaključavanje zbog djece.

- ⚠** Označit će se dvostruki zvučni signal ako okrenete tipku za odabir programa dok uređaj radi, a zaključavanje zbog djece je uključeno. Ako isključite zaključavanje

zbog djece bez vraćanja tipke za odabir porigrama na prethodni položaj, program će biti prekinut jer je položaj tipke za odabir programa promijenjen. Samo se lampice za sušenje uključuju a uređaj ostaje na čekanju dok se ne odabere novi program i ne pritisne se tipka Start/pauza/opoziv.

Završavanje programa opozivom

Za opoziv bilo kojeg programa; Pritisnite tipku "Start/Pauza/Opoziv" na otprilike 3 sekunde. Kao podsjetnik, na kraju ovog razdoblja upalit će se lampice upozorenja "Čišćenje filtra", "Spremnik za vodu" i "Završno/ Protiv gužvanja".

- ⚠** Kako će unutrašnjost stroja biti jako vruća, kad opozovete program dok stroj radi, uključite program za ventilaciju da je ohladi. Kraj programa

Lampice upozorenja "Završno/protiv gužvanja", "Čišćenje filtra" i "Spremnik za vodu" na oznaci slijeda programa će zasvijetliti kad program dođe do kraja. Vrata se mogu otvoriti i stroj je sada spreman za drugi ciklus. Pritisnite tipku za "Uključivanje/isključivanje" da biste isključili vašu perilicu.

- i** Završni korak ciklusa sušenja (korak hlađenja) se obavlja bez primjene topline da bi se predmeti održavali na temperaturi koja im neće štetiti.
- i** 2-satni program protiv gužvanja koji sprječava gužvanje rublja će biti uključen ako ne izvadite rublje kad program dođe do kraja.
- i** Ako odmah nećete izvaditi rublje, ne zaustavljajte sušilicu prije dovršetka postupka sušenja.
- i** Očistite filter nakon svakog sušenja (molimo pogledajte Čišćenje filtra).
- i** Ispraznite spremnik za vodu nakon svakog sušenja (pogledajte Spremnik za vodu)

5 Održavanje i čišćenje

Uložak filtra / unutarnja površina vrata

Nakupine i vlakna otpuštena iz rublja u zrak tijekom ciklusa sušenja se sakupljaju u "Uložku filtra".

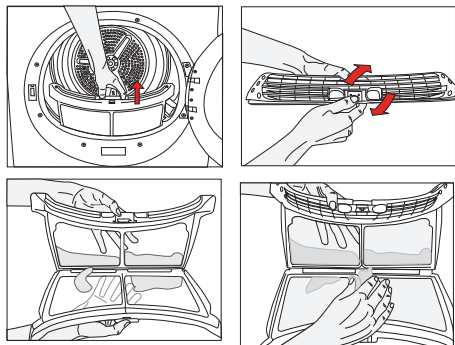

- 1 Takva vlakna i nakupine se formiraju tijekom nošenja i pranja.
- 2 Uvijek nakon svakog postupka sušenja očistite filtar i unutarnje površine poklopca
- 3 Možete očistiti filtar i područje filtra usisavačem.

Za čišćenje filtra:

1. Otvaranje vrata za punjenje.
2. Uklonite poklopac filtra tako da ga povučete gore i otvorite filtar.
3. Očistite nakupine, vlakna i ostatke pamuka rukom ili mekom krpom.
4. Zatvorite filtar i stavite ga nazad na mjesto.

- 1 Do začepljenja može doći na površini filtra nakon nekog vremena uporabe vašeg stroja; ukoliko se to još dogodi, operite filtar vodom i osušite ga prije ponovne uporabe.

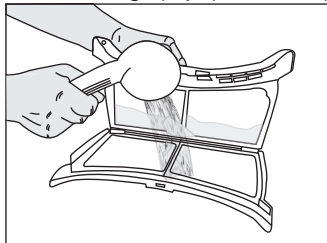

- 1 Očistite cijelu unutarnju površinu poklopca i brtve vrata.

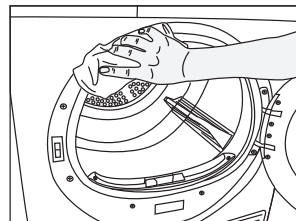
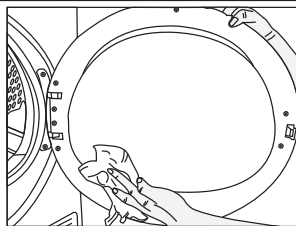

Senzor

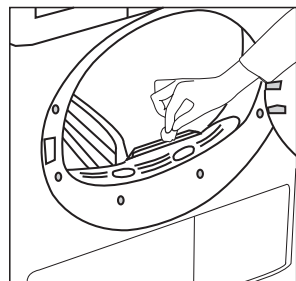

U sušilici postoje senzori za vlagu koji otkrivaju je li rublje suho ili ne.

Za čišćenje senzora:

1. Otvorite vrata za punjenje sušilice.
2. Pustite da se uređaj ohladi ako je sušeno u njemu.
3. Obrišite metalne senzore mekom krpom natopljenom octom i osušite ih.

- 1 Čistite metalne senzore 4 puta godišnje.

⚠ Nikada ne koristite otapala, sredstva za čišćenje ili slične tvari kod čišćenja, jer ti materijali mogu uzrokovati požar i eksploziju!

Spremnik za vodu ;

Vlaga u mokrom rublju se izvlači iz rublja i kondenzira. Ispraznite spremnik s vodom nakon svakog ciklusa pranja ili kad se uključi svjetlo "Spremnik za vodu".

⚠ Kondenzirana voda se ne smije piti!

⚠ Nikada ne vadite spremnik za vodu dok program radi!

Ako zaboravite isprazniti spremnik za vodu, vaša sušilica će se zaustaviti tijekom sljedećih ciklusa sušenja kad je spremnik za vodu pun i zasvijetlit će lampica upozorenja "Spremnik za vodu". U tom slučaju, pritisnite tipku "početak/pauza/opoziv" da biste nastavili ciklus sušenja nakon pražnjenja spremnika za vodu.

Za pražnjenje spremnika za vodu

1. Povucite ladicu i pažljivo izvadite spremnik za vodu

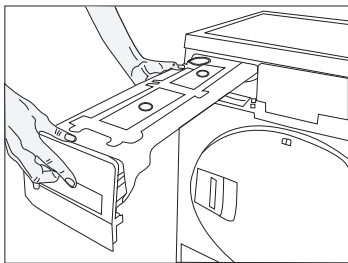

2. Izbacite vodu iz spremnika za vodu.

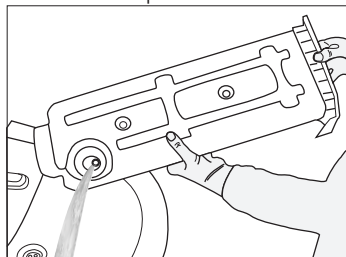

3. Ukoliko postoje nakupine u lijevku spremnika za vodu, očistite ga pod vodom.
4. Stavite spremnik za vodu na mjesto.

Za čišćenje kondenzatora:

Topao i vlažan zrak u kondenzatoru se hladi hladnim zrakom iz sobe. Na taj način se vlažni zrak koji cirkulira u vašoj sušilici kondenzira i zatim upumpava u spremnik.

ⓘ Očistite kondenzator svakih 30 ciklusa sušenja ili jednom mjesečno.

Za čišćenje kondenzatora:

1. Ako je postupak sušenja izvršen, otvorite vrata uređaja i čekajte dok se ne ohladi.

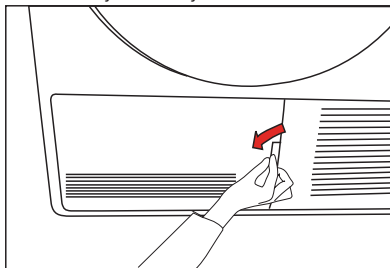

2. Otključajte 2 brave kondenzatora nakon otvaranja tipske pločice

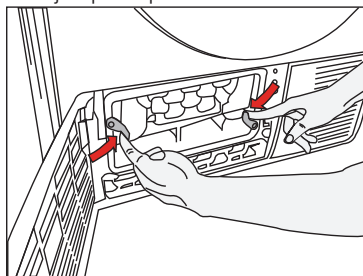

3. Izvucite kondenzator.

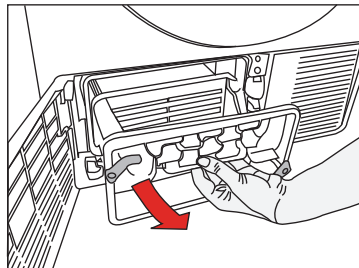

4. Očistite kondenzator vodom pod tlakom glavom tuša i sačekajte dok se voda ne odlije.

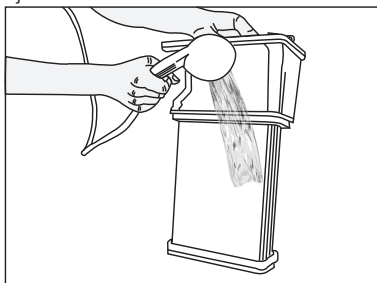

5. Stavite kondenzator u njegovo kućište. Pričvrstite 2 brave i pazite da sigurno sjednu na mjesto.

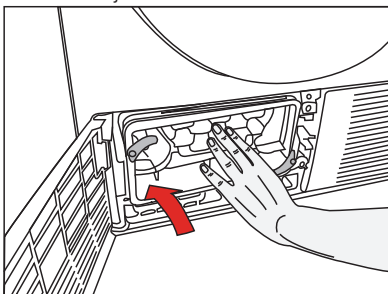

6. Zatvorite poklopac tipske pločice.

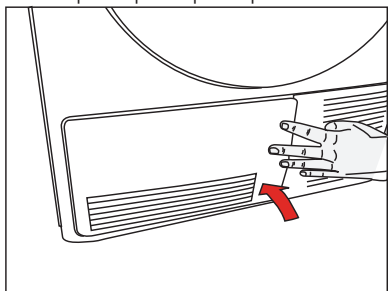

6 Prijedlozi za rješavanje problema

Postupak sušenja traje predugo
<ul style="list-style-type: none">Možda su začepljene mrežice filtra. Operite vodom.
Rublje je na kraju sušenja izašlo mokro.
<ul style="list-style-type: none">Možda su začepljene mrežice filtra. Operite vodom.Možda ste stavili previše rublja. Nemojte preoptereti sušilicu.
Stroj se ne uključuje ili program ne počinje. Stroj nije aktiviran poslije postavljanja.
<ul style="list-style-type: none">Možda nije uključen u struju. Provjerite je li stroj uključen u struju.Vrata za punjenje mogu biti pritvorena. Pazite da su vrata za punjenje dobro zatvorena.Program možda nije postavljen ili tipka "Početak/pauza/opoziv" nije pritisnuta. Pazite da je program postavljen i da nije na „Pauzi“.Možda je uključeno „Zaključavanje zbog djece“. Isključite zaključavanje zbog djece.
Program je bez razloga prekinut.
<ul style="list-style-type: none">Vrata za punjenje mogu biti pritvorena. Pazite da su vrata za punjenje dobro zatvorena.Možda je nestalo struje. Pritisnite tipku "Start/Pauza/Opoziv" da biste uključili program.Voda može biti puna. Izbacite vodu iz spremnika za vodu.
Rublje se skupilo, nastale su mrlje ili je oštećeno.
<ul style="list-style-type: none">Možda niste koristili odgovarajući program za tu vrstu rublja. Sušite samo rublje koje se može sušiti u Vašem stroju nakon provjere etiketa na Vašoj odjeći.Odaberite program s odgovarajućom niskom temperaturom za vrstu rublja da biste osušili Vaše rublje.
Svjetlo bubnja se ne pali.
<ul style="list-style-type: none">Stroj možda nije uključen pomoću tipke za Uključivanje/Isključivanje. Provjerite je li stroj uključen.Možda je pregorjela žarulja. Pozovite ovlaštenu servisnu službu da zamijeni žarulju.
*Bljeska dioda „Zadnje / protiv gužvanja“.
<ul style="list-style-type: none">Možda je uključen 2-satni program protiv gužvanja da bi se spriječilo gužvanje. Isključite stroj i izvadite rublje.
*Svijetli dioda „Zadnje / protiv gužvanja“.
<ul style="list-style-type: none">Program je došao do kraja. Isključite stroj i izvadite rublje.
*Dioda „Čišćenje filtra“ je uključena.
<ul style="list-style-type: none">Filtar možda nije očišćen. Očistite filtarski poklopac.
Voda izlazi iz poklopca.
<ul style="list-style-type: none">Očistite cijelu unutarnju površinu poklopca i brtve vrata.
Poklopac se otvara spontano.
<ul style="list-style-type: none">Gurajte ga dok ne čujete da je zatvoren.
Za proizvode s kondenzatorom:
*Dioda upozorenja „Spremnik vode“ svijetli.
<ul style="list-style-type: none">Voda može biti puna. Izbacite vodu iz spremnika za vodu.
*Dioda „Čišćenje kondenzatora“ je uključena.
<ul style="list-style-type: none">Kondenzator možda nije očišćen. Očistite filtre u kondenzatoru pod tipskom pločicom.

△Ukoliko problem potraje, nazovite ovlaštenu servisnu službu.

Read this manual prior to initial operation of the product!

Dear Customer,

We hope that your product, which has been manufactured in modern facilities and passed through a strict quality control procedure, will give you very good results.

We advise you to read through this manual carefully before using your product and keep it for future reference.







This User Manual will

- Help you use your machine in a fast and safe way.
- Read the User Manual before installing and starting your product.
- In particular, follow the instructions related to safety.
- Keep this User Manual within easy reach for future reference.
- Please read all additional documents supplied with your product.

Remember that this User Manual is also applicable for several other models.

Explanation of symbols

Throughout this User Manual the following symbols are used:

-  Important safety information. Warning for hazardous situations with regard to life and property.
-  Caution; Warning for supply voltage.
-  Caution; Warning for fire hazard.
-  Caution; Warning for hot surfaces.
-  Read the instructions.
-  Useful information. Important information or useful hints about usage.



This appliance's packaging material is recyclable. Help recycle it and protect the environment by dropping it off in the municipal receptacles provided for this purpose. Your appliance also contains a great amount of recyclable material. It is marked with this label to indicate the used appliances that should not be mixed with other waste.

This way, the appliance recycling organised by your manufacturer will be done under the best possible conditions, in compliance with European Directive 2002/96/EC on Waste Electrical and Electronic Equipment. Contact your town hall or your retailer for the used appliance collection points closest to your home. We thank you doing your part to protect the environment.

1 Important safety information

This section includes safety information that will help protection from risks of personal injuries or materialistic damages. Failure to follow these instructions shall cause any warranty and reliability commitment to become void.

General safety

- Never place the machine on a carpet-covered floor, otherwise, lack of airflow beneath the machine may cause electrical parts to overheat. This will cause problems with your machine.
- If the power cable or mains plug is damaged, you must call Authorised Service Agent for repair.
- The product should not be plugged in during installation, maintenance and repair works. Such works should always be made by the technical service. Manufacturer shall not be held responsible for damages arising from processes carried out by unauthorised persons.
- Connect the product to a grounded outlet protected by a fuse of suitable capacity as stated in the technical specifications table.
- Operate your product at temperatures between +5°C and +35°C.
- Do not use electrical devices in the product.
- Do not connect the air exit of the product to the chimney holes which are used for the exhaust fumes of the devices operating with gas or other types of fuel.
- You must provide enough ventilation in order to prevent gases exiting from devices operating with other types of fuels including the naked flame from accumulating in the room due to the back fire effect.
- Always clean the lint filter before or after each loading.
- Never operate your dryer without the lint filter installed.
- Do not allow fibre, dust and dirt accumulation around the exhaust exit and at adjacent areas.
- Power cable plug must be within easy reach after installation.
- Do not use extension cords, multi-plugs or adaptors to connect the dryer to power supply in order to decrease the risk of electric shock.
- Do not make any changes on the plug supplied with the product. If it is not compatible with the socket, have a qualified electrician change the socket with a suitable one.
- Items cleaned or washed with gasoil/ fuel oil, dry-laundry solvents and other combustible or explosive materials as well as the items that are contaminated or spotted with such materials should not be dried in the product since they emit flammable or explosive vapor.
- Do not dry items cleaned with industrial chemicals in the dryer.
- Do not dry unwashed items in the dryer.
- Items soiled with cooking oils, acetone, alcohol, fuel oil, kerosene, stain remover, turpentine, paraffin and paraffin removers must be washed in hot water with plenty of detergent before being dried in the dryer.
- Garments or pillows bolstered with rubber foam (latex foam), shower bonnets, water resistant textiles, materials with rubber reinforcement and rubber foam pads should not be dried in the dryer.
- Do not use fabric softeners and anti-static products unless they are recommended by the manufacturers of the fabric softener or the product.
- This product must be grounded. Grounding installation decreases the risk of electric shock by opening a path with low resistance for the electricity flow in case of a malfunction or failure. Power cable of this product is equipped with a conductor and a grounding plug that allows for grounding the product. This plug must be installed appropriately and inserted into a socket which is grounded in accordance with the local laws and regulations.
- Do not install the product behind a door with a lock, sliding door or a door that has a hinge against the hinge of the dryer.
- Do not install or leave this product in places where it will be exposed to outdoor conditions.
- Do not tamper with the controls.
- Do not perform any repair or part replacing procedures on the product even if you know or have the ability to perform unless it is clearly suggested in the operating instructions or the published service manual.
- Inside and exhaust duct of the product must be cleaned by the qualified service personnel periodically.
- Wrong connection of grounding conductor of the product can cause electric shock. If you have any suspect about the grounding connection, have it checked by a qualified electrician, service representative or service personnel.

- Do not reach into the machine when the drum is spinning.
- Unplug the machine when it is not in use.
- Never wash down the appliance with water! There is the risk of electric shock! Always disconnect by unplugging from the mains before cleaning.
- Never touch the plug with wet hands. Never unplug by pulling on the cable, always pull out by grabbing the plug only. Do not operate the machine if the power cable or plug is damaged!
- Never attempt to repair the machine yourself, otherwise, you will be putting your life and others' lives in danger.
- For malfunctions that cannot be solved by following the information given in the safety instructions:
Turn off the machine, turn off and contact an authorised service agent.
- Do not stop the dryer before the drying cycle comes to an end unless you will remove all laundry from the dryer fast in order to lay them and dissipate the heat.
- Remove the door of the drying compartment before decommissioning or disposing of the product.
- The final step of the drying cycle (cool-down cycle) occurs without applying heat to ensure that the items are left at a temperature that will not damage them.
- Fabric softeners or similar products should be used as specified by the fabric softener instructions.
- Underwear that contains metal reinforcements should not be placed in a dryer. Damage to the dryer can result if metal reinforcements come loose during drying.
- Check all garments for forgotten lighters, coins, metal pieces, needles, etc. before loading.
- At times when your dryer is not in use or after the laundry is taken out following the completion of drying process, turn off by using the On/Off button. In cases when the On/Off button is on (while the dryer is energized), keep the door of the dryer closed.

disorders or unlearned or inexperienced people (including children) unless they are attended by a person who will be responsible for their safety or who will instruct them accordingly for use of the product.

Children's safety

- Electrical appliances are dangerous for the children. Keep children away from the machine when it is operating. Do not let them tamper with the machine.
- Packaging materials are dangerous to children. Keep the packaging materials out of reach of children or dispose them by classifying according to waste directives.
- Do not allow children sit/climb on or enter in the product.
- Children should be supervised to ensure that they do not play with the product.
- Close the loading door when you leave the area where the product is located.

Intended use

- This product has been designed for domestic use. It should not be used for other purposes.
- Use the product only for drying laundry that are marked accordingly.
- Dry only those articles in your product that are stated in this manual.
- This product is not intended to be used by persons with physical, sensory or mental

2 Installation

Refer to the nearest Authorised Service Agent for installation of your product.

- ❶ Preparation of location and electrical installation for the product is under customer's responsibility.
- ⚠ Installation and electrical connections must be carried out by a qualified personnel.
- ⚠ Prior to installation, visually check if the product has any defects on it. If so, do not have it installed. Damaged products will cause risks for your safety.

Appropriate installation location

- Install the product in an environment which has no risk of freezing and is in a stable and level position.
- Operate your product in a well ventilated, dust-free environment.
- Do not block the air ducts in front of and under the product with materials such as long pile rugs and wooden bands.
- Do not place your product on a long pile rug or on similar surfaces.
- Do not install the product behind a door with a lock, sliding door or a hinged door which can strike the product.
- Once the product is installed, it should stay at the same place where its connections have been made. When installing the product, make sure that the rear wall of it does not touch anywhere (tap, socket, etc.) and also pay attention to install the product at a place where it will stay permanently.
- ⚠ Do not place the product on top of the power cable.
- Keep at least 1.5 cm distance to walls of other furniture.

Removing the transportation safety assembly

- ⚠ Remove the transportation safety assembly before using the product for the first time.
- 1. Open the loading door.
- 2. There is a nylon bag inside the drum that contains a piece of styrofoam. Hold it from its section marked with XX.
- 3. Pull the nylon towards yourself and remove the transportation safety assembly.

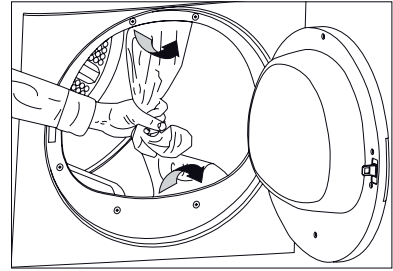

- ⚠ Make sure that you have removed the transportation safety assembly (nylon+styrofoam pieces) before using the product for the first time. Do not leave any items inside the drum.

Under counter installation

- A special part (Part no. 297 360 0100) replacing the top trim must be provided and installed by the Authorised Service Agent in order to use the machine under a counter or in a cupboard. It should never be operated without the top trim.
- Leave at least 3 cm of space between the side and rear walls of the product and the walls of the counter/cupboard when installing your product under a counter or in a cupboard.

Mounting over a washing machine

- A fitting device should be used between the two machines when installing above a washing machine. The bracket (Part no. 297 720 0200 white/297 720 0500 grey) must be installed by the Authorised Service Agent.
- Place the product on a firm floor. If it will be placed on top of a washing machine, the approximate weight of both machines may reach 180 kg when they are full. Therefore, the floor must be capable of carrying the load on it!

Connection to water drain;

In products equipped with a condenser unit the water accumulated during the drying cycle is collected in the water tank. You should drain the accumulated water after each drying cycle. You can directly send the accumulated water out through the water drain hose supplied with the machine instead of periodically draining the water collected in the water tank. Connecting the water drain hose;

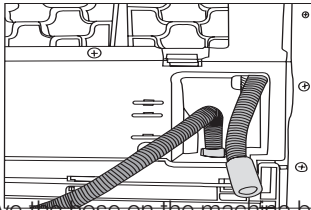
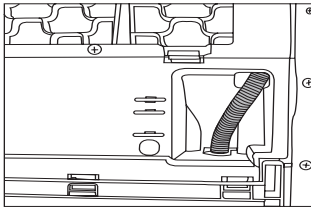

1. Remove the hose on the machine by pulling it out from its end. Do not use any tools to take out the hose.
2. Connect the special drain hose supplied with the machine to the pipe fitting.
3. The other end of the drain hose can be directly connected to the wastewater drain or to the washbasin. The fitting must always be secured in all types of connections. Your house may be flooded if the hose gets out of its housing during water discharge.

Important:

- The hose should be attached to a height of maximum 80 cm.
- You must be careful not to pinch or bend the hose.
- The end of the hose should not be bent, it should not be stepped on and it must not be folded between the drain and the machine.

Adjusting the feet

In order to ensure that your machine operates more silently and vibration-free, it must stand level and balanced on its feet. Balance the machine by adjusting the feet.

Rotate the feet to adjust until the machine stands level and firmly.

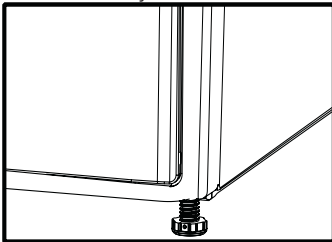

- ⓘ Never unscrew the adjustable feet from their housings.

Electrical connection

Connect the machine to a grounded outlet protected by a fuse of suitable capacity as stated in the technical specifications table. Our company shall not be liable for any damages that will arise when the machine is used on a circuit without grounding.

- Connection must comply with national regulations.
- If the current value of the fuse or breaker in the house is less than 16 Amps, have a qualified electrician install a 16 Amp fuse.
- Power cable plug must be within easy reach after installation.
- The voltage and allowed fuse or breaker protection are specified in the "Technical Specifications" section.
- The specified voltage must be equal to your mains voltage.
- Do not make connections via extension cables or multi-plugs.
- The main fuse and switches must have a contact distance of minimum 3 mm.

⚠ Damaged power cable must only be replaced by a qualified electrician.

⚠ If the product is faulty, it must not be operated unless it is repaired! There is the risk of electric shock!

First use

- To have the product ready for operation before calling the authorised service agent, make sure that its location and power supply installations are appropriate. If they are not, call a qualified electrician to have any necessary arrangements carried out.
- Make sure that the power connections of the product are in accordance with the instructions given in relevant chapters of this manual.

Disposing of packaging material

Packaging materials are dangerous to children. Keep packaging materials in a safe place out of reach of children. Packaging materials of your product are manufactured from recyclable materials. Sort and dispose of them in accordance with recycled waste instructions. Do not dispose of them with normal domestic waste.

Transportation of the machine

1. Unplug the machine from the mains.
2. Remove the water drain (if any) and chimney connections.
3. Drain water remained in the machine completely before transportation.

Disposing of the old machine

Dispose of your old machine in an environmentally friendly manner.

Refer to your local dealer or solid waste collection centre in your area to learn how to dispose of your machine.

Before disposing of your old machine, cut off the power cable plug and make the loading door lock unusable to avoid dangerous conditions to children.

Technical specification

EN

Height (adjustable)	84.6 cm
Width	59.5 cm
Depth	53 cm
Capacity (max.)	7 kg
Weight (net)	36 kg
Voltage	See type label
Rated power input	
Model code	

Type label is located behind the loading door.

3 Initial preparations for drying

Things to be done for energy saving:

- Make sure that you operate the product at its full capacity but pay attention to not exceeding it.
- Spin your laundry at the highest speed possible when washing them. Thus, the drying time is shortened and energy consumption is decreased.
- Pay attention to dry same types of laundry together.
- Follow the instructions in the user manual for programme selection.
- Make sure that sufficient clearance is provided at the front and rear side of the dryer for air circulation. Do not block the grill at the front side of the product.
- Do not open the door of the machine during drying unless necessary. If you must certainly open the door, pay attention not to keep it open for a long time.
- Do not add new (wet) laundry during drying.
- Lint and fibres released from the laundry to the air during the drying cycle are collected in the "Lint Filter". Make sure that you clean the filters before or after each drying.
- In models with condenser, make sure that you clean the condenser regularly at least once every month or after every 30 drying cycles.
- In vented models, follow the chimney connection rules in the user manual and pay attention to the chimney cleaning.
- Ventilate the room, where the dryer is located, well during drying.
- For power saving in models with lamps, at times when your dryer is not in use, keep the door closed if the On/Off button is pressed (if the dryer is energized).

Laundry suitable for drying in the machine

- 1** Always follow the suggestions on the laundry labels. Dry only the laundry having a label stating that they are suitable for drying in a dryer and make sure that you select the appropriate programme.

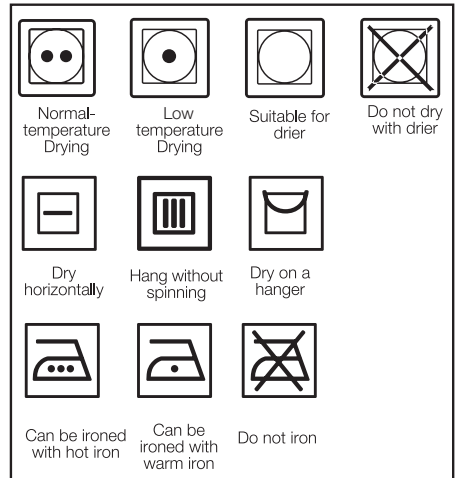

Laundry unsuitable for drying in the machine

- Laundry items with metal attachments such as belt buckles and metal buttons can damage your dryer.
- Do not dry items such as woollens, silk garments and nylon stockings, delicate embroidered fabrics, laundry with metal accessories and items such as sleeping bags in the dryer.
- Laundry made of delicate and valuable fabrics as well as lace curtains can be creased. Do not dry them in the dryer!
- Do not dry items made of hermetic fibres such as pillows and quilts in the dryer.
- Laundry made of foam or rubber will be deformed.
- Do not dry laundry containing rubber in the dryer.
- Do not dry laundry exposed to petroleum, oil, combustible or explosive agents in the dryer even if they are washed beforehand.
- Overly wet laundry or laundry with dripping water must not be put into the dryer.
- Items cleaned or washed with gasoil/fuel oil, dry-laundry solvents and other combustible or explosive materials as well as the items that are contaminated or spotted with such materials should not be dried in the product since they emit flammable or explosive vapor.
- Do not dry items cleaned with industrial chemicals in the dryer.
- Do not dry your unwashed laundry in the dryer.

- Items soiled with cooking oils, acetone, alcohol, fuel oil, kerosene, stain remover, turpentine, paraffin and paraffin removers must be washed in hot water with plenty of detergent before being dried in the dryer.
- Garments or pillows bolstered with rubber foam (latex foam), shower bonnets, water resistant textiles, materials with rubber reinforcement and rubber foam pads should not be dried in the dryer.
- Do not use fabric softeners and anti-static products unless they are recommended by the manufacturers of the fabric softener or the product.
- Do not dry the underwear reinforced with metal parts in the dryer. If these metal reinforcements loosen and break during drying, they will damage your dryer.

Preparing laundry for drying

- Check all laundry items before loading them into the product to make sure that there are no lighters, coins, metal items, needles and etc. in their pockets or on any part of them.
- Fabric softeners and similar products must be used in accordance with the instructions of the manufacturer of the relevant products.
- All laundry must be spun at the highest spin speed that your washing machine allows for the laundry type.
- Laundry may be tangled after washing. Separate your laundry before placing them into your dryer.
- Sort your laundry according to their types and thicknesses. Dry the same type of laundry together. E.g.: fine kitchen towels and table cloths dry faster than the thick bath towels.

Correct load capacity



- ⚠ Consider the information in the “Programme Selection Table”. Always start the programme in accordance with the maximum load capacity.

- ❗ Adding laundry to the machine more than the level shown in the figure is not recommended. Drying performance will degrade when the machine is overloaded. Furthermore, your dryer and your laundry can be damaged.
- ❗ Place your laundry into the drum loosely so that they will not get tangled.
- ❗ Large pieces (E.g.: bed sheets, quilt covers, large tablecloths) may bunch-up. Stop the dryer 1-2 times during drying process to separate bunched-up laundry.

Following weights are given as examples.

Home articles	Approximate weights (g)
Cotton quit covers (double)	1500
Cotton quit covers (single)	1000
Bed sheets (double)	500
Bed sheets (single)	350
Large tablecloths	700
Small tablecloths	250
Tea napkins	100
Bath towels	700
Hand towels	350
Garments	Approximate weights (g)
Blouses	150
Cotton shirts	300
Shirts	200
Cotton dresses	500
Dresses	350
Jeans	700
Handkerchiefs (10 pieces)	100
T-Shirts	125

Loading the laundry

1. Open the loading door.
2. Place the laundry in the machine without compressing.
3. Push the loading door to close. Ensure that no items are caught in the door.

4 Selecting a Programme and Operating Your Machine

Control panel

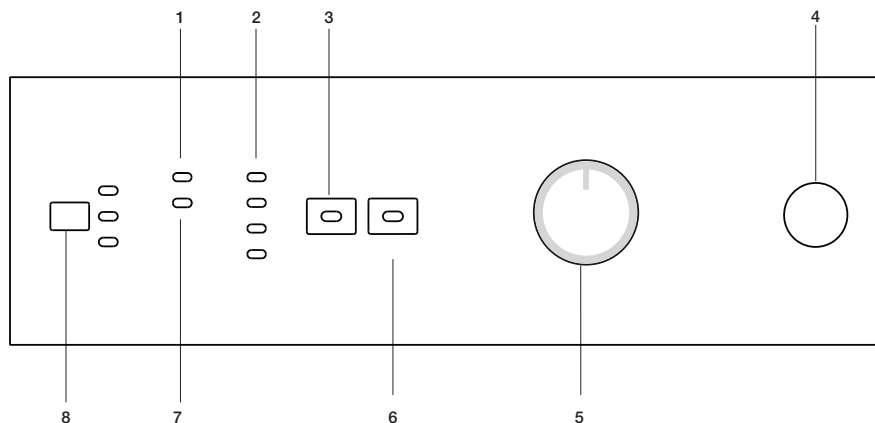

1. Filter cleaning warning light

Warning light turns on when the filter is full.

2. Program follow-up indicator

Used to follow-up the progress of the current programme.

3. Cancel audio warning

Used to cancel the audio warning given at the end of the programme.

4. On/Off button

Used to turn on and off the machine.

5. Programme selection knob

Used to select a programme.

6. Start/Pause/Cancel button

Used to start, pause or cancel the programme.

7. Water tank warning light*

Warning light turns on when the water tank is full.

8. Time delay selection button*

Used to set the time delay.

* It may change according to the specifications of your dryer

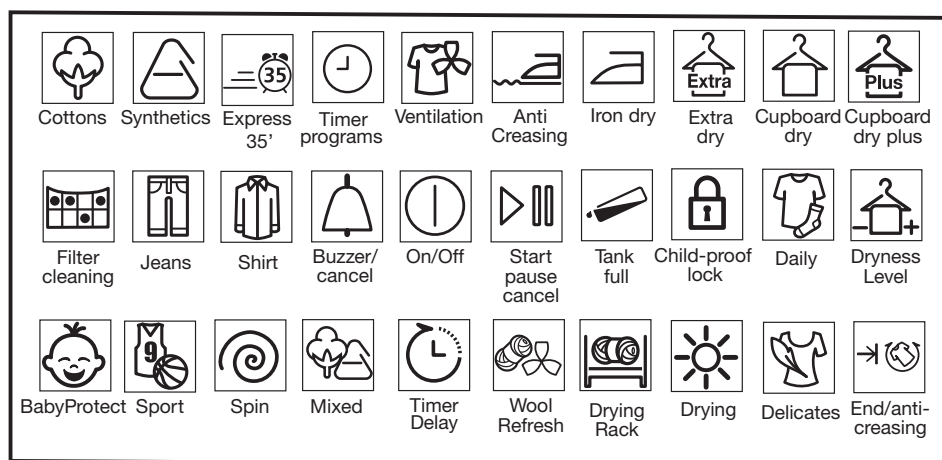

Preparing the machine

1. Plug in your machine.
 2. Place the laundry in the machine.
 3. Press the "On/Off" button.
- ❗ Pressing the "On/Off" button does not necessarily mean that the programme has started. Press "Start/Pause/Cancel" button of the machine to start the programme.

Programme selection

Decide the appropriate programme from the table below which includes drying temperatures in degrees. Select the desired programme with the programme selection button.

Extra dry	Dry at high temperature only for cotton laundry. Thick and multi layered laundry (E.g.: towels, linens, jeans) are dried in a way that they do not require ironing before placing in the wardrobe.
Cupboard dry	Normal laundry (E.g.: tablecloths, underwear) are dried in a way that they do not require ironing before placing in the drawers.
Cupboard dry plus	Normal laundry (E.g.: tablecloths, underwear) are dried in a way that they do not require ironing before placing in the drawers, but more than those in the ready to wear option.
Iron Dry	Normal laundry (E.g., Shirts, dresses) are dried ready to be ironed.

❗ For further program details, see, "Program Selection Table"

Main programmes

Depending on the type of laundry, the following main programmes are available:

•Cottons

You can dry your durable laundry with this programme. Dries at high temperature. It is recommended to use for your cotton items (such as bed sheets, quilt cover, underclothing, etc.).

•Synthetics

You can dry your less durable laundry with this programme. It dries at a lower temperature compared to the cottons programme. It is recommended for your synthetic laundry (such as shirts, blouses, synthetic/cotton blended laundry, etc.).

❗ Do not dry curtains and lace in your machine.

•Anti-creasing

A 2-hour anti creasing programme to prevent laundry from creasing will be activated if you do not take the laundry out after the programme is over. This programme rotates the laundry in 10-minute intervals to prevent creasing.

Special programmes

For special cases, there are also extra programmes available:

❗ Additional programmes may differ according to the model of your machine.

•Xpress 35

You can use this programme to dry the cottons that are spun at high speeds in your washing machine. It can dry your 2 kg Cotton laundry (2 Shirts / 5 T-Shirts) within 35 minutes.

❗ In order to obtain better results from the dryer programs, your laundry must be washed with suitable program and spun at the recommended spin speeds in your washing machine.

•Shirt

Dries the shirts in a more sensitive way so that they are less creased and ironed easily.

❗ Shirts may contain little amount of dampness at the end of the program. It is advised not to leave the shirts in the dryer.

•Jeans

You can use this program to dry the jeans that are spun at high speeds in your washing machine.

❗ Review the relevant part of the program table.

•Delicates

You can dry at a lower temperature your very delicate laundry (silk blouses, fine underwear, etc.) that are suitable for drying or laundry which is advised to be hand-washed.

❗ It is recommended to use a cloth bag to avoid certain delicate garments and laundry from getting creased or damaged. Take your garments immediately out of the dryer and hang them after the programme ends in order to prevent them being creased.

•Ventilation





Only ventilation is performed for 10 minutes without blowing hot air. You can air your clothes that have been kept at closed environments for a long time thanks to this program to deodorize unpleasant odors.

•Timer programs

You can select one of the 10 min., 20 min., 40 min. and 60 min. timer programmes to achieve the desired final drying level at low temperatures. Programme dries at the selected time regardless of the drying temperature.

Program selection and consumption table

EN

Programs		Capacity (kg)	Spin speed in washing machine (rpm)	Approximate amount of remaining humidity	Drying time (minutes)
Cottons / Coloreds					
	Cupboard dry	7	1000	% 60	116
	Cupboard dry plus	7	1000	% 60	120
	Iron dry	7	1000	% 60	90
Xpress 35'		2	1200	% 50	35
Shirt		1.5	1200	% 50	40
Jeans		4	1200	% 50	80
Delicates		1.75	600	% 40	40
Synthetics					
	Cupboard dry	3.5	800	% 40	45
Energy consumption values					
Programs		Capacity (kg)	Spin speed in washing machine (rpm)	Approximate amount of remaining humidity	Energy consumption value kWh
Cottons linen Ready to wear*		7	1000	% 60	4.15
Cottons Ready to iron		7	1000	% 60	3.25
Synthetics Ready to wear		3.5	800	% 40	1.42

* : Energy Label standard program (EN 61121:2012)

All values given in the table have been fixed according to EN 61121:2012 Standard. These values may deviate from the table according to the laundry type, laundry spin speed, environmental conditions and voltage fluctuations.

Auxiliary function

Cancel audio warning

Your dryer will give an audio warning when the programme comes to an end. If you do not want to hear the audio warning, press "Cancel Audio Warning" button. The relevant light will turn on when this button is pressed and an audio warning will not be given when the programme comes to an end.

 You can select this function either before or after the programme starts.

Warning indicators

 Warning indicators may differ according to the model of your dryer.

Filter cleaning

A warning light will turn on to remind filter cleaning after the programme finishes.

 If the filter cleaning warning light lights up continuously, please refer to, "Suggested solutions for problems".

Water tank

Warning light starts flashing when the tank is filled with water. The dryer stops operating if the warning light turns on when a programme

is running. Drain the water in the water tank to restart the dryer. Press “Start/Pause/Cancel” button to start the programme after you have emptied the water tank. The warning light turns off and the programme resumes operating.

Time delay

If you wish to dry your clothes at a later time, thanks to the time delay function, you can delay the program start up to 3 hours, 6 hours or 9 hours.

1. Open the loading door and put the laundry in.
- ④ Make sure that all air outlets are open, door filter is cleaned and the water tank is empty.
2. Set the drying program and, if required, the auxiliary functions.
3. When the time programming button is pressed once, a 3 hour delay is selected and the relevant led lights. When the same button is pressed again, 6 hours; and if pressed once more, 9 hours delay will be selected. If the time programming button is pressed one more time, time delaying function will be cancelled. Set the time delay as you require.
4. Delayed operation of the selected program is started by pressing the “Start/Pause/Cancel” button after selecting the time delay.
- ④ Additional laundry may be loaded / taken out during the time delay period.
- ④ During the time delay period, laundry is rotated for 4 seconds in every 10 minutes to prevent creasing.

Canceling the time delay

If you want to cancel the time delay countdown and start the program:

1. Press “Start/Pause/Cancel” button for about 3 seconds.
2. Press “Start/Pause/Cancel” button to start the program right away.

Starting the programme

1. Press “Start/Pause/Cancel” button to start the programme.
2. Light of the “Start/Pause/Cancel” button will turn on to indicate that the programme has started.

Progress of program

Progress of a running program is shown through the program follow-up indicator. At the beginning of every program step, the relevant indicator LED will light up and light of the completed step will turn off.

“Drying”:

- Drying level will be illuminated during the whole drying process until the drying degree reaches “iron dry”.

“Iron Dry”:

- Starts to illuminate when the drying degree reaches “iron dry” step and remains illuminated until the next step.

“Cupboard dry”:

Starts to illuminate when the drying degree reaches “Ready to wear” step and remains illuminated until the next step.

“Final / Anti-creasing”:

- Illuminates when the program comes to an end and anti-creasing function is activated.

- ④ If more than one LED light up or flash concurrently, it means there is malfunctioning or a failure (please see, Solution suggestions for problems).

Changing the programme after it has started

You can use this feature to dry your clothes under higher or lower temperatures after your dryer has started.

For example;

1. Press and hold the “Start/Pause/Cancel” button for about 3 seconds to “Cancel” the programme in order to select “Extra Dry” programme instead of “Iron Dry” programme.
2. Select the “Extra Dry” programme by rotating the programme selection button.
3. Press “Start/Pause/Cancel” button to start the programme.
- ④ Press “Start/Pause/Cancel” button for 3 seconds to cancel the programme or turn the programme selection knob in any direction to end the programme while the machine is running. Water tank and filter cleaning warning lights turn on to warn the user when the programme is cancelled by pressing the “Start/Pause/Cancel” button for 3 seconds. However, the warning lights do not turn on when the programme is cancelled by turning the programme selection knob. Only the drying light turns on and the machine remains in hold until a new programme is selected and the “Start/Pause/Cancel” button is pressed. Child-proof lock of the machine should not be active in order to perform these two operations. If the child-proof lock is active, deactivate it before performing these operations.

Adding/removing laundry in standby mode

In order to add or remove laundry after the programme starts:

1. Press the “Start/Pause/Cancel” button to switch the dryer to “Pause” mode. Drying process will stop.
2. Open the door at “Pause” position and close it again after adding or taking out

laundry.

3. Press "Start/Pause/Cancel" button to start the programme.
- ❗ Any laundry added after the drying process has started may cause the dried clothes in the machine intermingle with wet clothes and the result will be wet laundry after the drying process is over.
- ❗ Laundry may be added or taken out as much as desired during a drying process, but this process will extend the programme duration and increase energy consumption since the drying will be interrupted continuously. Therefore, it is recommended to add laundry before the drying programme has started.

Child-proof lock

There is a child-proof lock to prevent any programme interruption due to the pressing of button while the programme is running. The loading door and all buttons except the "On/Off" button on the control panel are deactivated when the child-proof lock is active.

Press the "Start/Pause/Cancel" and "Cancel audio warning" buttons simultaneously for 3 seconds to activate the child-proof lock.

To start a new programme after the programme is over or to interrupt the programme, the child-proof lock should be deactivated. Press the same buttons for 3 sec. again to deactivate the child-proof lock.

- ❗ Child-proof lock is deactivated when the machine is restarted by pressing the On/Off button.

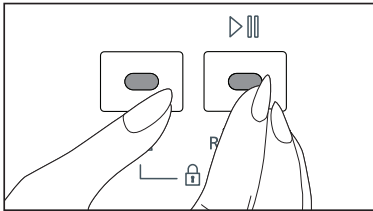

- ❗ Press the relevant buttons for 3 seconds to activate the child-proof lock. A long beep will be heard and the child-proof lock will be activated. A double beep will be heard if you press any button or turn the programme selection knob while the child-proof lock is active. Press the buttons for 3 seconds to deactivate the child-proof lock. Single beep will be heard and child-proof lock will be deactivated.
- ⚠ A double beep will be heard if you turn the programme selection knob when the machine is running and the child-proof lock is active. If you deactivate the child-proof lock without returning the program

selection knob to its previous position, the programme will be terminated since the position of the programme selection knob is changed. The drying light turns on and the machine remains on hold until a new programme is selected and the "Start/Pause/Cancel" button is pressed.

Ending the programme through canceling

To cancel any selected programme:

Press "Start/Pause/Cancel" button for about 3 seconds. The "Filter cleaning", "Water tank" and "End/ Anti-creasing" warning lights will turn on at the end of this period for reminding purposes.

- ⚠ As the inside of the dryer will be excessively hot when you cancel the programme while the dryer is running, activate the ventilation programme to cool it down.

End of programme

The "End/Anti-creasing", "Filter cleaning" and "Water tank" warning lights on the programme follow up indicator will turn on when the programme comes to an end. The door can be opened and the machine becomes ready for a second cycle.

Press "On/Off" button to turn off the dryer.

- ❗ Final step of the drying cycle (cooling step) is performed without heat application in order to keep the items at a temperature that would not harm them.
- ❗ A 2-hour anti creasing programme to prevent laundry from creasing will be activated if you do not take the laundry out after the programme has come to an end.
- ❗ If you will not take the laundry out immediately, do not stop the dryer before the drying process is complete.
- ❗ Clean the filter after each drying (please see, Filter cleaning).
- ❗ Drain the water tank after each drying (please see, Water tank)

5 Maintenance and cleaning

Filter Cartridge / Door Inner

Surface

Lint and fibres released from the laundry to the air during the drying cycle are collected in the "Filter Cartridge".

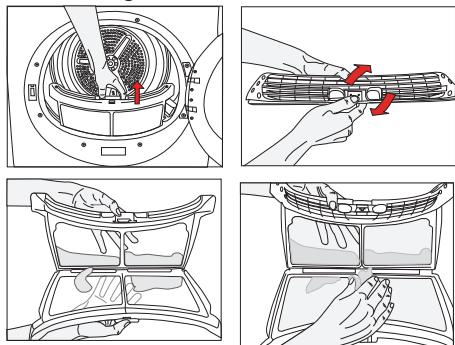

ⓘ Such fibre and lint are generally formed during wearing and washing.

ⓘ Always clean the filter and the inner surfaces of the cover after each drying process.

ⓘ You can clean the filter and filter area by vacuum cleaner.

To clean the filter:

1. Open the loading door.
2. Remove the cover filter by pulling it up and open the filter.
3. Clean lint, fibre, and cotton raveling by hand or with a soft piece of cloth.
4. Close the filter and place it back into its seat.

ⓘ Clogging may arise on the filter surface after using your machine for some time; if this occurs, wash the filter with water and dry it before using again.

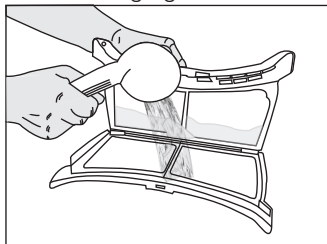

ⓘ Clean the entire inner surface of the cover and door gasket.

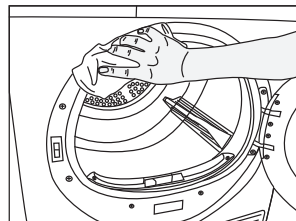
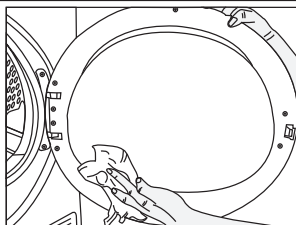

Sensor

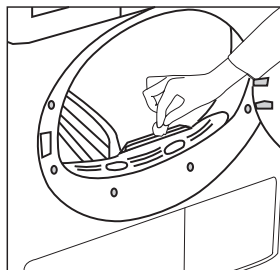

There are humidity sensors in your dryer that detect whether the laundry is dry or not.

To clean the sensor:

1. Open the loading door of the dryer.
2. Allow the machine to cool down if drying has been carried out.
3. Wipe the metal sensors with a soft cloth, dampened with vinegar and dry them.

ⓘ Clean metal sensors 4 times a year.

⚠ Never use solvents, cleaning agents or similar substances when cleaning since these materials can cause fire and explosion!

Water tank;

The moisture in the damp laundry is taken from the laundry and condensed. Drain the water tank after each drying cycle or during drying when "Water tank" warning light turns on.

⚠ Condensed water is not drinkable!

⚠ Never take out the water tank when the programme is running!

If you forget to drain the water tank, your dryer will stop during the following drying cycles when the water tank is full and the "Water tank" warning light will turn on. If this is the case, press the "Start/Pause/Cancel" button to resume the drying cycle after draining the water tank.

*To drain the water tank:

1-Pull the drawer and remove the water tank carefully.

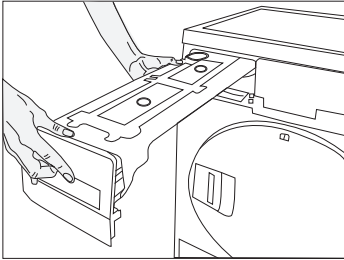

2-Drain the water in the tank

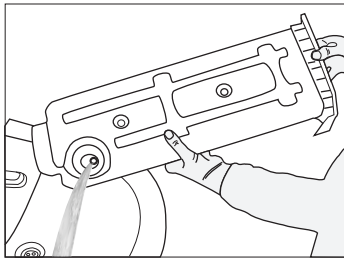

3-If there is lint accumulation in the funnel of the water tank, clean it under running water.

4-Place the water tank into its seat.

For the condenser;

Hot and humid air in the condenser is cooled with the cold air from the room. Thus, the humid air circulating in your dryer is condensed and then pumped into the tank.

🛠 Clean the condenser after every 30 drying cycles or once a month.

To clean the condenser:

1. If a drying process has been carried out, open the door of the machine and wait until it cools down.

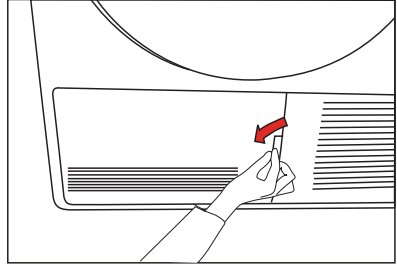

2. Unlock the 2 condenser locks after opening the kick plate.

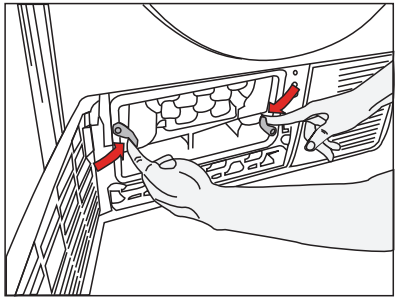

3. Pull out the condenser.

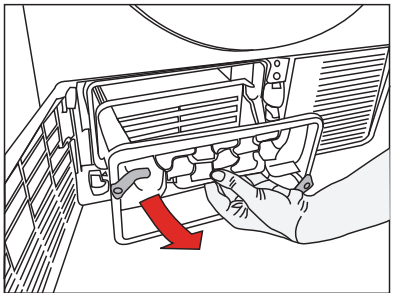

4. Clean the condenser by applying pressurized water with a shower armature and wait until the water drains.

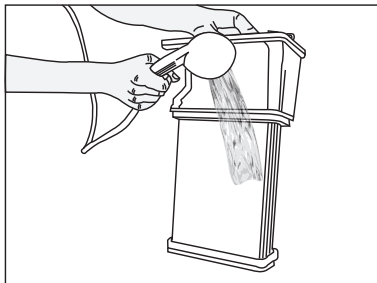

5. Place the condenser in its housing. Fasten the 2 locks and make sure that they are seated securely.

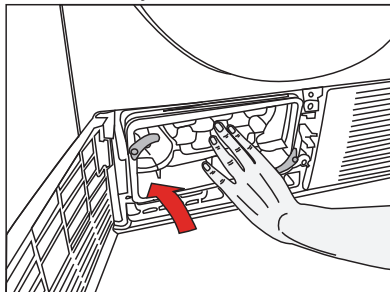

6. Close the kick plate cover.

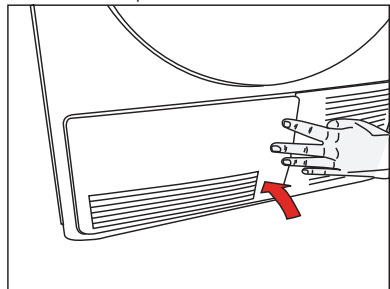

6 Suggested solutions for problems

Drying process takes too much time
<ul style="list-style-type: none">• Meshes of the filter may be clogged. Wash with water
Laundry comes out wet at the end of drying.
<ul style="list-style-type: none">• Meshes of the filter may be clogged. Wash with water.• Excessive laundry might have been loaded in. Do not load the dryer in excess.
Dryer does not switch on or the programme does not start. Dryer is not activated when set.
<ul style="list-style-type: none">• It might have not been plugged in. Make sure that the machine is plugged in.• The loading door may be ajar. Make sure that the loading door is properly closed.• Programme might have not been set or the «Start/Pause/Cancel» button might have not been pressed. Make sure that the programme has been set and it is not in "Pause" mode.• «Childproof lock» might have been activated. Deactivate the childproof lock.
Programme has been interrupted without any cause.
<ul style="list-style-type: none">• The loading door may be ajar. Make sure that the loading door is properly closed.• Electricity may be cut off. Press «Start/Pause/Cancel» button to start the programme.• Water may be full. Drain the water in the tank.
Laundry has shrunk, become felted or deteriorated.
<ul style="list-style-type: none">• A programme suitable for the laundry type might have not been used. Dry only the laundry which is suitable for drying in dryer after checking the labels on your clothes.• Select a programme with suitable low temperature for the laundry type to dry your clothes.
Drum lightning does not come on. (For models with lamp)
<ul style="list-style-type: none">• Dryer might have not been started by using the «On/Off» button. Make sure that the dryer is on.• Bulb may have blown. Call the authorized service to replace the bulb.
"Final / Anti-creasing" LED flashes.
<ul style="list-style-type: none">• The 2-hour anti creasing programme to prevent laundry from creasing might have been activated. Turn off the dryer and take out the laundry.
"Final / Anti-creasing" LED is on.
<ul style="list-style-type: none">• Programme has come to an end. Turn off the dryer and take out the laundry.
The "Drying" LED flashes.
<ul style="list-style-type: none">• A heat sensor failure has occurred. Dryer ends the programme without heating. Turn off the dryer and take out the laundry. Call your authorized service
"Filter cleaning" LED is on.
<ul style="list-style-type: none">• Filter might have not been cleaned. Clean the cover filter.
"Water comes out the cover"
<ul style="list-style-type: none">• Clean the entire inner surface of the cover and door gasket.
"Cover opens spontaneously."
<ul style="list-style-type: none">• Push it until you hear that it is closed.
For products with a condenser:
"Water tank" warning LED is on.
<ul style="list-style-type: none">• Water may be full. Drain the water in the tank.
"Condenser cleaning" LED is on.
<ul style="list-style-type: none">• Condenser might have not been cleaned. Clean the filters in the condenser under the kick plate.

⚠ Call an authorized service if the problem persists.

Прочитайте цю інструкцію перед першим увімкненням машини!

Шановний покупець!

Сподіваємося, що цей товар, виготовлений на сучасних підприємствах і перевірений за допомогою суворих процедур контролю, допоможе вам досягнути найкращих результатів сушки.







Для цього рекомендуємо уважно прочитати всю інструкцію, перш ніж користуватися машиною, і зберегти її для подальшого використання з довідковою метою.

Ця інструкція

- допоможе вам користуватися машиною у швидкий і безпечний спосіб;
- прочитайте інструкцію користувача, перш ніж встановлювати машину та користуватися нею;
- дотримуйтесь інструкцій, особливо з питань техніки безпеки;
- зберігайте цю інструкцію користувача у доступному місці для подальшого використання у довідкових цілях;
- прочитайте також усі додаткові документи, що входять до комплекту постачання приладу. Пам'ятайте, що ця інструкція користувача також підходить для деяких інших моделей.

Пояснення до символів

У цій інструкції користувача використовуються такі символи:

-  Важлива інформація з техніки безпеки Попередження про небезпечні ситуації для життя та майна.
-  Обережно! Попередження про електричну напругу.
-  Обережно! Попередження про безпеку пожежі.
-  Обережно! Попередження про гарячі поверхні.
-  Прочитайте інструкції.
-  Корисна інформація. Важлива інформація або корисні поради з користування.



Пакувальний матеріал машини підлягає вторинній переробці. Сприяйте його переробці та захищайте довкілля, утилізуйте упаковку в призначені для цього баки для відходів міського комунального господарства. Ваша машина також містить значну кількість матеріалів для вторинної переробки. Вона відмічена цим символом, що вказує на те, що використані електроприлади не слід змішувати з іншими відходами. Таким чином, утилізація машини, організована виробником, буде проведена в найкращих можливих умовах у відповідності з Європейською Директивою 2002/96/EC з відходів електричного й електронного обладнання. Щоб дізнатися про найближчі до вас пункти утилізації побутової техніки зверніться до міської адміністрації чи до свого дилера. Дякуємо за участь у захисті довкілля.

1 Важлива інформація з техніки безпеки

У цьому розділі міститься інформація з техніки безпеки з метою захисту від ризиків травмування або матеріальної шкоди. Невиконання цих інструкцій призведе до анулювання гарантії та зобов'язань виробника.

Загальні правила техніки безпеки

- Не встановлюйте машину на підлогу, вкриту килимом, інакше недостатня вентиляція повітря під машиною може спричинити перегрів електричних деталей. Це може створити проблеми у роботі машини.
- У разі пошкодження кабелю живлення або вилки для ремонту слід звернутися до авторизованої сервісної служби.
- Машину не слід підключати до електромережі під час встановлення, обслуговування або ремонту. Ці роботи завжди повинні виконуватися службою технічного сервісу. Виробник не несе відповідальності за шкоду, завдану діями осіб, які не мають відповідних дозволів.
- Підключіть машину до розетки із заземленням, захищеної плавким запобіжником відповідної ємності, як показано в таблиці технічних характеристик.
- Експлуатацію машини слід здійснювати за наволишньої температури від +5 °C до +35 °C.
- Не використовуйте електричні прилади всередині машини.
- Не під'єднуйте вихід повітря машини до отворів димоходу, що використовуються для випуску газів від приладів, що працюють на бензині або на інших типах палива.
- Вам слід забезпечити достатню вентиляцію для запобігання накопичуванню в приміщенні газів від приладів, що працюють на інших типах палива (а також від відкритого полум'я), внаслідок ефекту зворотної тяги.
- Завжди чистіть фільтр для пуху перед або після кожного завантаження.
- Не користуйтеся сушильною машиною без встановленого фільтра для пуху.
- Не дозволяйте накопичуватися волокнам, пилу або бруду навколо випускного отвору або в суміжних місцях.
- Після встановлення машини має бути забезпечений вільний доступ до штепсельної вилки шнура живлення.
- З метою запобігання небезпеці ураження електричним струмом, не користуйтеся подовжувачами, розгалужувачами або перехідниками для підключення сушильної машини до електромережі.
- Не робіть жодних змін у штатному штепсельній вилці шнура живлення машини. Якщо вона несумісна із розеткою, доручіть заміну відповідної розетки кваліфікованому електрику.
- Речі, чищені або вибрані з бензином/дизельним паливом, розчинниками для сухої хімічності та іншими займистими або вибухонебезпечними речовинами, а також речі, забруднені або заплямовані подібними матеріалами, не слід сушити у машині, оскільки вони випускають займисті або вибухонебезпечні пари.
- Не сушіть у сушильній машині предмети, піддані чистці технічними хімікатами.
- Не сушіть у сушильній машині невипрані речі.
- Перш ніж сушити у сушильній машині речі, забруднені смальцем, ацетоном, спиртом, дизельним паливом, газом, засобом для виведення плям, живицею, парафіном та засобами для виведення парафіну, їх слід випрати у гарячій воді з додаванням великої кількості миючого засобу.
- Предмети одягу або подушки, наповнені піноматеріалом (латексною гумою), капелюшки для душу, водостійкі тканини, матеріали, зміцнені гумою, а також прокладки з піноматеріалу, не слід сушити у сушильній машині.
- Не використовуйте пом'якшувачі тканин та антистатичні засоби, якщо вони не рекомендовані виробниками пом'якшувачів тканин та антистатичних засобів.
- Цей прилад потребує заземлення. Заземлення знижує ризик ураження електричним струмом, відкравачи шлях з низьким опором для електричного струму у разі несправності або виходу з ладу. Шнур живлення машини обладнаний провідником і штепсельною вилкою із заземленням, що забезпечує заземлення приладу. Цю вилку слід відповідним чином вставляти до розетки, заземленої відповідно до місцевих електротехнічних норм і правил.
- Не встановлюйте машину позаду дверей із замком, розсувними або розпашними дверми.
- Не встановлюйте і не залишайте машину в місцях, де вона буде піддана впливу атмосферних умов.
- Не вносьте змін до органів управління.
- Не ремонтуйте й не замінюйте деталі машини самостійно, навіть якщо ви вмієте або спроможні це робити, якщо це не вказано чітко в інструкціях з експлуатації або в опублікованому посібнику з обслуговування.

- За допомогою кваліфікованого сервісного персоналу слід періодично чистити внутрішній та випускний трубопровід машини.
- Невірне під'єднання контакту заземлення може спричинити ураження електричним струмом. Якщо ви маєте будь-які сумніви щодо підключення заземлення, доручіть перевірити це кваліфікованому електрику, представнику або працівнику сервісної служби.
- Не відкривайте машину під час віджимання барабана.
- Якщо машина не використовується, відключіть її від мережі електроживлення.
- Ніколи не мийте машину водою! Є ризик ураження електричним струмом! Завжди вимикайте штепсельну вилку машини з електромережі перед чисткою.
- Не торкайтеся до вилки вологими руками. Щоб вимкнути прилад з електромережі, тягніть тільки за штепсельну вилку! Не користуйтеся машиною, якщо пошкоджено шнур живлення або штепсельну вилку.
- Не намагайтеся відремонтувати машину самостійно, позаяк цим ви піддаєте небезпеці своє життя та життя інших людей.
- У разі виникнення несправностей, які неможливо усунути, дотримуючись вказівок, наведених в інструкціях з техніки безпеки, вимкніть машину, витягніть вилку з розетки та зверніться до фірмового сервісного центру.
- Не зупиняйте машину до завершення циклу сушіння, крім вийняття білизни з машини для її розкладання й прискорення розсіювання тепла.
- Перш ніж виводити машину з експлуатації або утилізувати її, зніміть дверцята машини.
- Заключний етап циклу сушіння (охладження) виконується без нагрівання, щоб підтримувати температуру залишених у машині речей, яка їм не зашкодить.
- Пом'якшувачі тканин або аналогічні продукти слід використовувати відповідно до інструкцій їхніх виробників.
- Не сушіть у сушильній машині спідню білизну з металевими елементами. Якщо під час сушіння кріплення металевих елементів ослабне, вони можуть пошкодити машину.
- Перед завантаженням перевірте усі речі на предмет забутих запальничок, монет, металічних предметів, голок тощо.
- Коли сушильна машина не використовується або після вийняття

білизни й завершення процесу сушки, вимкніть машину вимикачем (кнопка On/Off). Коли кнопка вимикача натиснена (сушильна машина знаходиться під напругою), тримайте дверцята зачиненими.

Використання за призначенням

- Ця машина призначена для побутового застосування. Її не слід використовувати для будь-яких інших цілей.
- Використовуйте машину тільки для сушіння білизни, яка має відповідне маркування.
- Сушіть у машині тільки ті речі, які вказані в цій інструкції.
- Цей прилад не призначений для користування особами (у тому числі дітьми) з фізичними, сенсорними та розумовими порушеннями, а також без відповідного досвіду, якщо вони не перебувають під наглядом, або не отримали інструктажу щодо користування машиною від особи, відповідальної за їхню безпеку.

Безпека дітей

- Електропобутові прилади небезпечні для дітей. Не допускайте дітей до машини під час її роботи. Не дозволяйте їм псувати машину.
- Пакувальні матеріали небезпечні для дітей. Зберігайте матеріали упаковки у недоступному для дітей місці, або утилізуйте їх, розсортувавши відповідно до правил утилізації.
- Не дозволяйте дітям сідати чи залазити на машину або всередину.
- Необхідно наглядати за дітьми, щоб вони не гралися з машиною.
- Зачиняйте дверцята для завантаження білизни, коли виходите з приміщення, в якому встановлено машину.

2 Встановлення

З питань встановлення машини зверніться до найближчого фірмового сервісного центру.

f За підготовку місця для встановлення машини та її підключення до електромережі відповідає покупець.

⚠ Встановлення та підключення до електромережі повинен здійснювати кваліфікований персонал.

⚠ Перед встановленням візуально перевірте відсутність дефектів на машині. У разі їхнього виявлення не встановлюйте машину. Пошкоджені вироби становлять загрозу вашій безпеці.

Відповідне місце для розміщення

- Встановлюйте машину в місці, де відсутня загроза замерзання, а також у стійкому й горизонтальному положенні.
- Використовуйте машину в добре провітрюваному приміщенні, що не містить пилу.
- Не закривайте канали циркуляції повітря з передньої сторони машини та під нею різними матеріалами, наприклад, довгими ворсистими килимами або дерев'яними панелями.
- Не встановлюйте машину на довгий ворсистий килим або подібні поверхні.
- Не встановлюйте машину позаду дверей із замком, розсувних дверей або дверей на завісах, які можуть ударити машину.
- Після встановлення машини вона повинна залишатися на тому самому місці, де виконані її підключення. Під час установлення машини переконайтеся, що її задня сторона нічого не торкається (кран, розетка тощо), і зверніть увагу на те, щоб машина була встановлена на місці її постійного знаходження.

⚠ Не ставте прилад на шнур живлення.

- Залиште відстань щонайменше 1,5 см до стінок інших меблів.

Виймання запобіжного транспортувального комплекту

⚠ Перед початком експлуатації приладу слід вийняти запобіжний транспортувальний комплект.

1. Відчиніть дверцята завантаження.
2. Всередині барабану знаходиться нейлоновий мішечок з пінопластом. Візьміть його за місце з позначкою ХХ.
3. Потягніть нейлоновий мішечок до себе і вийміть запобіжний транспортувальний комплект.

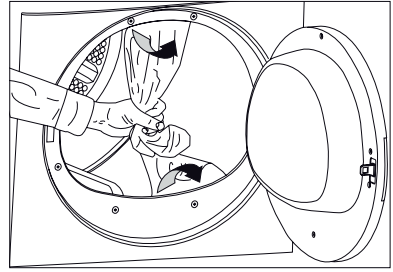

⚠ Перед початком експлуатації слід обов'язково вийняти запобіжний транспортувальний комплект (нейлоновий мішечок з пінопластом). Барабан має бути порожнім.

Встановлення під робочу поверхню

- Для використання машини під робочою поверхню або всередині шафи представник фірмового сервісного центру має надати та встановити замість верхньої панелі машини спеціальну деталь (№ деталі: 297 360 0100). Машину не можна експлуатувати без верхньої панелі.
- Залиште відстань щонайменше 3 см між боковими й задньою стінками машини та між стінками робочої поверхні/кухонної шафи, розміщуючи машину під поверхню або в кухонній шафі.

Монтаж на пральній машині

- У разі встановлення на пральній машині між двома машинами слід використати спеціальний монтажний елемент. Представник фірмового сервісного центру має встановити кронштейн (деталь № 297 720 0200 білого кольору або № 297 720 0500 сірого кольору).
- Встановлюйте машину на тверду підлогу. Якщо машина встановлюється на пральну машину, приблизна вага обох машин у наповненому стані може досягати 180 кг. Тому підлога має бути здатна витримувати на собі таку вагу!

Приєднання до каналізації

У приладах, оснащених конденсаційним блоком, вода, яка накопичується під час циклу сушіння, збирається в бак водяного конденсату. Накопичену воду слід зливати після кожного циклу сушіння. Замість того, щоб кожного разу зливати зібрану в бак воду, її можна просто відводити через зливний шланг з комплекту машини. Приєднання зливного шланга

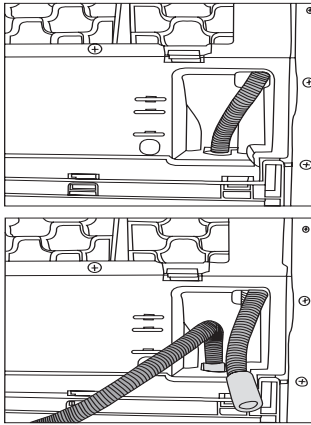

Підключення до електромережі

Підключіть машину до розетки із заземленням, захищеної плавким запобіжником відповідної ємності, як вказано в таблиці технічних характеристик. Наша компанія не несе відповідальності за збитки, спричинені використанням машини в електромережі без заземлення.

- Підключення слід здійснювати відповідно до національних норм і правил.
- Якщо плавкий запобіжник чи автоматичний вимикач помешкання розрахований на силу струму менше 16 ампер, зверніться до кваліфікованого електрика, щоб встановити запобіжник на 16 ампер.
- Після встановлення машини має бути забезпечений вільний доступ до штепсельної вилки шнура живлення.
- Напруга й припустимі характеристики запобіжника або автоматичного вимикача наведені в розділі «Технічні характеристики».
- Напруга вашої мережі має відповідати параметрам, вказаним у технічних характеристиках.
- Не використовуйте підключень за допомогою подовжувачів або розгалужувачів.
- Відстань між контактами головного запобіжника та вимикачів має становити мінімум 3 мм.

⚠ Заміну пошкодженого шнура живлення має виконувати кваліфікований електрик.

⚠ У разі пошкодження машини забороняється користуватися нею до усунення несправності! Існує небезпека ураження електричним струмом!

Перше використання

- Для забезпечення готовності машини до експлуатації, перш ніж викликати представника фірмового сервісного центру, переконайтеся, що розміщення машини та обладнання електромережі відповідає вимогам. Якщо це не так, зверніться до кваліфікованого електрика для виконання необхідних робіт.
- Переконайтеся, що електричне підключення машини відповідає інструкціям, наведеним у відповідних розділах цієї інструкції.

1. Потягніть шланг за кінець і витягніть його з машини. Для витягання шланга не слід застосовувати інструменти.
2. Приєднайте зливний шланг з комплекту машини до трубного перехідника.
3. Другий кінець зливного шланга можна приєднати безпосередньо до каналізації або до раковини. Незалежно від способу приєднання слід забезпечити надійне кріплення перехідника. Якщо під час зливу води шланг виверється з місця приєднання, вода залле приміщення.

Важливо!

- Шланг слід закріпити на висоті максимум 80 см від підлоги.
- Слідкуйте за тим, щоб шланг не був затиснений або закручений.
- Кінець шланга не можна згинати, на шланг не можна наступати, крім того, не повинно бути згинів шланга між машиною і каналізаційним зливом.

Регулювання ніжок

Для зменшення шуму й вібрації під час роботи машина повинна стояти на ніжках рівно і стійко. Вирівняйте машину за допомогою регульованих ніжок. Відрегулюйте їх так, щоб машина стояла на підлозі рівно і стійко.

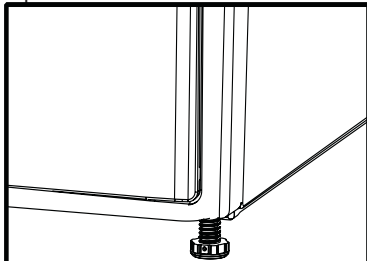

ⓘ Не виймайте регульовані ніжки з гнізд.

Утилізація пакувальних матеріалів

Пакувальні матеріали небезпечні для дітей. Тримайте пакувальні матеріали у недосяжному для дітей місці. Пакувальні матеріали машини виготовлені з матеріалів, що можуть бути використані повторно. Розсортуйте їх і утилізуйте відповідно до правил поводження з вторинною сировиною. Не викидайте їх разом зі звичайними побутовими відходами.

Транспортування машини

1. Від'єднайте машину від електромережі.
2. Зніміть приєднання зливу води (за наявності) та відвід до димоходу.
3. Перед транспортуванням повністю злийте воду, що залишилася в машині.

Утилізація старої машини

Утилізуйте стару машину, не завдаючи шкоди довкіллю.

Щоб дізнатися про порядок утилізації машини, зверніться до місцевого дилера або до центру збору твердих відходів.

Перш ніж утилізувати стару машину, відріжте штепсель шнура живлення і виведіть з ладу замок дверцят завантаження, щоб запобігти небезпеці для дітей.

Технічні специфікації

UA

Висота (регулюється)	84,6 см
Ширина	59,5 см
Глибина	53 см
Завантаження (макс.)	7 кг
Вага (нетто)	36 кг
Напруга	Див. паспортну табличку
Номінальна споживана потужність	
Код моделі	

Паспортна табличка розташована за дверцятами для завантаження.

3 Початкова підготовка до сушки

Як заощадити електроенергію:

- Переконайтеся, що ви експлуатуєте машину на повній потужності, але зверніть увагу на те, щоб не перевищувати її.
- Під час прання віджимайте білизну з якомога більшою швидкістю. Таким чином час сушки скорочується, а споживання електроенергії зменшується.
- Зверніть увагу на те, щоб сушити одночасно білизну однакового типу.
- Дотримуйтеся вказівок, наведених в інструкції користувача, стосовно вибору програми.
- Переконайтеся у тому, що перед сушильною машиною та позаду неї достатньо вільного місця для циркуляції повітря. Не закривайте гриль з передньої сторони машини.
- Не відчиняйте дверцята машини під час сушки, якщо у цьому немає потреби. Якщо вам необхідно відчинити дверцята, не тримайте їх відчиненими протягом тривалого часу.
- Не додавайте нову (вологу) білизну під час сушки.
- Пух і волокна, які вивільняються з білизни в повітря під час циклу сушки, збираються у фільтрі для пуху. Обов'язково чистіть фільтри перед кожною сушкою або після неї.
- У моделях із конденсатором слід обов'язково і регулярно чистити конденсатор щонайменше раз на місяць або через кожні 30 циклів сушки.
- У моделях із вентиляцією дотримуйтеся правил під'єднання до димоходів, наведених в інструкції користувача, і забезпечте чистку димоходу.
- Під час сушки добре провітрюйте приміщення, в якому встановлено машину.
- Для заощадження електроенергії в машинах з лампами тримайте дверцята зачиненими, коли кнопка Op/Off (Увімк./Вимк.) натиснута (сушильна машина знаходиться під напругою), але машина не використовується.

Білизна, придатна для сушки в машині

- i** Обов'язково дотримуйтеся рекомендацій, вказаних на етикетках виробів. Сушити в машині слід тільки вироби з етикетками, де зазначено придатність виробу до сушіння в сушильній машині. Крім того, будьте уважні при виборі відповідної програми.



Білизна, непридатна для сушки в машині

- Одяг з металевою фурнітурою, наприклад, з пряжками чи металевими гудзиками, може пошкодити машину.
- Не сушіть у сушильній машині такі речі, як вовняний і шовковий одяг, нейлонові панчохи, делікатні вишивані тканини, білизну з металічними аксесуарами, а також такі предмети, як спальні мішки.
- Білизна, виготовлена із делікатних і дорогих тканин, а також мереживні занавіски можуть змінитися. Не сушіть їх у сушильній машині!
- Не сушіть у сушильній машині речі, виготовлені з герметичних волокон, наприклад, подушки та стьобані ковдри.
- Білизна з піноматеріалу або гуми деформується.
- Не сушіть у сушильній машині білизну, що вміщує гуму.
- Не сушіть у сушильній машині білизну, забруднену нафтою, мастилом, займистими або вибухонебезпечними речовинами, навіть якщо перед цим вони були випрані.
- Не слід завантажувати до сушильної машини занадто вологу білизну або білизну, з якої крапає вода.
- Речі, чищені або випрані з бензином/дизельним паливом, розчинниками для сухої хімістки та іншими займистими або вибухонебезпечними речовинами, а також речі, забруднені або заплямовані подібними матеріалами, не слід сушити у машині, оскільки вони випускають займисті або вибухонебезпечні пари.

- Не сушіть у сушильній машині предмети, піддані чистці технічними хімікатами.
- Не сушіть у сушильній машині невиврану білизну.
- Перш ніж сушити у сушильній машині речі, забруднені смальцем, ацетоном, спиртом, дизельним пальним, газом, засобом для виведення плям, живицею, парафіном та засобами для виведення парафіну, їх слід випрати у гарячій воді з додаванням великої кількості миючого засобу.
- Предмети одягу або подушки, наповнені піноматеріалом (латексною гумою), капелюшки для душу, водостійкі тканини, матеріали, зміцнені гумою, а також прокладки з піноматеріалу, не слід сушити у сушильній машині.
- Не використовуйте пом'якшувачі тканин та антистатичні засоби, якщо вони не рекомендовані виробниками пом'якшувачів тканин та антистатичних засобів.
- Не сушіть у сушильній машині спідню білизну, зміцнену металічними елементами. Якщо ці металічні зміцнювальні елементи ослабнуть або відірвуться під час сушки, вони пошкодять сушильну машину.

Підготовка білизни до сушки

- Перед завантаженням речей у машину перевірте усі кишені та інші деталі одягу на наявність запальничок, монет, металевих предметів, голок тощо.
- Пом'якшувачі тканин та аналогічні засоби слід використовувати відповідно до інструкцій виробника на відповідних продуктах.
- Усю білизну слід віджимати з найбільшою швидкістю, яку дозволяє ваша пральна машина для певного типу білизни.
- Після прання білизна може заплутатися. Розділіть білизну, перш ніж завантажувати її до сушильної машини.
- Розсортуйте білизну відповідно до її типу й товщини. Сушіть одночасно білизну однакового типу. Наприклад, тонкі кухонні рушники та скатертини сушаться швидше, ніж товсті банні рушники.

Правильний об'єм завантаження



- ⚠ Дотримуйтеся рекомендацій, наведених у таблиці вибору програм. Запускаючи програму, слідкуйте за дотриманням

- норми максимального завантаження.
- ❗ Не рекомендується завантажувати до машини білизну вище рівня, вказаного на малюнку. У разі перевантаження машини продуктивність сушки погіршиться. Крім того, це може призвести до пошкодження сушильної машини та речей.
- ❗ Завантажуйте білизну до барабану вільно, щоб вона не сплутувалася.
- ❗ Речі великого розміру (наприклад, простирадла, підковдри, великі скатертини) можуть збиватися до купи. Зупиніть сушильну машину 1-2 рази під час сушки, щоб розділити заплутані предмети білизни.

Для прикладу наведено вагу таких речей.

Предмети домашнього вжитку	Приблизна вага (г)
Бавовняні підковдри (подвійні)	1500
Бавовняні підковдри (одинарні)	1000
Простирадла (подвійні)	500
Простирадла (одинарні)	350
Великі скатертини	700
Малі скатертини	250
Чайні серветки	100
Банні рушники	700
Рушники для рук	350
Одяг	Приблизна вага (г)
Блузи	150
Бавовняні сорочки	300
Сорочки	200
Бавовняні сукні	500
Сукні	350
Джинси	700
Хусточки (10 штук)	100
Теніски	125

Завантаження білизни

1. Відчиніть дверцята завантаження.
2. Завантажте білизну до машини в розпрямленому стані.
3. Натисніть на дверцята завантаження, щоб зачинити їх.
Слідкуйте, щоб речі не затисло дверцятами.

4 Вибір програми й експлуатація машини

Панель управління

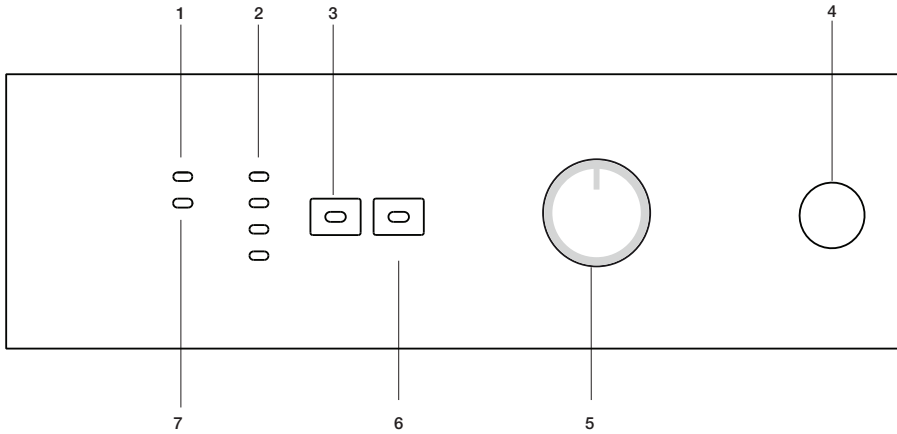

1. Індикатор попередження про чищення фільтра

Попереджувальний індикатор вмикається, коли фільтр заповнений.

2. Індикатор виконання програми

Використовується для контролю перебігу виконання поточної програми.

3. Скасування звукового сигналу

Використовується для скасування звукового сигналу, що подається наприкінці програми.

4. Кнопка увімкнення/вимкнення

Використовується для увімкнення та вимкнення машини

5. Ручка вибору програми

Використовується для вибору програми.

6. Кнопка Start/Pause/Cancel (Пуск/Зупинка/Скасування)

Використовується для запуску, зупинки або скасування програми.

7. Індикатор попередження про повний бак водяного конденсату*

Попереджувальний індикатор вмикається, коли бак заповнений водою.

8. Кнопка вибору відкладеної сушки*

Використовується для налаштування часу затримки.

* Може відрізнитися залежно від технічних характеристик вашої сушильної машини

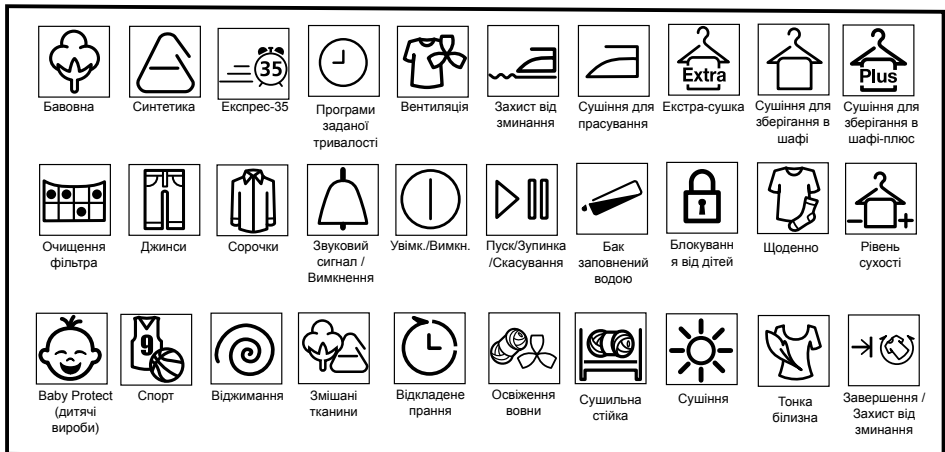

Підготовка машини

1. Підключіть машину до електромережі.
2. Завантажте білизну до машини.
3. Натисніть кнопку On/Off (Увімк./Вимкн.).

i Натиснення кнопки On/Off (Увімк./Вимкн.) не обов'язково означає, що розпочнеться виконання програми. Щоб почати виконання програми, натисніть кнопку Start/Pause/Cancel (Пуск/Зупинка/Скасування).

Вибір програми

Виберіть відповідну програму з наведеної нижче таблиці, де вказані температури сушіння в градусах. Виберіть потрібну програму за допомогою кнопки вибору програми.

Extra dry (Екстра-сушіння)	Сушка при високій температурі тільки для білизни з бавовни. Товста й багатшарова білизна (наприклад, рушники, полотно, джинси) сушиться так, що не потребують прасування перед складанням у шафу.
Cupboard dry (Сушіння для зберігання в шафі)	Звичайна білизна (наприклад, скатертини, спідня білизна) сушиться так, що не потребують прасування перед складанням у шафу.
Cupboard dry plus (Сушіння для зберігання в шафі-плюс)	Звичайна білизна (наприклад, скатертини, спідня білизна) сушиться таким чином, що не потребує прасування перед складанням у шафу. Однак, її кількість більша, ніж у програмі Ready to wear (Готово до вдягання).
Iron Dry (Сушіння для прасування)	Звичайна білизна (наприклад, сорочки, сукні) сушаться до готовності до прасування.

i Детальні відомості про програми див. у таблиці вибору програм.

Основні програми

Є кілька основних програм, призначених для білизни різного типу.

• Cottons (Бавовна)

Призначена для сушіння виробів з міцної тканини. Сушіння виконується при високій температурі. Рекомендується для речей із бавовни (наприклад, простирадла, підковдри, спідня білизна тощо).

• Synthetics (Синтетика)

Призначена для сушіння виробів з не дуже міцних тканин. Сушіння виконується за нижчої температури порівняно з програмою для бавовни. Рекомендується для виробів з синтетичних тканин (сорочок, блузок, одягу зі змішаних синтетично-бавовняних тканин тощо).

i Не сушіть у сушильній машині гардини й тюлеві штори.

• Anti-creasing (Захист від зминання)

2-годинна програма захисту від зминання, призначена для запобігання зминанню білизни, вмикається тоді, коли білизна залишається в машині після закінчення програми. Під час дії цієї програми для запобігання зминання білизни виконується обертання барабана з інтервалом 10 хвилин.

Спеціальні програми

Для особливих випадків передбачені додаткові програми.

i Набір додаткових програм залежить від моделі машини.

• Xpress 35 (Експрес-35)

Призначена для сушіння виробів з бавовни, віджатих у пральній машині при високій швидкості. Тривалість сушіння 2 кг бавовняної білизни (2 сорочки або 5 футболок) — 35 хвилин.

i Для кращого сушіння білизну слід прати в пральній машині за допомогою відповідних програм і віджимати за рекомендованої швидкості обертання барабана.

• Shirt (Сорочки)

Призначена для сушіння сорочок в обережному режимі, коли вони менше зминаються, завдяки чому їх легше прасувати.

i Після завершення програми сорочки можуть залишатися трохи вологими, тому рекомендується відразу виймати їх з сушильної машини.

• Jeans (Джинси)

Призначена для сушіння джинсів, віджатих у пральній машині при високій швидкості.

i Див. відповідний розділ у таблиці програм.

• **Delicates (Бережний режим)**

Призначена для сушіння при низькій температурі тонкої білизни (шовкові блузи, тонка спідня білизна тощо), яку дозволяється сушити в сушильній машині, та білизни, для якої рекомендоване ручне прання.

i Для запобігання зминанню та пошкодженню тонкої білизни та одягу рекомендується вкладати їх у спеціальні мішечки. Після закінчення програми слід негайно вийняти речі з машини, інакше вони можуть зім'ятися.

• **Ventilation (Провітрювання)**





Протягом 10 хвилин виконується тільки вентиляція, без подачі гарячого повітря. Таким чином можна провітрити одяг, який довго пролежав у замкненому приміщенні, і видалити неприємні запахи.

• **Програми заданої тривалості**

Можна вибрати програму тривалістю 10, 20, 40 чи 60 хвилин для досягнення потрібного ступеня висушування при низьких температурах. Програма виконує сушіння протягом заданого часу незалежно від температури сушіння.

Таблиця вибору програм та енергоспоживання

UA

Програми	Завантаження (кг)	Швидкість віджиму у пральній машині (об./хв.)	Приблизна кількість залишкової вологи	Час сушки (хвилин)
Бавовна / Кольорові речі				
 Готово до вдягання	7	1000	% 60	116
 Готово до вдягання-плюс	7	1000	% 60	120
 Готово до прасування	7	1000	% 60	90
Експрес-35	2	1200	%50	35
Сорочки	1.5	1200	%50	40
Джинси	4	1200	%50	80
Бережний режим	1.75	600	%40	40
Синтетика				
 Готово до вдягання	3.5	800	% 40	45
Параметри енергоспоживання				
Програми	Завантаження (кг)	Швидкість віджиму у пральній машині (об./хв.)	Приблизна кількість залишкової вологи	Параметри енергоспоживання
Бавовняні тканини Готовність для носіння	7	1000	% 60	4,15
Бавовна Готовність для прасування	7	1000	% 60	3.25
Синтетика Готовність для носіння	3.5	800	% 40	1.42

* : Програма за стандартом економії електроенергії (EN 61121:2012)

Усі параметри, наведені в таблиці, визначені відповідно до стандарту EN 61121:2012.

Ці значення можуть відхилитися від таблиці залежно від типу білизни, швидкості віджимання білизни, умов навколишнього середовища та коливань напруги.

Додаткова функція

Скасування звукового сигналу

Після закінчення роботи програми сушильна машина видає звуковий сигнал. Якщо звукові сигнали небажані, натисніть кнопку Cancel Audio Warning (Скасувати звуковий сигнал). Після натиснення цієї кнопки увімкнеться відповідний індикатор, і звуковий сигнал закінчення програми подаватися не буде.

i Цю функцію можна вибрати або перед запуском програми, або під час її виконання.

Попереджувальні індикатори

i Попереджувальні індикатори можуть відрізнитися залежно від моделі машини.

Чищення фільтра

Після закінчення програми вмикається попереджувальний індикатор, який нагадує про необхідність чищення фільтра.

i Якщо попереджувальний індикатор чищення фільтра світиться постійно, див. розділ "Рекомендації щодо усунення неполадок".

Бак водяного конденсату

Попереджувальний індикатор починає блимати, коли бак заповнений водою. Сушильна машина припиняє роботу, якщо попереджувальний індикатор вмикається під час виконання програми. Щоб знову увімкнути сушильну машину, злийте воду з бака. Для запуску програми після спорожнення бака водяного конденсату натисніть кнопку Start/Pause/Cancel (Пуск/Зупинка/Скасування). Попереджувальний індикатор вимкнеться, і виконання програми відновиться.

Відкладена сушка

Якщо ви хочете виконати сушку білизни пізніше, завдяки функції відкладеної сушки ви можете відкласти час початку програми на 3, 6 чи 9 годин.

1. Відкрийте дверцята завантаження і завантажте білизну.

i Переконайтеся, що отвори випуску повітря відкриті, фільтр дверцят чистий, а бак водяного конденсату порожній.

2. Виберіть програму сушки, а також додаткові функції (у разі необхідності).

3. При одноразовому натисканні кнопки програмування часу відбувається вибір відкладання на 3 години, засвічується відповідний індикатор. Якщо натиснути цю кнопку ще раз, буде вибрано

відкладання пуску на 6 годин, втретє — на 9 годин. Якщо натиснути кнопку програмування часу ще раз, функцію відкладеної сушки буде скасовано.

Установіть час відкладеної сушки за своїм бажанням.

4. Виберіть час відстрочки, а потім запустіть відкладене виконання вибраної програми кнопкою Start/Pause/Cancel (Пуск/Зупинка/Скасування).

i Протягом відліку відкладеного часу можна додавати в машину білизну або виймати її.

i Під час відліку відкладеного часу білизна обертається протягом 4 секунд через кожні 10 хвилин для запобігання зминанню.

Скасування відкладеної сушки

Якщо потрібно скасувати відлік часу відкладеної сушки і запустити програму:

1. Натискайте кнопку Start/Pause/Cancel (Пуск/Зупинка/Скасування) протягом 3 секунд.

2. Для негайного запуску програми натисніть кнопку Start/Pause/Cancel (Пуск/Зупинка/Скасування).

Запуск програми

1. Для запуску програми натисніть кнопку Start/Pause/Cancel (Пуск/Зупинка/Скасування).

2. Увімкнеться підсвічування цієї кнопки, вказуючи на те, що програма почала роботу.

Перебіг виконання програми

Перебіг виконання програми відображається на індикаторі виконання програми.

На початку кожного циклу програми вмикається відповідний індикатор, а індикатор виконаного циклу гасне.

Drying (Сушка):

- Рівень сухості відображається протягом усього процесу сушіння, доки не досягне позначки Iron dry (Сушіння для прасування).

Iron Dry (Сушіння для прасування):

- Вмикається, коли рівень сухості досягає позначки Iron dry (Сушіння для прасування), і світиться до початку наступного циклу.

Superboard dry (Сушіння для зберігання в шафі):

Вмикається, коли рівень сухості досягає позначки Ready to wear (Готово до вдягання), і світиться до початку наступного циклу.

Final / Anti-creasing (Завершення / Захист від зминання):

- Вмикається після закінчення програми, коли починає діяти функція захисту від зминання.

i Якщо безперервно світяться кілька індикаторів, це є ознакою несправності або пошкодження (див. розділ "Рекомендації з усунення несправностей").

Зміна програми після запуску

Ви можете скористатися цією функцією для сушки одягу з більш високою або більш низькою температурою після того, як сушильна машина почала працювати. Наприклад:

1. Для скасування програми Iron Dry (Сушіння для прасування) і вибору замість неї програми Extra Dry (Екстра-сушіння), натисніть у тримуйте протягом 3 секунд кнопку Start/Pause/Cancel (Пуск/Зупинка/Скасування).
2. Виберіть програму Extra Dry (Екстра-сушіння) за допомогою кнопки вибору програми.
3. Для запуску програми натисніть кнопку Start/Pause/Cancel (Пуск/Зупинка/Скасування).

i Для скасування програми натискайте кнопку Start/Pause/Cancel (Пуск/Зупинка/Скасування) протягом 3 секунд, а для завершення виконаної програми поверніть ручку вибору програми в будь-якому напрямку. Для повідомлення користувача про скасування програми натисканням кнопки Start/Pause/Cancel (Пуск/Зупинка/Скасування) протягом 3 секунд вмикаються попереджувальні індикатори повного баку та чищення фільтра. Проте, попереджувальні індикатори не засвітяться, якщо програму скасовано обертанням ручки вибору програми. Доки нова програма не обрана і не запущена кнопкою Start/Pause/Cancel (Пуск/Зупинка/Скасування), світиться тільки індикатор сушки, і машина залишається в режимі очікування. Для виконання цих двох операцій функція блокування від дітей не повинна бути активною. Якщо функція блокування від дітей активна, відімкніть її, перш ніж виконувати ці операції.

Додавання/виймання білизни у режимі очікування

Щоб додати або вийняти білизну після запуску програми:

1. Переведіть сушильну машину в режим зупинки кнопкою Start/Pause/Cancel (Пуск/Зупинка/Скасування). Процес сушки зупиниться.
2. Після зупинки відчиніть дверцята, вклавть або вийміть білизну і знову зачиніть дверцята.
3. Для запуску програми натисніть кнопку Start/Pause/Cancel (Пуск/Зупинка/Скасування).

i Додавання будь-якої білизни після початку процесу сушки може спричинити змішування висушених речей із вологими, що у результаті призведе до вологості білизни після закінчення процесу сушки.

i Під час процесу сушки білизну можна додавати або виймати скільки завгодно, але цей процес збільшить тривалість виконання програми, а також споживання електроенергії, оскільки сушка буде постійно перериватися. Тому рекомендується додавати білизну до початку програми сушки.

Блокування від дітей

Для запобігання перериванню виконаної програми внаслідок натискання кнопок передбачена функція блокування від дітей. Коли діє функція блокування від дітей, дверцята завантаження та всі кнопки панелі управління, крім кнопки On/Off (Увімкн./Вимкн.) заблоковані.

Для увімкнення функції блокування від дітей одночасно натискайте кнопку Start/Pause/Cancel (Пуск/Зупинка/Скасування) і кнопку Cancel audio warning (Скасувати звуковий сигнал) протягом 3 секунд. Якщо потрібно запустити наступну програму після закінчення попередньої або призупинити виконувану, функцію блокування від дітей слід вимкнути. Для вимкнення функції блокування від дітей знову натискайте ті самі кнопки протягом 3 секунд.

i Після перезапуску машини кнопкою On/Off (Увімкн./Вимкн.) функція блокування від дітей вмикається.

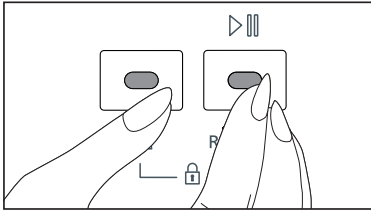

Закінчення роботи програми

Після закінчення роботи програми на індикаторі перебігу виконання програми увімкнуться попереджувальні індикатори End/ Anti-creasing (Завершення / Захист від зминання), Filter cleaning (Чищення фільтра) і Water Tank (Бак водяного конденсату). Дверцята можна відчинити; тепер машина готова до виконання наступного циклу.

Для вимкнення сушильної машини натисніть кнопку On/Off (Увімк./Вимкн.).

i Заключний етап циклу сушки (охладження) виконується без нагрівання, щоб підтримувати температуру речей, яка їм не зашкодить.

i 2-годинна програма захисту від зминання для запобігання зминанню білизни увімкнеться, якщо ви не виймете білизну з машини після закінчення програми.

i Якщо білизна залишається в барабані, не вимикайте сушильну машину до завершення циклу сушіння.

i Фільтр слід очистити після кожного циклу сушіння (див. розділ "Чищення фільтра").

i Зливайте воду з бака водяного конденсату після кожної сушки (див. розділ "Бак водяного конденсату").

i Для увімкнення функції блокування від дітей натисніть відповідні кнопки протягом 3 секунд. Буде чути тривалий звуковий сигнал, і функцію блокування від дітей буде увімкнено. Буде чути подвійний звуковий сигнал, якщо ви натиснете будь-яку кнопку, або повернете ручку вибору програми, коли функція блокування від дітей активна. Для вимкнення функції блокування від дітей натисніть кнопки протягом 3 секунд. Буде чути одинарний звуковий сигнал, і функцію блокування від дітей буде вимкнено.

⚠ Буде чути подвійний звуковий сигнал, якщо ви повернете ручку вибору програми під час роботи машини, і коли функція блокування від дітей активна. Якщо ви вимикаєте функцію блокування від дітей, не повертаючи кнопку вибору програми в попереднє положення, програма закінчиться, оскільки положення ручки вибору програми змінено. Доки нова програма не обрана і не запущена кнопкою Start/Pause/Cancel (Пуск/Зупинка/Скасування), буде світитися індикатор сушки, і машина залишатиметься в режимі очікування.

Завершення програми шляхом її скасування

Як скасувати обрану програму: Натискайте кнопку Start/Pause/Cancel (Пуск/Зупинка/Скасування) протягом 3 секунд. Після цього для нагадування вмикаються попереджувальні індикатори Filter cleaning (Чищення фільтра), Water Tank (Бак водяного конденсату) та End/ Anti-creasing (Завершення / Захист від зминання).

⚠ Оскільки всередині машина є надмірно нагрітою, якщо ви скасовуєте програму під час роботи сушильної машини, увімкніть програму вентиляції для її охолодження.

5 Обслуговування й чищення

Картридж фільтра й внутрішня поверхня дверцят

Пух і волокна, які вивільняються з білизни в повітря під час циклу сушки, збираються у картриджі фільтра.

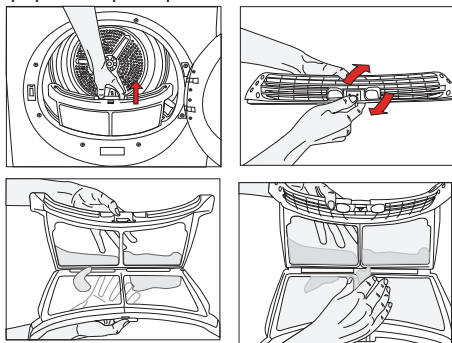

i Ці волокна й пух зазвичай утворюються під час носіння та прання.

i Фільтр і внутрішню поверхню дверцят слід чистити після кожного циклу сушіння.

i Фільтр і зону навколо нього можна чистити пилососом.

Чищення фільтра

1. Відчиніть дверцята завантаження.
2. Зніміть кришку фільтра, витягнувши її, та відкрийте фільтр.
3. Очистіть пух, волокна та бавовняні нитки рукою або за допомогою м'якої тканини.
4. Закрийте фільтр і встановіть його на місце.

i Після використання машини впродовж певного часу на поверхні фільтра може накопичуватися засмічення. Якщо це станеться, перед подальшим використанням промийте фільтр водою та висушіть.

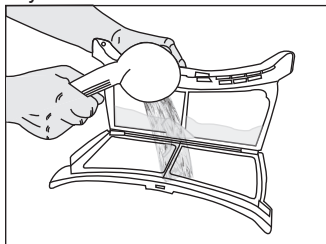

i Повністю очистіть внутрішню поверхню дверцят і ущільнювач.

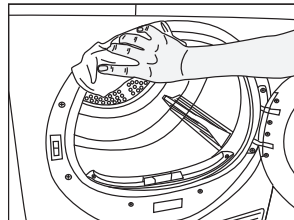
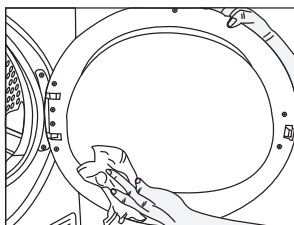

Датчик

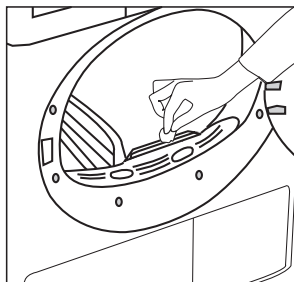

Ця машина обладнана датчиками вологи, які визначають стан білизни — суха вона чи ні.

Чищення датчика:

1. Відчиніть дверцята завантаження сушильної машини.
 2. Дайте машині охолонути, якщо виконувалася сушка.
 3. Витріть металеві датчики м'якою тканиною, змоченою в оцті, потім витріть їх насухо.
- i** Металеві датчики слід чистити 4 рази на рік.
- ⚠** Не можна використовувати розчинники, мийні засоби або подібні речовини, оскільки це може спричинити пожежу та вибух.

Бак водяного конденсату

Волога відбирається з вологої білизни та конденсується. Воду з бака водяного конденсату слід зливати після кожного циклу сушки або під час сушки, коли вмикається попереджувальний індикатор Water tank (Бак водяного конденсату).

⚠ Водяний конденсат не придатний для пиття!

⚠ Не можна виймати бак водяного конденсату під час виконання програми!

- Всередині висувної шухляди на панелі
- Позаду кришки захисної панелі

Якщо не злити воду з бака водяного конденсату, під час наступного циклу сушки, коли бак водяного конденсату наповниться, увімкнеться попереджувальний індикатор Water tank (Бак водяного конденсату) і сушильна машина зупиниться. У такому випадку злийте воду з бака водяного конденсату і натисніть кнопку Start/Pause/Cancel (Пуск/Зупинка/Скасування) для поновлення циклу сушіння.

Спорожнення бака водяного конденсату
1 - Зніміть захисну панель або витягніть шухляду, після чого обережно вийміть бак водяного конденсату.

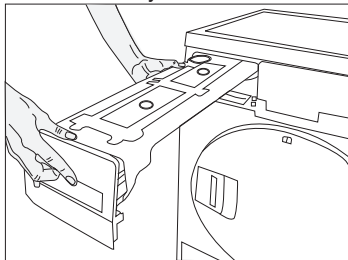

2 - Злийте воду з бака.

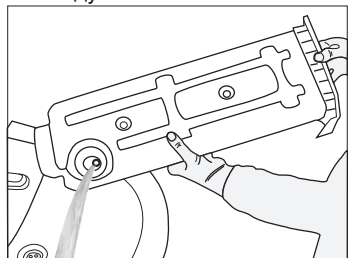

3 - Якщо у воронці бака водяного конденсату накопичився пух, вийміть її проточною водою.

4 - Встановіть бак водяного конденсату на місце.

Конденсатор

Гаряче й вологе повітря в конденсаторі охолоджується холодним повітрям із приміщення. Таким чином, вологе повітря, що циркулює у сушильній машині, конденсується, а потім відкачується до бака.

ⓘ Конденсатор слід чистити після кожних 30 циклів сушки або один раз на місяць.

Чищення конденсатора

1. Після завершення процесу сушіння відчиніть дверцята машини й зачекайте, доки вона охолоне.

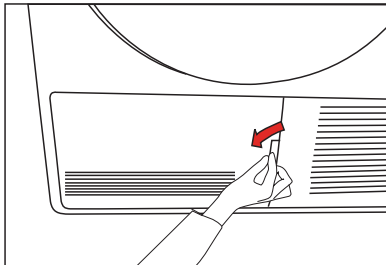

2. Зніміть захисну панель і відкрийте 2 фіксатори конденсатора.

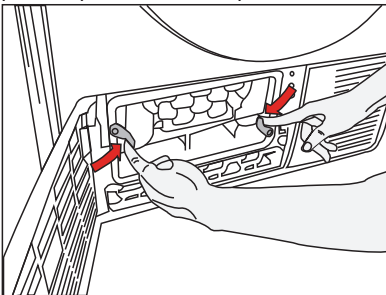

3. Вийміть конденсатор.

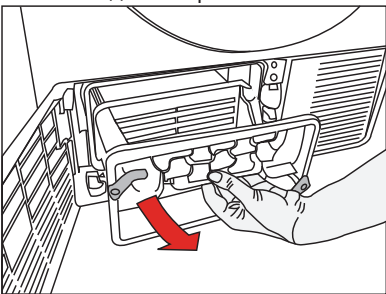

4. Вимийте конденсатор водою під тиском за допомогою душової насадки і зачекайте, доки вода стече.

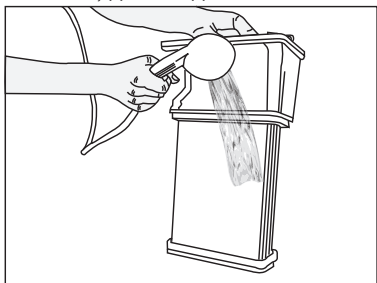

5. Встановіть конденсатор на місце. Закрийте 2 фіксатори і перевірте, чи надійно вони закріплені.

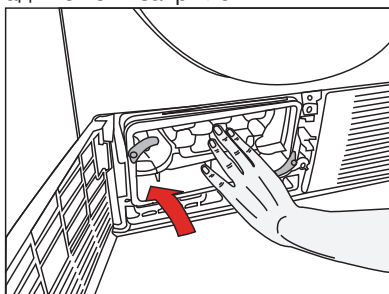

6. Встановіть захисну панель на місце.

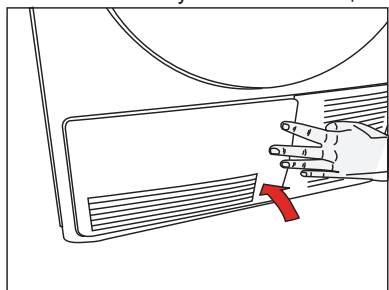

Процес сушки відбувається занадто повільно
<ul style="list-style-type: none"> • Можливе засмічення сіток фільтра. Промийте фільтр водою.
Після сушіння білизна залишається вологою.
<ul style="list-style-type: none"> • Можливе засмічення сіток фільтра. Промийте водою. • Можливо, завантажено забагато білизни. Не перевантажуйте машину.
Машина не вмикається, або не запускається програма. Після встановлення машина не вмикається.
<ul style="list-style-type: none"> • Можливо, машину не під'єднано до електромережі. Перевірте під'єднання машини до електромережі. • Можливо, дверцята завантаження прочинені. Переконайтеся, що дверцята завантаження зачинені належним чином. • Можливо, програма не задана або не натиснута кнопка «Start/Pause/Cancel» (Пуск/Зупинка/Скасування). Перевірте, чи задано програму і чи не знаходиться машина в режимі зупинки. • Можливо, увімкнене блокування від дітей. Вимкніть блокування від дітей.
Виконання програми перервано без очевидних причин.
<ul style="list-style-type: none"> • Можливо, дверцята завантаження прочинені. Переконайтеся, що дверцята завантаження зачинені належним чином. • Можливо, була вимкнена подача електроенергії. Запустіть програму кнопкою «Start/Pause/Cancel» (Пуск/Зупинка/Скасування). • Можливо, бак заповнений водою. Злийте воду з бака.
Білизна збіглася, збилася або зіпсувалася.
<ul style="list-style-type: none"> • Можливо, була використана програма, непридатна для даного типу білизни. Перш ніж сушити білизну в машині, перевірте етикетки на виробі, і сушіть лише вироби, придатні для сушіння в сушильній машині. • Оберіть програму сушіння з достатньо низькою температурою, яка підходить для даного типу виробів.
Підсвічування барабана не вмикається (у моделях з лампою).
<ul style="list-style-type: none"> • Можливо, машина не була увімкнена кнопкою On/Off (Увімк./Вимкн.). Перевірте, чи машина увімкнена. • Можливо, перегоріла лампа. Для заміни лампи зверніться до фірмового сервісного центру.
Блимає індикатор «Final / Anti-creasing» (Завершення / Захист від зминання).
<ul style="list-style-type: none"> • Увімкнено 2-годинну програму захисту від зминання для запобігання зминанню білизни. Вимкніть машину та вийміть з неї білизну.
Світиться індикатор «Final / Anti-creasing» (Завершення / Захист від зминання).
<ul style="list-style-type: none"> • Програма закінчила роботу. Вимкніть машину та вийміть з неї білизну.
Блимає індикатор «Drying» (Сушка).
<ul style="list-style-type: none"> • Стався збій датчика високої температури. Машина закінчить цикл програми без нагрівання. Вимкніть машину та вийміть з неї білизну. Зверніться до фірмового сервісного центру.
Світиться індикатор «Filter cleaning» (Очищення фільтра).
<ul style="list-style-type: none"> • Можливо, фільтр забруднений. Очистіть фільтр кришки.

Через дверцята виливається вода.
<ul style="list-style-type: none"> • Повністю очистіть внутрішню поверхню дверцят і ущільнювач.
Дверцята самі по собі відкрилися.
<ul style="list-style-type: none"> • Притисніть дверцята до клацання.
Неполадки в машинах з конденсатором
Світиться попереджувальний індикатор «Water tank» (Бак водяного конденсату).
<ul style="list-style-type: none"> • Можливо, бак заповнений водою. Злийте воду з бака.
Світиться індикатор «Condenser cleaning» (Очищення конденсатора).
<ul style="list-style-type: none"> • Можливо, конденсатор забруднений. Очистіть фільтри конденсатора за захисною панеллю.

 Якщо усунути неполадку не вдається, зверніться до фірмового сервісного центру.

