

Машина за перење алишта

Упатство за употреба

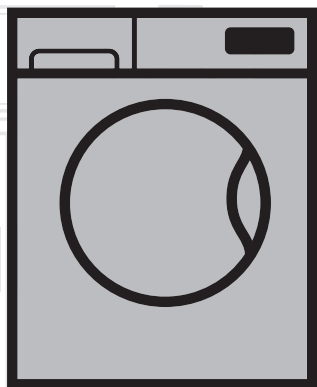

WMY 81033 PTLMB3

МК | SQ |

Број на документот= 2820524150_MK / 23-10-15.(11:56)

beko



Овој производ е произведен со помош на најнова технологија во еколошки услови.

1 Иважни упатства за безбедноста и околината

Ова поглавје содржи безбедносни упатства и ќе ви помогне да се заштитите од ризикот за лична повреда или оштетување на имотот. Непочитувањето на овие упатства ја поништува гаранцијата.

1.1 Општа безбедност

- Овој производ може да го користат деца над 8-годишна возраст и лица чишто физички, сетилни или ментални способности не се целосно развиени или лица кои немаат доволно искуство или познавања само ако се под надзор на други лице, или ако се обучени како безбедно да го користат производот и ги знаат можните ризици. Децата не смее да си играат со производот. Чистењето и одржувањето не смее никогаш да го вршат деца, освен ако не се под надзор на одговорно возрасно лице. Децата под 3 години треба да се држат настана освен ако не се под постојан надзор.
- Никогаш не ставајте го производот на под што е покриен со тепих. Недостаток на проток на воздух под машината ќе предизвика прегревање на електричните делови. Со тоа се предизвикуваат проблеми со машината.
- Ако производот е дефектен, не треба да се вклучува освен ако не го поправил овластен сервисер. Постои ризик од електричен удар!
- Овој производ е дизајниран за да продолжи со работа кога ќе дојде струја по прекин во снабдувањето. Ако сакате да откажете програма, видете го поглавјето „Откажување програма“.
- Поврзете го производот за заземјен приклучок, заштитен со осигурувач 16 А. Не занемарувајте го фактот дека мора да има инсталација со заземјен приклучок извршена од страна на квалификуван електричар. Нашата компанија нема да биде одговорна за какви било оштетувања што ќе се појават ако производот се користел без заземјување во согласност со локалните регулативи.
- Доводот на вода и цревата за одвод мора да се цврсто затегнати и неоштетени. Инаку, постои ризик од протекнување вода.
- Никогаш не отворајте ја вратата за полнење и не вадете го филтерот додека има вода во барабанот. Инаку, постои ризик од поплава и повреда од врела вода.
- Не отворајте ја сосила заклучената врата за полнење. Врата за полнење ќе биде подготвена за отворање по неколку минути откако ќе заврши циклусот на перење. Во случај на насилно отворање на вратата за полнење може да се оштетат вратата и механизмот за заклучување.
- Исклучете го производот од струја кога не го користите.
- Никогаш не мијте го производот со истурање вода врз него! Постои ризик од електричен удар!

- Никогаш не допирајте го приклучокот со мокри раце! Никогаш не влечете го кабелот, секогаш извлекувајте го со фаќање на приклучокот.
- Користете детергенти, омекнувачи и додатоци што се соодветни само за автоматски машини за перење алишта.
- Следете ги упатствата на етикетите на алиштата и на пакувањето на детергентот.
- Производот мора да биде исклучен од струја при постапки за монтирање, одржување, чистење и поправка.
- Постапките за монтирање и поправка секогаш мора да ги извршува овластен сервисер. Производителот нема да биде одговорен за штети што би се појавиле од постапки што ги спровеле неовластени лица.
- Ако кабелот за напојување со ел. енергија е оштетен, истиот мора да биде заменет од производителот, центарот за грижа за корисници или соодветно квалификувано лице (се претпочита електричар) или некој што е овластен од увозникот, со цел да се избегнат можните ризици.
- Ставете го производот на цврста и рамна површина.
- Не ставајте го апаратот на волнени прекривки или слични површини.
- Не ставајте го производот на висока платформа, во близина на раб или скалеста површина.
- Не ставајте го производот врз кабелот за струја.
- Никогаш не користете сунѓер или материјали за триење. Така ќе ги оштетите обоените, хромираните и пластичните површини.

1.2 Наменета употреба

- Овој производ е наменет за домашна употреба. Не е соодветен за комерцијална употреба и не смее да се користи надвор од наменетата употреба.
- Производот може да се користи само за перење и плакнење алишта што се соодветно обележени.
- Производителот ги отфрла сите одговорности што произлегуваат од неправилна употреба и транспорт.

1.3 Безбедност на децата

- Материјалот од пакувањето е опасен за децата. Чувајте го на безбедно место и подалеку од дофатот на децата.
- Електричните производи се опасни за децата. Држете ги децата подалеку од производот додека работи. Не дозволувајте им да играат со производот. Користете ја функцијата за заштита за деца за да ги спречите да си играат со производот.
- Не заборавајте да ја затворите вратата за полнење кога ја напуштате просторијата каде е сместен производот.
- Чувајте ги сите детергенти и адитиви на безбедно место, подалеку од дофат на деца на тој начин што ќе го затворите

капакот на садот во кој го чувате детергентот или ќе го залепите пакувањето со детергент.



Стаклената врата за полнење станува многу врела кога перете алишта на висока температура. Затоа, држете ги особено децата подалеку од вратата на машината додека перете.

1.4 Информации за пакувањето

- Пакувањето се произведува од рециклирачки материјали во согласност со одредбите за заштита на животната средина на државно ниво. Не фрлајте го материјалот за пакување заедно со домашниот или друг отпад. Однесете го во центрите за собирање материјали за пакување коишто ги посочуваат локалните овластени тела.

1.5 Фрлање на производот во отпад

- Овој производ е произведен од делови и материјали со висок квалитет коишто може повторно да се употребат и се соодветни за рециклирање. Затоа, не фрлајте го производот заедно со домашниот отпад кога веќе не може да се користи. Однесете го собирен центар за рециклирање електрична и електронска опрема. Консултирајте се со локалните овластени тела за да дознаете каде е најблискиот собирен центар. Помогнете при заштита на животната средина и природните ресурси со тоа што ќе ги рециклирате искористените производи. Исечете го кабелот за напојување и скршете го механизмот за заклучување на вратата за да не може да работи пред да го фрлите производот за да ги заштитите децата.

1.6 Усогласеност со законот на ЕУ - WEEE



Овој производ е во согласност со Директивата на ЕУ за отпад од електронска и електрична опрема (WEEE) (2012/19/EU). Овој производ го носи симболот за класификација на отпад од електрична и електронска опрема (WEEE).

Овој производ е произведен со многу квалитетни делови и материјали коишто може повторно да се употребат и се соодветни за рециклирање. Не фрлајте го стариот производот заедно со домашниот отпад и со други видови отпад на крајот на неговиот животен век. Однесете го собирен центар за рециклирање електрична и електронска опрема. Консултирајте се со вашите локални власти за да дознаете повеќе за овие собирни центри.

Усогласеност со Директивата за ограничување на опасни супстанции (RoHS):

Производ што го купивте е во согласност со Директивата на ЕУ за ограничување на опасни супстанции (RoHS) (2011/65/EU). Не содржи опасни и забранети материјали наведени во Директивата.

2 Монтирање

Обратете се на најблискиот овластен сервисер за инсталација на производот. Погледнете ги информациите во упатството за корисникот и проверете дали струјата, доводот за вода и системот за испуштање вода се соодветни за да го подготвите производот за работа и пред да го повикате овластениот сервисер. Ако нема соодветни услови, повикајте квалификуван техничар и водоводчија за да ги завршат неопходните подготовки.



Подготовката на локацијата и инсталацијата на струјата, водата и одводот на местото за инсталација се одговорност на потрошувачот.

Проверете дали доводот за вода, одводните црева и електричниот кабел се превиткани, престапнати или притиснати кога го буткате производот на своето место по инсталацијата или чистењето.



ПРЕДУПРЕДУВАЊЕ: Инсталацијата и електричните поврзувања на производот мора да ги спроведе овластен сервисер. Производителот нема да биде одговорен за штети што би се појавиле од постапки што ги спровеле неовластени лица.



ПРЕДУПРЕДУВАЊЕ: Пред инсталацијата, проверете визуелно дали производот има дефекти. Ако има, не инсталирајте го. Оштетените производи преставуваат ризик за безбедноста.

2.1 Соодветна локација за монтирање

- Поставете ја машината на цврст под. Не ставајте ја на волнени прекривки или слични површини.
- Вкупната тежина на машината за перење и на сушалната - со целосно оптоварување - кога се поставени една врз друга, достигнува околу 180 килограми. Ставете го производот на цврст и рамен под што има задоволителен капацитет на носивост!
- Не ставајте го производот врз кабелот за струја.
- Не монтирајте го производот на места каде температурата може да падне под 0 °C.
- Ставете го производот најмалку 1 cm оддалечен од рабовите на друг мебел.

2.2 Вадење на потпорите во пакувањето

Закосете ја машината на назад за да ги извадите потпорите во пакувањето. Отстранете ги потпорите во пакувањето со извлекување на лентата.

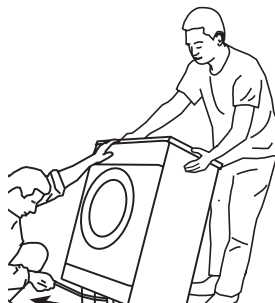

2.3 Вадење на транспортните брави



ПРЕДУПРЕДУВАЊЕ: Не вадете ги транспортните брави пред да ги извадите потпорите во пакувањето.

ПРЕДУПРЕДУВАЊЕ: Извадете ги навртките за безбеден транспорт пред да ја вклучите машината! Инаку, производот ќе се оштети.

1. Олабавете ги сите навртки со соодветен клуч додека не започнат слободно да се вртат (C).

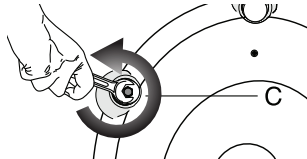

2. Извадете ги навртките за безбеден транспорт со тоа што ќе ги одвртите внимателно.

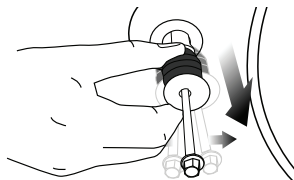

3. Поставете ги пластичните капаци што се доставени во вреќичка со Упатството за корисникот во отворите на задниот панел. (P)

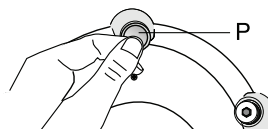

Чувајте ги навртките за безбеден транспорт на сигурно место ако треба повторно да ги употребите кога машината за перење ќе треба да се премести.

Никогаш не поместувајте го уредот без правилно поставени навртки за безбеден транспорт!

2.4 Поврзување на доводот за вода



Притисокот на водата од доводот што е потребен за да работи машината мора да биде меѓу 1-10 бари (0.1 – 1 MPa). Неопходно е најмалку 10-80 литри вода да течат од целосно отворената славина во една минута за да работи машината без проблеми. Додајте вентил за намалување на притисокот, ако е повисок.

Ако користите двоен довод на вода како единична единица за (ладна) доводна вода, пред да започнете со употреба на производот, мора да поставите стопер којшто е доставен со машината кај вентилот за топла вода. (Се однесува за производите кои што се доставуваат со група слепи стопери).



ПРЕДУПРЕДУВАЊЕ: Моделите со единичен довод за вода не треба да се поврзуваат со слабина за топла вода. Во тој случај, алиштата ќе се оштетат или производот ќе се префрли во заштитен режим и нема да работи.

ПРЕДУПРЕДУВАЊЕ: Не користете стари или користени црева за довод на вода на новиот производ. Може да се предизвика флекање на алиштата.

1. Поврзете ги специјалните црева што се доставуваат со производот, со вентилите за довод на вода на производот. Црвеното црево (лево) (макс. 90 °C) е за довод на топла вода, синото црево (десно) (25 °C) е за довод на ладна вода.

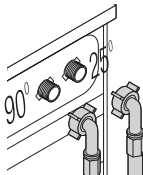

ПРЕДУПРЕДУВАЊЕ: Проверете дали приклучоците за топла и ладна вода се правилно поставени кога се инсталира машината. Инаку, алиштата ќе бидат врели по перењето и излитени.

2. Затегнете ги сите навртки на цревата со рака. Никогаш не користете алат за нивно затегнување.

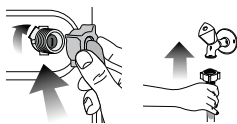

3. Отворете ги славините докрај по поставување на цревата за да проверите дали протекува вода на точките на поврзување. Ако има протекување, затворете ја славината и извадете ја навртката. Затегнете ја повторно внимателно по проверка на заштитата. Затворајте ги славините кога не ја користите машината за да спречите протекување на водата и оштетувања.

2.5 Поврзување за одвод

- Крајот на цреводот за одвод мора директно да се поврзе со одвод за отпадна вода или со мијалник.



ПРЕДУПРЕДУВАЊЕ: Куката ќе се поплави ако цреводот излегува од лежиштето при испуштање на водата. Уште повеќе, постои ризик од попарување заради високите температури при перење! За спречување на овие ситуации и за да обезбедите непречен довод и одвод на водата од машината, фиксирајте го крајот на цреводот за одвод цврсто за да не може да излегува.

- Цреводот мора да се прицврсти на висина од најмалку 40 cm, а најмногу од 100 cm.

- Во случај кога цреводот се подига по поставувањето на ниво на под или близу до подот (помалку од 40 cm над подот), исфрлањето на водата се отежнува и алиштата ќе бидат повлажни. Затоа, следете ги висините што се посочени на сликата.

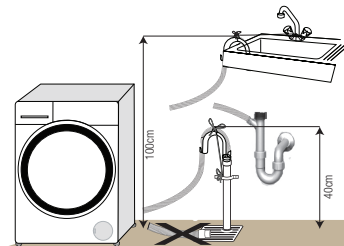

- За да спречите нечистата вода да се враќа во машината и за да обезбедите лесно испуштање, не потопувајте го крајот на цреводот во нечиста вода и не внесувајте го во одводот повеќе од 15 cm. Ако е многу долго, скратете го.
- Крајот на цреводот не смее да биде превиткано, нагазено ниту притиснато меѓу одводот и машината.
- Ако должината на цреводот е многу кратка, додајте оригинално црево за продолжување. Должината на цреводот не смее да биде поголема од 3,2 m. За да избегнете дефекти од протекување на вода, врската меѓу цреводот за продолжување и одводното црево на производот мора да биде добро направена, со соодветни стегачи за да не се раздвојат и да не протекува.

2.6 Прилагодување на ногалките



ПРЕДУПРЕДУВАЊЕ: За да се обезбеди производот да работи тивко и без вибрации, тој мора да стои рамно и избалансирано на ногарките. Наместете ја машината со прилагодување на ногарките. Инаку, производот може да се поместува и да предизвика кршење и вибрации.

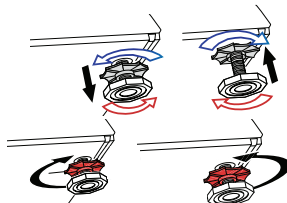

1. Рачно разлабавете ги стегнатите навртки на ногалките.
2. Прилагодувајте ги ногалките додека производот не застане рамно и стабилно.
3. Затегнете ги сите навртки за стегање со рака.



ПРЕДУПРЕДУВАЊЕ: Не користете алати за да ги разлабавите завртените навртки. Инаку, машината ќе се оштети.

2.7 Поврзување на електриката

Поврзете го производот за заземјен приклучок, заштитен со осигурувач 16 A. Нашата компанија

нема да биде одговорна за какви било оштетувања што ќе се појават ако производот се користел без заземјување во согласност со локалните регулативи.

- Поврзувањето мора да биде усогласено со државните регулативи.
- Приклучокот за ел. енергија мора да биде на дофат по монтирањето.
- Ако тековната вредноста на осигурувачот или на прекинувачот во куката е помала од 16 ампери, повикајте квалификуван електричар да постави осигурувач од 16 ампери.
- Дадениот напон во поглавјето „Технички спецификации“ мора да биде еднаков на напонот на струјата во штекерот.
- Не поврзувајте преку продолжени кабли или повеќенаменски приклучоци.



ПРЕДУПРЕДУВАЊЕ: Оштетените кабли за струја мора да ги замени овластен сервисер.

Транспорт на производот

1. Исклучете го производот од струја пред транспортот.
2. Извадете ги поврзувањата за цревата за довод и одвод на вода.
3. Испуштете ја целата вода што останала во производот.
4. Поставете ги навртките за безбеден транспорт по обратен редослед од постапката за вадење.



Никогаш не поместувајте го уредот без правилно поставени навртки за безбеден транспорт!



ПРЕДУПРЕДУВАЊЕ: Материјалот од пакувањето е опасен за децата. Чувајте го на безбедно место и подалеку од дофатот на децата.

3 Подготовка

3.1 Сортирање на алиштата

- Сортирајте ги алиштата според видот ткаенината, бојата и степенот на извалканост, и дозволената температура на водата.
- Секогаш почитувајте ги упатствата што се дадени на етикетите на облеката.

3.2 Подготовка на алиштата за перење

- Алиштата со метални предмети како што се шноли, копчиња на каиши и метални копчиња ќе ја оштетат машината. Тргнете ги металните делови или перете ги алиштата ставени во вреќичка за перење или во навлака за перница.
- Извадете ги сите предмети од џебовите, како што се монети, пенкала или спојници и превртете ги џебовите наопаку и исчеткајте ги. Таквите предмети може да го оштетат производот и да предизвикаат проблем со бучава.
- Ставете ги малите алишта, како што се бебешките чорапчиња или најлонските чорапи во вреќичка за перење или во навлака за перница.
- Ставете ги завесите внатре без да ги притискате. Извадете ги деловите за закачување на завесите.
- Закопчајте ги патентите, зашијте ги разлабавените копчиња и искинатите делови на алиштата.
- Перете ги производите со етикети „може да се пере во машина“ или „рачно перење“ само на соодветна програма.
- Не перете обоени и бели алишта заедно. Нови, темно обоени памучни ткаенини може да испуштат многу боја. Исперете ги засебно.
- Тврдокорните дамки мора да се третираат соодветно пред перење. Ако не сте сигурни, прашајте некој во хемиско чистење.
- Користете само разменувачи на бои и отстранувачи на бигор соодветни за машини за перење. Секогаш следете ги упатствата на пакувањето.
- Перете ги пантолоните и деликатните алишта превртени наопаку.
- Чувајте ги алиштата од ангорска волна во замрзнувач неколку часа пред перење. Така ќе се намали литењето.
- Алиштата на коишто има материјали како брашно, прашина од бигор, млеко во прав, итн. мора прво да се истресат пред да се стават во машината. Таквиот прав на алиштата може со време да се налепи на внатрешните делови на машината и да предизвика оштетувања.

3.3 Работи што треба да се направат за заштеда на струја

Следниве информации ќе ви помогнат да го користите производот на еколошки и штедлив начин.

- Вклучувајте го производот со најголемиот капацитет што го дозволува избраната програма, но не преполнувајте го. Видете „Табела за програми и потрошувачка“.
- Секогаш следете ги упатствата на пакувањето на детергентот.
- Перете ги малку извалканите алишта на ниски температури.

- Користете побрзи програми за мали количина на малку извалкани алишта.
- Не користете предперење и високи температури за алишта што не се многу валкани или што немаат дамки.
- Ако планирате да ги сушите алиштата во сушална, изберете ја најголемата брзина за центрифугата што се препорачува за тој циклус на перење.
- Не користете повеќе детергент од количината што се препорачува на пакувањето на детергентот.

3.4 Прва употреба

Пред да го вклучите производот, проверете дали сите подготовки се направени во согласност со упатствата во поглавјата „Важни безбедносни упатства“ и „Инсталација“.

Прво вклучете ја програмата за чистење на барабанот за да ја подготвите машината за перење алишта. Ако машината нема програма за чистење на барабанот, пуштете ја постапката при прва употреба во согласност со методите опишани во поглавјето „5.2 Чистење на вратата и барабанот“ во ова упатство за корисникот.

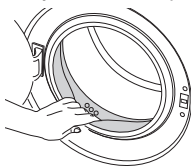

Користете средство против бигор што е соодветно за машини за перење.

Останала малку вода во машината заради процесот за контрола на квалитетот во производството. Не е штетно за производот.

3.5 Правилен капацитет на полнење

Максималниот капацитет за полнење зависи од видот на алиштата, степенот на извалканост и саканата програма за перење. Машината автоматски ја прилагодува количината вода во согласност со тежината на ставените алишта.



ПРЕДУПРЕДУВАЊЕ: Следете ги информациите во „Табелата за програми и потрошувачка“. Кога е преоптоварена, резултатите од перењето може да опаднат. Понатаму, може да се појават проблеми со бучава и вибрации.

3.6 Полнење со алишта

1. Отворете ја вратата за полнење.
2. Ставете ги алиштата слободно во машината.
3. Притиснете ја врата за да се затвори. Треба да слушнете звук на заклучување. Проверете дали некое парче од облеката се зафатило за вратата.



Вратата за полнење е заклучена додека работи програмата. Вратата може да се отвори само по извесно време откако ќе заврши програмата.



ПРЕДУПРЕДУВАЊЕ: Во случај на погрешно ставени алишта, се појавуваат проблеми со бучава и вибрации во машината.

3.7 Користење детергент и омекнувач



Кога користите детергент, омекнувач, штирак, фабричка боја, избелувач или отстранувач на бигор, прочитајте ги упатствата на производителот на пакувањето внимателно и следете ги вредностите за дозирање. Користете капаче со мерки ако има.

Фиока за детергент

Фиоката за детергент се состои од три дела:

- (1) за претперење
- (2) за главно перење
- (3) за омекнувач
- (*) понатаму, има и дел со сифон во одделот за омекнувачот.

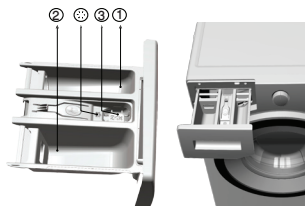

Детергент, омекнувач и други средства за чистење

- Додајте детергент и омекнувач пред да ја вклучите програмата за перење.
- Никогаш не оставајте ја фиоката за детергент отворена додека работи програмата за перење!
- Кога користите програма без претперење, не ставајте детергент во преградата за претперење (преграда бр. "1").
- Кога користите програма со претперење, не ставајте течен детергент во преградата за претперење (преграда бр. "1").
- Не избирајте програма со претперење ако користите вреќичка или топка со детергент. Ставете ги топката или вреќичката со детергент директно меѓу алиштата во машината.
- Ако користите течен детергент, не заборавајте да ставите капаче со течен детергент во преградата за главно перење (преграда бр. "2").

Избор на вид детергент

Видот детергент што ќе се користи зависи од видот и бојата на ткаенините.

- Користете различни детергенти за обоени и бели алишта.
- Перете ги деликатните алишта само со специјални детергенти (течен детергент, шампон за волна, итн.) што се користат само за деликатни алишта.
- Се препорачува употреба на течен детергент за перење темно обоени алишта или прекривки.
- Перете волна со специјални детергенти изработени специјално за волна.



ПРЕДУПРЕДУВАЊЕ: Користете само детергенти што се специјално произведени за машини за перење.

ПРЕДУПРЕДУВАЊЕ: Не користете сапун во прав.

Прилагодување на количината детергент

Количината на детергентот за перење што треба да се употреби зависи од количината на алиштата за перење, степенот на извалканост и тврдоста на водата.

- Не користете количини коишто ги надминуваат количините за дозирање што се препорачани на пакувањето за да избегнете проблеми со прекумерна пена, лошо плакнење, а исто така и заради финансиски заштеди и конечно, заради заштита на животната средина.
- Користете помалку детергент за мали количини или малку извалкани алишта.

Употреба на омекнувачи

Истурете омекнувач во преградата за омекнувач во фиоката за детергент.

- Не надминувајте го нивото (>max<) што е означено во преградата за омекнувачот.
- Ако омекнувачот ја загубил течната состојба, растворете го со вода пред да го ставите во фиоката за детергент.

Употреба на течни детергенти

Ако производот содржи капаче за течен детергент:

- Проверете дали сте го ставиле капачето со течен детергент во преградата бр. "2".
- Ако течниот детергент ја загубил течната состојба, растворете го со вода пред да го ставите во капачето за детергент.



Алишта	
Светли бои и бели алишта	
(Препорачан опсег на температура врз основа на нивото на извалканост: 40-90 °C)	

Ниво на извалканост	Многу извалкани (тврдокорни дамки како масло, кафе, овошје и крв.)	Можеби ќе треба да ги третирате дамките пред да ги ставите на перење или да вклучите и предперење. Детергентите во прашок и течните детергенти што се препорачуваат за бели алишта може да се користат во дози што се препорачани за многу извалкани алишта. Се препорачува да се користат детергенти во прашок за да се исчистат дамки од глина и земја и за дамки што се осетливи на избелувачи.
	Нормално извалкани (На пример дамки од телото на јаките и на манжетните)	Детергентите во прашок и течните детергенти што се препорачуваат за бели алишта може да се користат во дози што се препорачани за нормално извалкани алишта.
	Малку извалкани (Нема видливи дамки.)	Детергентите во прашок и течните детергенти што се препорачуваат за бели алишта може да се користат во дози што се препорачани за малку извалкани алишта.

Бои	
(Препорачан опсег на температура врз основа на нивото на извалканост: студено -40 °C)	

Ниво на извалканост	Многу извалкани	Детергентите во прашок и течните детергенти што се препорачуваат за алишта во боја може да се користат во дози што се препорачани за многу извалкани алишта. Се препорачува да се користат детергенти во прашок за да се исчистат дамки од глина и земја и за дамки што се осетливи на избелувачи. Користете детергенти без избелувач.
	Нормално извалкани	Детергентите во прашок и течните детергенти што се препорачуваат за алишта во боја може да се користат во дози што се препорачани за нормално извалкани алишта. Користете детергенти без избелувач.
	Малку извалкани	Детергентите во прашок и течните детергенти што се препорачуваат за алишта во боја може да се користат во дози што се препорачани за малку извалкани алишта. Користете детергенти без избелувач.

		Алишта
		Темни бои
		(Препорачан опсег на температура врз основа на нивото на извалканост: студено -40 °C)
Ниво на извалканост	Многу извалкани	Течните детергенти што се препорачуваат за алишта во боја и темни алишта може да се користат во дози што се препорачани за многу извалкани алишта.
	Нормално извалкани	Течните детергенти што се препорачуваат за алишта во боја и темни алишта може да се користат во дози што се препорачани за нормално извалкани алишта.
	Малку извалкани	Течните детергенти што се препорачуваат за алишта во боја и темни алишта може да се користат во дози што се препорачани за малку извалкани алишта.
		Деликатни алишта / волна / свила
		(Препорачан опсег на температура врз основа на нивото на извалканост: студено -30 °C)
Ниво на извалканост	Многу извалкани	Претпочитајте течни детергенти што се произведени за деликатни алишта. Волнените и свилените алишта мора да се перат со специјални детергенти за волна.
	Нормално извалкани	Претпочитајте течни детергенти што се произведени за деликатни алишта. Волнените и свилените алишта мора да се перат со специјални детергенти за волна.
	Малку извалкани	Претпочитајте течни детергенти што се произведени за деликатни алишта. Волнените и свилените алишта мора да се перат со специјални детергенти за волна.

или директно во барабанот пред перење.



Детергентите во таблети може да остават траги во одделот за детергент. Ако се случи тоа, ставајте ја таблетата со детергент меѓу алиштата, близу до долниот дел на барабанот во идните перења.

Користете детергент во гел или таблети без да ја изберете функцијата за предперење.

Користење штирак

- Додајте течен штирак, штирак во прав или фабричка боја во одделот за омекнувачот.
- Не користете омекнувач и штирак заедно при перењето.
- Избришете ја внатрешноста на машината со влажна и чиста крпа по употреба на штирак.

Употреба на белила

- Изберете програма со претперење и додајте агенс за избелување на почетокот на претперењето. Не ставајте детергент во одделот за предперење. Како алтернатива, изберете програма со дополнително плакнење и додајте агенс за избелување додека машината зема вода во одделот за детергент за време на првиот чекот на плакнење.
- Не користете агенси за избелување и детергент заедно.
- Употребете само мала количина (околу 50 ml) на агенс за белење и исплакнете ги алиштата многу добро бидејќи може да се предизвика иритација на кожата. Не ставајте избелувач на алиштата и користете го за обоени алишта.
- Кога користите кислородни белила, изберете програма што пере на пониска температура.
- Оксигенските агенси за белење може да се користат заедно со детергент. Сепак, ако густината не е иста со онаа на детергентот, ставете прво детергент во преградата за детергент бр. "2" во фиоката за детергент и почекајте додека детергентот не истече кога машината зема вода. Додајте го избелувачот во истиот оддел додека машината уште зема вода.

Употреба на отстранувач на бигор

- Ако е потребно, користете средства за отстранување бигор што се специјално произведени само за машини за перење.

Ако производот содржи капаче за течен детергент:

- Не користете течен детергент за предперење со производа за предперење.
- Течниот детергент ги флека алиштата кога се користи со функцијата за одложено вклучување. Ако ја користите функцијата за одложено вклучување, не користете течен детергент.

Употреба на детергент во гел и таблети

Следете ги следните совети кога користите детергенти во таблети, гел и слично.

- Ако густината на детергентот во гел е течна, а машината не содржи специјално капаче за течни детергенти, ставете го детергентот во гел во преградата за главно перење кога машината ќе зема вода за првпат. Ако машината има капаче за течен детергент, наполнете го капачето со детергент пред да ја вклучите програмата.
- Ако густината на детергентот во гел не е течна или има форма на таблета со течен детергент, ставете го директно во барабанот пред перењето.
- Ставете го детергентот во таблети во преградата за главно перење (преграда бр. „2“)

4 Ракување со производот

4.1 Контролен панел

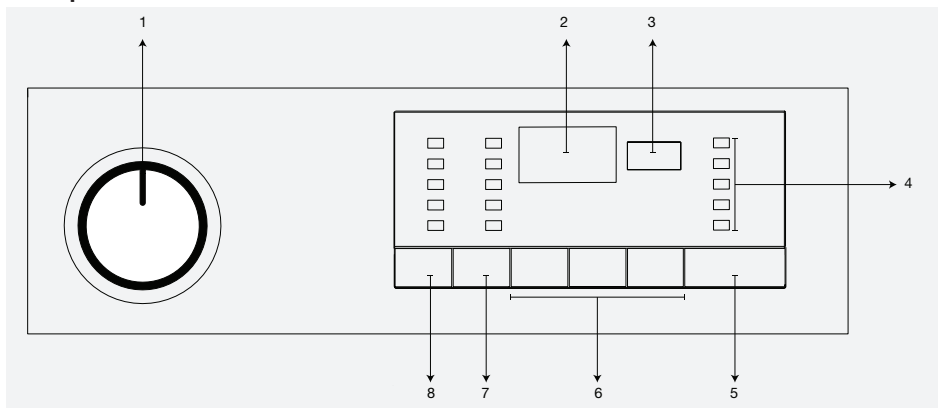

1 - Регулатор за избор на програма (најгорна позиција вклучување/исклучување)

2 - Екран

3 - Индикатор за одложено вклучување

4 - Индикатор за следење на програмата

5 - Копче за вклучување / паузирање

6 - Копчиња за дополнителни функции

7 - Копче за прилагодување на брзината на

центрифугата

8 - Копче за прилагодување на температурата

4.2 Подготовка на машината

1. Проверете дали цревата се цврсто поврзани.

2. Вклучете ја машината во струја.

3. Отворете ја славината докрај.

4. Ставете ги алиштата во машината.

5. Ставете детергент и омекнувач за ткаенини.

4.3 Избор на програми и совети

за ефикасно перење

1. Изберете ја програмата што е соодветна за видот, количината и степенот на извалканост на алиштата во согласност со „Табелата за програми и потрошувачка“ и табелата за температури што се прикажани подолу.

2. Изберете ја саканата програма со копчето за избор на програма.

4.4 Главни програми

Користете ги следните главни програми во зависност од видот ткаенина.

• Памук

Користете ја оваа програма за памучни алишта (како што се креветски чаршави, јоргански навлаки и навлаки за перници, крпи, бањарки, долен веш, итн.). Алиштата ќе се исперат со жестоки движења во подолг циклус на перење.

• Синтетика

Користете ја оваа програма за перење алишта со синтетика (кошули, блузи, мешано синтетика / памук, итн.). Пере со благи движења и има краток циклус на перење споредено со програмата за памук.

За завеси и тул, користете ја програмата Синтетика 40°C со избрани функции за предперење и против туткање. Перете ги завесите / тулот ставајќи мала количина на детергент во одделот за главно перење бидејќи нивната мрежеста структура создава прекумерно пенење. Не ставајте детергент во одделот за предперење.

• Волна

Користете ја оваа програма за перење волнени алишта. Изберете ја соодветната температура што е посочена на етикетата на алиштата. Користете соодветни детергенти за волнени алишта.



„Циклусот за перење волна кај оваа машина е одобрен од компанијата The Woolmark Company за перење волнени производи што можат да се перат во машина, под услов производителите да се перат според упатствата на етикетата на облеката и според упатствата што ги дава производителот на оваа машина за перење алишта. M1426“

„Трговската марка Woolmark е потврдена трговска марка во Обединетото кралство, Хонгконг и Индија.“

4.5 Дополнителни програми

Достапни се и дополнителни програми на машината за специјални случаи.



Дополнителните програми може да се разликуваат во зависност од моделот на машината.

• Памук економично

Кога перете нормално извалкани памучни и ленени алишта со оваа програма, можете да постигнете поголема заштеда на струја и вода во споредба со другите програми за памучни алишта. Реалната температура на водата може да се разликува од наведената температура на перење. Кога перете помала количина алишта (на пр. половина од капацитетот или помалку) траењето на програмата може автоматски да се намали при последните фази на програмата. Во ваков случај, потрошувачката на струја и вода ќе се намали за да се постигне поекономично перење. Оваа функција е обезбедена кај моделите со индикатор за преостанато време.

• BabyProtect (Грижа за бебиња)

Ова е програма што трае долго и што можете да ја користите за анти-алергиско и хигиенско перење алишта на високи температури, со интензивен и долг циклус на перење.

• Деликатно 20*

Со оваа програма можете да ги перете вашите деликатни алишта. Пере со нежни движења без какво било посредно центрифугирање споредено со програмата за синтетика. Треба да се користи за алишта за кои е препорачано деликатно перење.

• Рачно перење

Користете ја оваа програма за перење волнени / деликатни алишта што ја носат етикетата „да не се пере во машина“ и за кои се препорачува рачно перење. Алиштата се перат со многу благи движења за да не се оштетат.

• Мини

Користете ја оваа програма за перење малку извалкани алишта за кратко време.

• Супер-кратко експресно

Користете ја оваа програма за перење мала количина на малку извалкани алишта за кратко време. Алиштата ќе се исперат на 30°C за краток период од приближно 14 минути.

• Перење темни алишта

Користете ја оваа програма за перење на темно обоените алишта или алишта што не сакате да избледат. Перењето се одвива со малку механички дејствија на ниски температури. Се препорачува да се користи течен детергент или шампон за волна за темно обоените алишта.

• Мешано 40 (Mix 40)

Користете ја оваа програма за перење памучни и синтетички алишта заедно без да ги сортирате.

• Кошули

Користете ја оваа програма за перење кошули од памук, синтетика и алишта што содржат синтетика заедно.

• Hygiene 20*

Оваа програма користете ја за алишта што треба да се перат при пониска температура со интензивен и долг циклус на перење. Оваа програма користете ја за алишта што треба да се перат на хигиенски начин при пониска температура.

• Плакнење

Користете ја оваа програма кога сакате да плакнете или да штиркате засебно.

• Вртежи + испуштање вода

Користете ја оваа програма за примена на дополнителен циклус на центрифугирање на алиштата или за испуштање на водата од машината.

Пред избирање на оваа програма, изберете ја саканата брзина на центрифугата и притиснете го копчето „Start/Pause“ (вклучување/паузирање).

Прво, машината ќе ја испушти водата. Потоа, ќе ги изврти алиштата со поставената брзина на центрифугата за да ја исцеди водата од нив. Ако сакате да ја исцедите водата без центрифугирање на алиштата, изберете ја програмата Пумпа+центрифуга и потоа изберете ја функцијата Без центрифуга преку копчето за прилагодување на брзината на центрифугата. Притиснете го копчето за вклучување / паузирање.



Користете помала брзина на центрифугата за деликатни алишта.

4.7 Избор на температура

Секогаш кога ќе се избере нова програма, максималната температура за таа програма ќе се појави на индикаторот за температура. Притиснете го копчето за прилагодување на температурата за да ја намалите. Температурата ќе се намалува постепено.



Може да ја смените температурата без да ја префрлите машината во режим за пауза ако програмата не влегла во фазата на загревање.

4.8 Избор на брзина

Секогаш кога ќе се избере нова програма, максималниот број вртежи на центрифугата за избраната програма се прикажува на индикаторот за број на вртежи.

За намалување на бројот на вртежите, притиснете го копчето за прилагодување на вртежите на центрифугата. Брзината на вртежите се намалува постепено. Потоа, во зависност од моделот на производот, опциите за „Задржано плакнење“ и „Без центрифуга“ се појавуваат на екранот. Погледнете го поглавјето „Избор на дополнителни функции“ каде се објаснувањата за овие опции.



Може да ја смените температурата без да ја префрлите машината во режим за пауза ако програмата не влегла во фазата на вртење.

4.6 Специјални програми

Изберете некоја од следниве програми за специфични примени.

Индикативни вредности за програмите за синтетика

	Тежина (кг)	Потрошувачка на вода (л)	Потрошувачка на струја (kWh)	Времетраење на програмата (мин) *	Преостаната влажност (%) **	Преостаната влажност (%) **
					≤ 1000 rpm	> 1000 rpm
Синтетика 60	4	60	1.00	01:50	45	40
Синтетика 40	4	60	0.58	01:40	45	40

* Времето за перење според избраната програма може да се види на екранот на машината. Нормално е да се појават мали разлики меѓу времето што се прикажува на екранот и вистинското време за перење.

** Вредностите за преостаната влажност може да се разликуваат согласно избраната брзина на центрифугата.

4.9 Табела за програми и потрошувачка

МК								Дополнителни функции						
Програма		Макс. отovarување	Потрошувачка на вода (л)	Потрош на енергија (кWh)	Макс. брзина***	Предперење	Брзо	Дополнително плаќање	Без гужвање	Одложено плаќање	Киснење	Отстранување влакна од галеницињата	Опсег за избор на температура во °C	
Памук економично	60**	8	53	1.07	1600					•			40-60	
	60**	4	48	0.70	1600					•			40-60	
	40**	4	48	0.68	1600					•			40-60	
Памук	90	8	80	2.60	1600	•	•	•	•	•	•	•	Ладно-90	
	60	8	80	1.80	1600	•	•	•	•	•	•	•	Ладно-90	
	40	8	80	0.90	1600	•	•	•	•	•	•	•	Ладно-90	
Синтетика	60	4	60	1.00	800	•	•	•	•	•	•	•	Ладно-60	
	40	4	60	0.58	800	•	•	•	•	•	•	•	Ладно-60	
Мини	90	8	70	2.20	1400			•		•			Ладно-90	
	60	8	70	1.13	1400			•		•			Ладно-90	
	30	8	70	0.31	1400			•		•			Ладно-90	
Супер-кратко експресно	30	2	50	0.11	1400			•		•			Ладно-30	
Перење темни алишта	40	4	75	0.63	800			*		•			Ладно-40	
Mix40	40	4	60	0.70	800	•	•	•	•	•	•	•	Ладно-40	
Рачно перење	20	1.5	35	0.18	600								20	
Волна	40	2	54	0.35	600			•		•			Ладно-40	
Кошули	60	4	85	1.29	600	•	•	•	*	•	•		Ладно-60	
BabyProtect (Грижа за бебиња)	90	8	100	2.60	1600	•		*		•	•		30-90	
Hygiene 20°	20	4	98	0.42	1600			*		•	•		20	
Деликатно 20°	20	4	45	0.15	600			•	•	•	•		20	





• : Се избира

* : Automatically selected, not cancellable.

** : Програма со ознаки за енергија (EN 60456 Из. 3)

*** : Ако максималната брзина на вртежите на машината е помала од оваа вредност, може да избирате само до максималниот број на вртежи на центрифугата.

- : Видете го описот на програмата за максимално полнење.

	<p>** "Памук еко 40°C и Памук еко 60°C се стандардни програми." Овие програми се познати како „Стандардна програма за памук на 40°C“ и „Стандардна програма за памук на 60°C“ и на таблата се прикажани со симболите  </p>
	<p>Потрошувачката на вода и ел. енергија може да варира во зависност од промените во притисокот на водата, тврдината на водата и температурата, од амбиенталната температура, видот и количината на алиштата, од изборот на дополнителните програми и од промените во волтажата.</p> <p>Времето за перење според избраната програма може да се види на екранот на машината. Нормално е да се појават мали разлики меѓу времето што се прикажува на екранот и вистинското време за перење.</p> <p>Дополнителните функции на табелата може да се разликуваат зависно од моделот на машината. „Производителот може да го смени изборот на дополнителните функции. Може да се додадат нови избори или да се отстранат постојните.“</p> <p>„Брзината на центрифугата на машината може да се менува зависно од програмите, но оваа брзина не може да ја надмине максималната брзина на машината.“</p>

4.10 Избор на дополнителна функција

Изберете ги потребните дополнителни функции пред да вклучите програма. Покрај тоа, може и да избирате и да откажувате дополнителни функции што се соодветни за вклучената програма без да го притиснете копчето за вклучување / паузирање кога работи машината. За ова, машината мора да биде во процес пред дополнителната функција што сакате да ја изберете или откажете. Ако дополнителната функција не може да се избере или откаже, светилката за соодветната дополнителна функција ќе трепне 3 пати за да го предупреди корисникот.



Некои функции не може да се изберат заедно. На пример, предперење и брзо перење.

Ако втората дополнителна функција не одговара со првоизбраната пред вклучување на машината, првоизбраната функција ќе се откаже, а ќе остане активна второизбраната функција. На пример, ако сакате да изберете брзо перење откако сте избрале предперење, предперењето ќе се откаже, а ќе остане активно брзото перење.

Не може да се избере дополнителна функција што не е компатибилна со програмата. (Видете „Табела за програми и потрошувачка“)

Копчињата за дополнителните функции може да се разликуваат во зависност од моделот на машината.

• Предперење

Предперењето е корисно само за многу извалкани алишта. Кога не користите предперење, штедите ел. енергија, вода, детергент и време.



Се препорачува предперење без детергент за тантела и завеси.

• Брзо

Оваа функција се користи со програмите за памук и синтетика. Ёу намалува времето на перење на малку извалкани алишта, како и бројот на плакнења.



Кога и да ја изберете оваа функција, полнете ја машината со половина од максималниот капацитет што е посочен во табелата за програми.

• Дополнително плакнење

Оваа функција овозможува на машината да изврши дополнително плакнење покрај она што го врши по главното перење. Така, ризикот за чувствителната кожа (бебиња, алергична кожа итн.) се намалува со тоа што се намалуваат остатоците од детергент на алиштата.

• Без гужвање

Оваа функција помалку ги гужва алиштата кога се перат. Движењето на барабанот е намалено и брзината на центрифугата е ограничена за да се спречи туткање. Понатаму, перењето се одвива на повисоко ниво на водата.

• Одложено плакнење

Ако нема да ги вадите алиштата веднаш откако ќе заврши програмата, може да ја употребите функцијата за плакнење за да ги чувате алиштата во последната вода за плакнење за да се спречи гужвање кога нема вода во машината. Притиснете го копчето за вклучување / паузирање по овој

процес ако сакате да ја испуштите водата без да ги центрифугирате алиштата. Програмата ќе продолжи и ќе се комплетира по испуштањето на водата.

Ако сакате да ги центрифугирате алиштата во водата, прилагодете ја брзината на вртежите и притиснете го копчето за вклучување / паузирање. Програмата повторно започнува. Водата ќе се испушти, алиштата ќе се центрифугираат и програмата ќе се комплетира.

• Отстранување влакна од галеничиња
Оваа функција помага поефективно да се отстранат влакната на миленичињата што останале на алиштата.

Кога ќе ја изберете оваа функција, чекорите за предперење и дополнително плакнење се додаваат на нормалната програма. Така, перењето се извршува со повеќе вода (30%) и влакната од миленичињата се вадат поефикасно.



ПРЕДУПРЕДУВАЊЕ: Никогаш не перете ги вашите домашни миленици во машината за перење алишта.

Одложено вклучување

Со функцијата за одложено вклучување, почетокот на програмата може да се одложи до 19 часа. Времето за одложено вклучување може да се зголемува со стапки од 1 час.



Не користете течни детергенти кога ја користите функцијата за одложен почеток! Постои ризик од обојување на алиштата.

1. Отворете ја вратата за полнење, ставете ги алиштата и ставете детергент итн.
2. Изберете програма за перење, температура, брзина на центрифуга и доколку е потребно, дополнителни функции.
3. Поставете го саканото време со притиснување на копчето за одложено вклучување.
4. Притиснете го копчето за вклучување / паузирање. Се прикажува времето за одложено вклучување што го поставивте. Започнува одбројувањето за одложеното вклучување. Символот “_” веднаш до времето за одложено вклучување се поместува напред и назад на екранот.



Може да се додаваат алишта за перење за време на периодот на одложување.

5. На крајот на одбројувањето, ќе се прикаже времетраењето на избраната програма. Символот “_” ќе исчезне и избраната програма ќе започне со работа.

Менување на периодот за одложено вклучување

Ако сакате да го смените времето за време на одбројувањето:

1. Притиснете го копчето за одложено вклучување. Времето ќе се зголемува за 1 час секојпат кога ќе го притиснете копчето.
2. Ако сакате да го намалите времето за одложување, притиснете го копчето за одложено вклучување неколку пати додека не се појави саканото време на екранот.

Откажување на функцијата за одложено вклучување

Ако сакате да го откажете одбројувањето на одложеното вклучување и програмата да започне веднаш:

1. Поставете го периодот за одложено вклучување на нула или свртете го регулаторот за избор на програма на која било програма. Така ќе се откаже функцијата за одложено вклучување. Светилката за крај / откажување ќе свети постојано.
2. Потоа, изберете ја програмата што сакате да ја вклучите.
3. Притиснете го копчето за вклучување / паузирање за да ја вклучите програмата.

4.11 Вклучување на програмата

1. Притиснете го копчето за вклучување / паузирање за да ја вклучите програмата.
2. Ќе засвети светилката за следење на програмата која посочува на вклучување на програмата.



Ако не се вклучи ниедна програма или не се притисне ниедно копче во рок од 1 минута по постапката за избор на програма, машината ќе се префрли во режимот за пауза, а нивото на осветленост на светилките за температура, брзина и за индикаторот на врата за полнење ќе се намали. Светилките на другите индикатори и самите индикатори ќе се исклучат. Штом ќе се ротира копчето за избор на програмата или ќе се притисне кое било копче, светилките на индикаторите ќе се вклучат одново.

4.12 Заштита за деца

Користете ја функцијата за заштита за деца за да ги спречите децата да си играат со машината. Така ќе избегнете какви било промени во програмата што е вклучена.



Ако го свртите регулаторот за избор на програма додека е активна заштитата за деца, на екранот се појавува „Соп“. Заштитата за деца не дозволува какви било измени во програмите и избраните температура, брзина и дополнителни функции.

Дури и ако се избере друга програма со регулаторот за избор на програма додека е активна заштитата за деца, претходно избраната програма ќе продолжи да работи.

За активирање на заштитата за деца:

1. и 2. Копчињата за дополнителни функции се притискаат и држат 3 секунди. Светилките на копчињата за првата и втората дополнителна функција ќе трепкаат и ќе се појават „C03“, „C02“, „C01“ на екранот соодветно додека ги држите копчињата притиснати 3 секунди. Потоа, „Соп“ ќе се појави на екранот што посочува дека е активирана заштитата за деца. Ако го притиснете кое било копче или го свртите регулаторот за избор на програма додека е активна заштитата за деца, истата фраза ќе се појави на екранот. Светилките на копчињата за првата и втората дополнителна функција што се користат за деактивирање на заштитата за деца ќе трепнат 3 пати.

За деактивирање на заштитата за деца:

Притиснете и држете ги првото и второто копче за дополнителни функции 3 секунди додека работи програмата. Светилките на копчињата за првата и втората дополнителна функција ќе трепкаат и ќе се појават „C03“, „C02“, „C01“ на екранот соодветно додека ги држите копчињата притиснати 3 секунди. Потоа, „COFF“ ќе се појави на екранот што посочува дека е деактивирана заштитата за деца.



Како дополнување на горепокажаниот метод, за деактивирање на заштитата за деца, префрлете го регулаторот за регулаторот за избор на програма во позицијата за вклучување / исклучување кога не работи ниедна програма и изберете друга програма.

Заштитата за деца нема да се деактивира ако снема струја или ако се исклучи машината од струја.

4.13 Напредок на програмата

Напредокот на тековната програма може да се следи на индикаторот за следење на програмата. На почетокот на секој чекор на програмата, соодветниот индикатор ќе засвети, а ќе се изгасне кога тој чекор ќе заврши.

Може да ги смените поставките за дополнителните функции, брзината и температурата без да го застанете текот на програмата додека работи програмата. За да го направите ова, промената што мора да ја направите мора да биде во чекорот што следи по чекорот на тековната програма. Ако промената не е компатибилна, соодветните светилки ќе трепкаат трипати.



Ако машината не го помине чекорот на центрифугирање, функцијата за задржано плакнење може да се активира или системот за автоматско откривање за неизбалансирано полнење може да се активира заради неизбалансираната распределба на алиштата во машината.

4.14 Заклучување на вратата за полнење

Има систем за заклучување на вратата за полнење на машината што спречува отворање на врата во случаи кога нивото на водата е несоодветно.

Светилката за вратата за полнење ќе започне да трепка кога машината ќе се префрли во режимот за паузирање. Машината го проверува нивото на водата внатре. Ако нивото е соодветно, светилката за вратата за полнење ќе свети постојано 1-2 минути и потоа истата може да се отвори.

Ако нивото не е соодветно, светилката за вратата за полнење ќе се исклучи и истата не може да се отвори. Ако мора да ја отворите вратата додека е исклучена светилката за неа, мора да ја откажете тековната програма. Видете „Откажување на програмата“.

4.15 Менување на изборот откако ќе се вклучи програма

Префрлување на машината во режим на паузирање

Притиснете го копчето за вклучување / паузирање за да ја префрлите машината во режим за паузирање додека работи програмата. Светилката за чекорот во кој се наоѓа машината ќе започне да трепка на индикаторот за следење на програмата за да прикаже дека машината е префрлена во режима за паузирање.

Исто така, кога врата за полнење е подготвена за отворање и светилката за врата ќе свети постојано како дополнување на светилката што посочува на чекорот на програмата.

Менување дополнителна функција, брзина и температура

Во зависност од чекорот до кој стигнала програмата, може да ги откажете или активирате дополнителните функции. Видете „Избор на дополнителни функции“

Може и да ги менувате поставките за брзината и температурата. Видете „Избор на брзина на центрифугирање“ и „Избор на температура“



Ако не се дозволува промена, соодветната светилка ќе трепне трипати.

Додавање или вадење алишта

1. Притиснете го копчето за вклучување / паузирање за да ја префрлите машината во режим на пауза. Светилката за следење на програмата за дадениот чекор при кој машината била префрлена во режим на пауза ќе започне да трепка.
2. Почekaјте додека да може да се отвори вратата за полнење.
3. Отворете ја вратата за полнење и додадете или извадете алишта.
4. Затворете ја вратата за полнење.
5. Направете ги промените во поставките за дополнителните функции, температура и брзина на вртење ако е неопходно.
6. Притиснете го копчето за вклучување / паузирање за да ја вклучите програмата.

4.16 Откажување програма

За откажување на програма, свртете го регулаторот за избор на програмата за избор на друга програма. Претходната програма ќе се откаже. Светилката за крај / откажување ќе трепка континуирано за да извести дека програмата е откажана. Функцијата за пумпата се активира 1-2 минути без оглед од тоа во кој чекор е програмата и дали има вода во машината или не. По овој период, машината е подготвена да се вклучи од првиот чекор на новата програма.



Во зависност од чекорот во кој била откажана програмата, може ќе треба да ставите детергент или омекнувач повторно за новоизбраната програма.

4.17 Крај на програмата

„End“ се појавува на екранот на крајот на програмата.

1. Почekaјте додека не засвети копчето за врата постојано.

2. Притиснете го копчето за вклучување / исклучување за да ја исклучите машината.
3. Извадете ги алиштата и затворете ја вратата. Машината е подготвена за следниот циклус на перење.

4.18 Машината е опремена

со „Режим мирување“

Машината автоматски ќе влезе во режим за мирување за да штеди струја во случај кога нема да вклучите ниедна програма или чекате без да извршите ниедна операција кога машината е вклучена преку копчето за вклучување/исклучување и ако не направите ништо додека машината е во чекорот за избор на програма најмалку 2 минути по завршувањето на избраната програма. Осветленоста на светилките на индикаторите ќе се намали. Понатаму, ако производот е опремен со приказ којшто покажува времетраење на дадена програма, тогаш и овој приказ целосно ќе се исклучи. Светилките и приказот ќе се вратат на претходната состојба ако го свртите копчето за избор на програмата или ако притиснете некое копче. Направените избори ќе се сменат ако излегувате од режимот за штедење енергија. Проверете дали изборот е соодветен пред да ја вклучите програмата. Прилагодете ако е потребно. Ова не е дефект.

5 Одржување и чистење

Рокот на траење на производот се продолжува, а честите проблеми се намалуваат ако тој се чисти редовно.

5.1 Чистење на фиоката за детергент

Чистете ја фиоката за детергент редовно (секој 4-5 циклуси на перење) како што е прикажано подолу за да спречите наталожување на детергент.

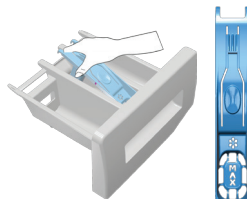

Подигнете го задниот дел на сифонот и извадете го како што е прикажано.



Сифонот мора да се исчисти ако започне да се собира повеќе од нормална количина вода и омекнувач во преградата за омекнувач.

- 2 Измијте ги фиоката и сифонот со голема количина млека вода под чешма. Носете заштитни ракавици или користете соодветна четка за да избегнете да ги допирате остатоците во фиоката кога ја чистите.
- 3 По чистењето, ставете го сифонот на место и притиснете го предниот дел надолу за да бидете сигурни дека јазичето за заклучување ќе се намести правилно.

5.2 Чистење на вратата и на барабанот

За производи со програма за чистење на барабанот, погледнете Работата со производот - Програми.

За производи без чистење на барабанот, следете ги долунаведените чекори за да го исчистите барабанот:

Изберете ги дополнителните функции

Дополнителна количина вода или Екстра плакнење. Користете ја програмата Памук без претпереење. Поставете ја **температурата на ниво што е препорачано на средството за чистење барабани кое може да се обезбеди од овластен сервис.** Применете ја постапката **без алишта во производот.** Пред да ја вклучите програмата, ставете 1 кесичка специјално средство за чистење барабани (ако не можете да обезбедите специјално средство, ставете макс. 100 г прашок против бигор) во преградата за главно перење (преграда бр. „2“). Ако средството против бигор е во форма на таблета, ставете една во одделот за главно перење бр. „2“ Исусете ја внатрешноста на барабанот со чиста крпа кога ќе заврши програмата.



Повторувајте го процесот за чистење на барабанот секои 2 месеци.

Користете средство против бигор што е соодветно за машини за перење.

По секое перење проверете дали во барабанот се останати надворешни предмети.

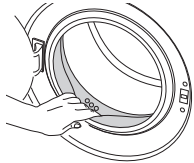

Ослободете ги отворите ако оние на внатрешната страна на барабанот коишто се прикажани на сликата се блокирани.



Страни тела од мета ќе предизвикаат дамки од р'ѓа на барабанот. Исчистете ги дамките на барабанот со средства за чистење нер'ѓосувачки челик. Никогаш не користете челична волна или челична жица.



ПРЕДУПРЕДУВАЊЕ: Никогаш не користете сунѓер или материјали за стругање. Така ќе ги оштетите обоените и пластичните површини.

5.3 Чистење на куќиштето и на контролниот панел

Избришете ја хашијата на машината со вода и сапун или меки детерџенти во форма на гел коишто не предизвикуваат корозија ако е неопходно и потоа исусете со мека крпа. Користете само мека и сува крпа за да го исчистите контролниот панел.

5.4 Чистење на филтрите за довод на вода

Има филтер на крајот на секој вентил за довод на вода од задната страна на машината, како и на крајот на секое црево за довод на вода каде

што се закачени за славината. Овие филтри спречуваат страни тела и нечистотија од водата да навлезат во машината. Филтрите треба да се чистат бидејќи се валкаат.

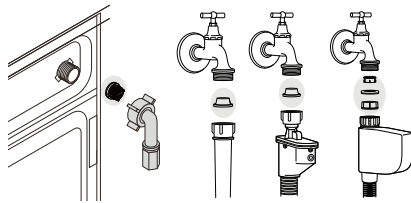

- 1 Затворете ги славините.
- 2 Извадете ги навртките на цревата за довод на вода за да пристапите до филтрите на вентилите за довод на вода. Исчистете ги со соодветна четка. Ако филтрите се многу нечисти, може да ги извлечете со клешти и да ги исчистите.
- 3 Извадете ги филтрите на рамните краевии на цревата за довод на вода заедно со дихтунзите и исчистете ги темелно под млаз вода.
- 4 Ставете ги дихтунзите и филтрите на место внимателно и стегнете ги навртките на цревата рачно.

5.5 Испуштање на преостанатата вода и чистење на филтерот на пумпата

Системот со филтер на машината спречува цврсти предмети како копчиња, монети или влакна од ткаенини да се запуши пумпата при испуштање на водата. Така, водата се испушта без проблем, а рокот на траење на пумпата се продолжува. Ако машината не успее да ја испушти водата, филтерот на пумпата е запушен. Филтерот мора да се чисти секогаш кога е запушен или на секои 3 месеци. Водата прво мора да се испушти за да се исчисти филтерот на пумпата. Понатаму, пред транспорт на машината (на пр. кога ја преместувате во друга куќа) и во случај на замрзнување на водата, истата мора да се испушти целосно.



ПРЕДУПРЕДУВАЊЕ: Надворешни предмети што се останати во филтерот на пумпата можат да ја оштетат машината или да предизвикаат проблем со бучава.

ПРЕДУПРЕДУВАЊЕ: Ако производот не го користите, затворете ја славината, откачете го црево за довод и одвод на вода внатре во машината за да спречите можност од замрзнување во областа на инсталацијата.

ПРЕДУПРЕДУВАЊЕ: По секоја употреба, затворете ја славината за доводното црево на производот.

За чистење нечист филтер и испуштање вода:
1 Исклучете ја машината од струја.



ПРЕДУПРЕДУВАЊЕ: Температурата на водата во машината може да се зголеми од 90 С. За да избегнете ризик од изгореници, исчистете го филтерот откако ќе се излади водата во машината.

2 Отворете го капакот на филтерот.



3 Некои од нашите производи имаат црево за итно испуштање вода, а некои немаат. Следете ги чекорите подолу за да ја испуштите водата.

Испуштање на водата кога производот има црево за итно испуштање:

Испуштање на водата кога производот нема црево за итно испуштање:

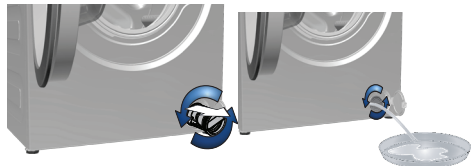
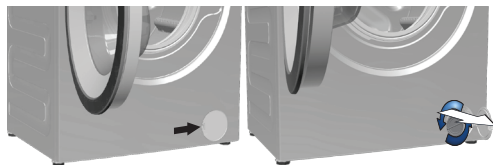

- Повлечете го цревото за итно испуштање од лежиштето
- Ставете голем сад на крајот на цревото. Испуштете ја водата во садот со повлекување на рачката на крајот на цревото. Кога садот ќе се наполни, блокирајте го излезот на цревото со ставање на приклучокот. Кога садот ќе се испразни, повторете ја горепосочената постапка за да ја испуштите целосно водата во машината.
- Кога ќе заврши испуштањето на водата, затворете го крајот со чепот повторно и фиксирајте го цревото на свое место.
- Свртете го филтерот на пумпата за да го извадите.

- Ставете голем сад пред филтерот да ја собере водата што ќе протече од филтерот.
- Разлабавете го филтерот на пумпата (спротивно од правецот на стрелките на часовникот) с додека не почне да тече вода од него. Насочете ја водата што тече кон садот што го ставивте пред филтерот. Може да искористите парче ткаенина за да ја апсорбирате иструената вода.
- Кога веќе нема вода во машината, извадете го филтерот целосно завртувајќи го.
- Исчистете ги остатоците во филтерот како и конците, ако има, околу областа на пумпата.
- Монтирајте го филтерот.
- Ако капакот на филтерот се состои од два дела, затворете го со притискање на јазичето. Ако се состои од еден дел, поставете ги прво јазичињата во долниот дел на своите места и потоа притиснете го горниот дел да се затвори.

Перене темни алишта	Перене темни алишта	Синтетика	Памук	Предперене	Плавно перене	Плакнење	Перене	Центрифуга	Деликатни ткаенини	Еколошки чисто (Eco Clean)	Fashioncare
Испуштање	Без гукавање	Крај (Прекрытие)	Заштита за деца	Рачно перене	Грижа за бебиња (BabyProtect)	Памук - економично	Волна	Експресно 14 Супер-кратко експресно	Дневно	Отстранување влакна од галеничиња	
Дневно експресно (Мини)	Одложено плакнење	Старт / пауза	Без вртење	Брзо перене	Завршено	Ладно	Температура	Чистење на барабанот	Долен веш	Подготвена врата	
Мешано 40	Супер 40	Дополнително плакнење	Освежување	Кошули	Тексас	Спортска облека	Одложено вклучување	Интензивно	mini 30	Вклучено / исклучено	

6 Технички спецификации

Делегирана регулатива на комисијата за усогласеност (ЕУ), бр. 1061/2010

Име или заштитна марка на добавувачот	Beko
Име на модел	WMY 81033 PTLMB3
Номириран капацитет (кг)	8
Класа на енергетска ефикасност / Скала од A+++ (највисока ефикасност) до D (најниска ефикасност).	A+++
Потрошувачка на ел. енергија на годишно ниво (kWh) ⁽¹⁾	192
Потрошувачка на ел. енергија при стандардна програма за памук на 60°C при целосно полнење (kWh)	1.070
Потрошувачка на ел. енергија при стандардна програма за памук на 60°C при делумно полнење (kWh)	0.695
Потрошувачка на ел. енергија при стандардна програма за памук на 40°C при делумно полнење (kWh)	0.680
Потрошувачка на ел. енергија во „режим на исклученост“(W)	0.250
Потрошувачка на ел. енергија во „режим на вклученост“(W)	1.000
Потрошувачка на ел. енергија на годишно ниво (l) ⁽²⁾	11000
Класа на ефикасност при сушење со центрифуга / Скала од A (највисока ефикасност) до G (најниска ефикасност)	C
Максимална брзина на центрифуга (rpm)	1000
Преостаната количина на влага (%)	62
Стандардна програма за памук ⁽³⁾	Памук еко 60°C и памук еко 40°C
Програмирано време за стандардна програма за памук на 60°C при целосно полнење (мин)	210
Програмирано време за стандардна програма за памук на 60°C при делумно полнење (мин)	185
Програмирано време за стандардна програма за памук на 40°C при делумно полнење (мин)	185
Времетраење во режим на вклученост (мин)	N/A
Емисии на акустична бучава во средината при перење/центрифуга (dB)	62/76
Вградено	Non
Номириран капацитет (кг)	8
Височина (см.)	84
Широчина (см.)	60
Длабочина (см.)	54
Нето тежина (±4 кг.)	72
Единичен довод на вода/двоен довод на вода	• / -
• Достапно	
Електрично напојување (V/Hz)	230 V / 50Hz
Вкупно напојување (A)	10
Вкупно моќност (W)	2200
Код за главниот модел	9211

⁽¹⁾ Потрошувачка на ел. енергија засновано врз 220 стандардни циклуси за перење за програми за памук на 60°C и 40°C при целосно и делумно полнење и на потрошувачката во режими со мало напојување. Вистинската потрошувачка на ел. енергија зависи од тоа како ја користите машината.

⁽²⁾ Потрошувачка на вода засновано врз 220 стандардни циклуси за перење за програми за памук на 60°C и 40°C при целосно и делумно полнење. Вистинската потрошувачка на вода зависи од тоа како ја користите машината.

⁽³⁾ „Стандардната програма за памук на 60°C“ и „стандардната програма за памук на 40°C“ се стандардни програми за перење на коишто се однесуваат информациите на етикетата и на плочката и овие програми се соодветни за перење на нормално извалкани памучни алишта, а се најефикасни програми во услови на комбинирана потрошувачка на ел. енергија и вода.

Техничките спецификации може да се менуваат без претходно известување за да се подобри квалитетот на производот.

7 Решавање проблеми

Програмата не се вклучува откако ќе се затвори вратата.

- Вклучување / Паузирање / Копчето за откажување не е притиснато. >>> **Притиснете го копчето за Вклучување / Паузирање / Откажување.*

Програмата не може да започне да работи или да се избере.

- Машината се префрлила во режим за самозаштита заради проблем со инфраструктурата (како еднонасочна струја, притисок на водата, итн.). >>> *За откажување на програма, свртете го регулаторот за избор на програмата за избор на друга програма. Претходната програма ќе се откаже. (Видете „Откажување програма“)*

Вода во машината

- Останала малку вода во машината заради процесот за контрола на квалитетот во производството. >>> *Ова не е грешка, водата не е штетна за машината.*

Машината вибрира или работи бучно.

- Машината не стои стабилно. >>> *Прилагодете ги ногарките за да ја израмните машината.*
- Тврд предмет навлегол во филтерот на пумпата. >>> *Исчистете го филтерот на пумпата.*
- Шрафовите за безбеден транспорт не се извадени. >>> *Извадете ги безбедносните шrafoви за транспорт.*
- Количината алишта во машината е мала. >>> *Додајте повеќе алишта во машината.*
- Машината е преоптоварена со алишта. >>> *Извадете дел од алиштата од машината или распределете го оптоварувањето со рака за да го распоредите еднакво во машината.*
- Машината се потпира на тврд предмет. >>> *Машината не смее да се потпира на ништо.*

Машината престана да работи кратко време по започнување на програмата.

- Машината може привремено да застане заради низок напон. >>> *Ќе продолжи да работи кога напонот ќе се врати на нормално ниво.*

Програмата не одбројува. (само кај моделите со екран)

- Тајмерот може да запре кога машината прима вода. >>> *Индикаторот за тајмерот нема да одбројува додека машината не прими соодветна количина вода. Машината ќе чека с додека има доволно вода за да се избегнат незадоволителни резултати од перењето заради недостаток на вода. Потоа, индикаторот на тајмерот ќе продолжи да одбројува.*
- Тајмерот може да запре при загревање. >>> *Индикаторот на тајмерот нема да одбројува додека машината не ја достигне избраната температура.*
- Тајмерот може да запре при центрифугирање. >>> *Системот за автоматско откривање на нерамномерно распоредени алишта ќе се активира заради нерамноерна распореденост на алиштата во барабанот.*
- Машината не префрлува во чекорот за центрифугирање кога алиштата не се правилно распоредени во барабанот за да се спречи оштетување на машината и на околината околу неа. Алиштата треба да се прераспоредат и одново да се извртат.

Излегува пена од фиоката за детергент.

- Има ставено премногу детергент. >>> *Измешајте 1 голема лажица омекнувач и 1/2 литри вода и истурете го во одделот за главно перење во фиоката за детергент.*
- Ставете детергент во машината што е соодветен за програмите и за максималното полнење што е посочено во „Табелата за програми и потрошувачка“. Намалете ја количината на детергент кога користите дополнителни хемиски средства (отстранувач за дамки, избелувач и сл.)

Алиштата се мокри на крајот на програмата

- Се појавила прекумерна пена и системот за апсорпција на пената се активирал заради премногу детергент. >>> *Ставајте ја препорачаната количина на детергент.*
- Машината не префрлува во чекорот за центрифугирање кога алиштата не се правилно распоредени во барабанот за да се спречи оштетување на машината и на околината околу неа. Алиштата треба да се прераспоредат и одново да се извртат.



ПРЕДУПРЕДУВАЊЕ: Ако не може да го елиминирате проблемот и покрај тоа што сте ги следеле упатствата во ова поглавје, консултирајте се со засталникот или со овластенит сервис. Никогаш не обидувајте се сами да го поправате расипаниот производ.

Makinë larëse

Udhëzim për përdorim

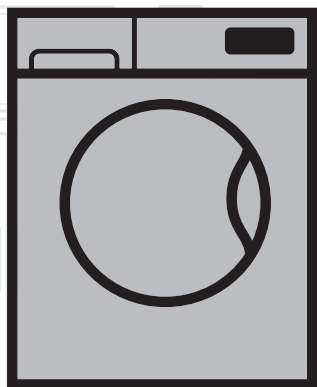

WMY 81033 PTLMB3

SQ

číslo dokumentu= 2820524150_SQ/23-10-15,(11:01)

beko



Ky produkt është prodhuar duke përdorur teknologjinë më të fundit në kushte të favorshme me mjedisin.

1 Udhëzime të rëndësishme për sigurinë dhe mjedisin

Kjo pjesë përmban udhëzime për sigurinë që do t'ju ndihmojnë të mbroheni nga lëndimi i vetes apo dëmtimi i pronës. Mosndjekja e këtyre udhëzimeve do të bëjë të pavlefshme çdo garanci.

1.1. Siguria e përgjithshme

- Ky produkt mund të përdoret nga fëmijët në moshën 8 vjeçare ose më të mëdhenj dhe nga persona, aftësitë fizike, ndijore apo mendore të cilëve, nuk janë të zhvilluara plotësisht apo që kanë mungesë ekspërience dhe njohurie me kusht që ata të jenë të mbikëqyrur dhe trajnuar për përdorimin e sigurt të produktit dhe rreziqeve që ai mbart. Fëmijët nuk duhet të luajnë me produktin. Nuk duhet të kryhen punë pastruese apo për mirëmbajtjen nga ana e fëmijëve përveç rasteve kur ata janë të mbikëqyrur nga dikush. Fëmijët e moshës nën 3 vjeç duhet të mbahen larg përveç nëse mbikëqyren vazhdimisht.
- Mos e vendosni kurrë produktin në një dysheme të mbuluar me tapet. Përndryshe, mungesa e ajrit nën makineri do të shkaktojë mbinxehjen e pjesëve elektrike. Kjo do të shkaktojë probleme me produktin tuaj.
- Nëse produkti ka një defekt, nuk duhet të vihet në punë përveçse kur riparohet nga Agjenti i Autorizuar i Shërbimit. Ka rrezik të goditjes elektrike!
- Ky produkt është projektuar në mënyrë të tillë që të rifillojë punën pas një shkoputjeje të energjisë në rastin kur është në prizë. Nëse dëshironi të anuloni programin, shihni pjesën "Anulimi i programit".
- Lidhni produktin me një prizë të tokëzuar të mbrojtur nga një siguresë 16 A. Mos e nglizhoni marrjen e një specialisti elektrik të kualifikuar për të bërë instalimin e tokëzuar. Kompania jonë nuk do të mbajë përgjegjësi për ndonjë dëmtim që mund të kryhet kur produkti përdoret pa tokëzim në përputhje me rregulloret lokale.
- Furnizimi me ujë dhe tubat e shkarkimit duhet të jenë të lidhura në mënyrë të sigurt dhe të mos dëmtohen. Përndryshe, ka rrezik të rrjedhjes së ujit.
- Mos e hapni kurrë derën e ngarkimit apo hiqni filtrin kur ka ende ujë në kazan. Përndryshe, mund të ketë rrezik përmbytjeje apo lëndim nga uji i nxehtë.
- Mos e hapni me forcë derën e ngarkimit kur është e kyçur. Dera e ngarkimit do të jetë gati për t'u hapur disa minuta pasi të përfundojë cikli i larjes. Në rast se dera e ngarkimit hapet me forcë, dera dhe mekanizmi i kyçjes mund të dëmtohen.
- Hiqeni nga priza produktin kur nuk e përdorni.
- Mos e lani kurrë produktin duke shpërndarë apo derdhur ujë në të! Ka rrezik të goditjes elektrike!
- Mos e prekni kurrë prizën me duar të lagura! Mos e hiqni kurrë nga priza duke tërhequr kordonin, gjithmonë hiqeni duke kapur spinën.
- Përdorni detergjentë, zbutës apo suplemente të përshatshme vetëm për makinat larëse automatike.
- Ndiqui udhëzimet mbi etiketat e veshjeve tekstile dhe në paketimin e detergjentit.
- Produkti nuk duhet të jetë në prizë gjatë insalimit, mirëmbajtjes, pastrimit dhe procedurave të riparimit.
- Kryejini gjithmonë procedurat e instalimit dhe riparimit nga **Agjenti i Autorizuar i Shërbimit**. Prodhuesi nuk do të mbajë përgjegjësi për dëmtime që mund të bëhen nga procedura të kryera nga persona të paautorizuar.
- Nëse kordoni elektrik është i dëmtuar, duhet të zëvendësohet nga prodhuesi, pas shërbimit të shitjes apo një person i ngjashëm i kualifikuar (mundësisht një specialist i energjisë) apo dikush i caktuar nga importuesi me qëllim shmangien e rreziqeve të mundshme.

- Vendoseni produktin në një sipërfaqe të sheshtë dhe të forte.
- Mos e vendosni në një tapet me qime të gjatë apo sipërfaqe të ngjashme.
- Mos e vendosni produktin mbi platformë të lartë ose pranë buzë në një sipërfaqe të pjerrët.
- Mos e vendosni produktin mbi kordonin elektrik.
- Mos përdorni asnjëherë sfungjer apo materiale për njoilat. Kjo do të dëmtojë sipërfaqet e lyera dhe plastike ose me krom.

1.2 Qëllimi i përdorimit

- Ky produkt është projektuar për përdorim shtëpiak. Nuk është i përshtatshëm për përdorim tregtar dhe nuk duhet të përdoret për qëllime të tjera përveçse atyre të përdorimit.
- Produkti duhet të përdoret vetëm për larjen dhe shpëlarjen e rrobave në përputhje me përcaktimet.
- Prodhuesi nuk mban asnjë përgjegjësi që rrjedh nga përdorimi apo transportimi jo i duhur.

13. Siguria për fëmijët

- Materialet paketuese janë të rrezikshme për fëmijët. Ruajini materialet paketuese në një vend të sigurt ku fëmijët nuk mund t'i kapin.
- Produktet elektrike janë të rrezikshme për fëmijët. Mbajini fëmijët larg produktit kur ai është në punë. Mos i lejoni ata që ta ngacmojnë produktin. Përdorni kyçjen për fëmijët për t'i parandaluar fëmijët që të ndërhyjnë në punën e produktit.
- Mos harroni të mbyllni derën e ngarkimit kur largoheni nga dhoma ku ndodhet produkti.
- Ruajini të gjithë detergjentët dhe aditivët në një vend të sigurt ku fëmijët nuk mund t'i kapin duke mbyllur kapakun e enës së detergjentit apo duke mbyllur paketimin e detergjentit.



Ndërsa larja e rrobave në temperatura të larta, derë qelqi ngarkimit bëhet e nxehtë. Prandaj, mbani veçanërisht fëmijët larg nga dera e ngarkimit të makinës ndërsa operacioni larëse është në progres.

1.4 Informacion për paketimin

- Materialet paketuese të këtij produkti janë prodhuar nga materiale të riciklueshme në përputhje me Rregulloren tonë Kombëtare të Mjedisit. Mos i hidhni materialet paketuese bashkë me mbeturinat shtëpiake apo të tjera. Çojini ato në pikat e grumbullimit të materialeve paketuese të parashikuara nga autoritetet lokale.

1.5 Hedhja e produktit si mbeturinë

- Ky produkt është prodhuar me pjesë dhe materiale me cilësi të lartë të cilat mund të ripërdoren dhe janë të përshtatshme për riciklim. Prandaj, mos e hidhni produktin me mbeturinat shtëpiake normale në fund të jetës së tij të shërbimit. Çojeni atë në një pikë grumbullimi të riciklimit të pajisjeve elektrike dhe elektronike. Ju lutemi këshillohuni me autoritetet lokale për të mësuar pikën më të afërt të grumbullimit. Ndihmioni mbrojtjen e mjedisit dhe burimeve natyrore duke ricikluar produktet e përdorura. Për sigurinë e fëmijëve, prisni kordonin elektrik dhe thyeni mekanizmin e kyçjes së derës së ngarkimit para se ta hidhni produktin me qëllim që ai të mos funksionojë më.

1.6 Përputhshmëria me direktivën WEEE



Ky produkt përputhet me direktivën EU WEEE (2012/19/EU). Ky produkt mban një simbol të klasifikimit për mbeturinat e pajisjeve elektrike dhe elektronike (WEEE). Ky produkt është prodhuar me pjesë dhe materiale me cilësi të lartë të cilat mund të ripërdoren dhe janë të përshtatshme për riciklim. Mos e hidhni produktin me mbeturinat shtëpiake normale në fund të jetës së tij të shërbimit. Çojeni atë në një qendër grumbullimi të riciklimit të pajisjeve elektrike dhe elektronike. Ju lutemi këshillohuni me autoritetet lokale për të mësuar për këto qendrat më të afërt të



grumbullimit.

Përputhshmëria me direktivën RoHS:

Produkti ju keni blerë përputhet me direktivën EU RoHS (2011/65/EU). Ajo nuk përmban materiale të dëmshme dhe të ndaluara të përcaktuara në Direktivën.

2 Instalimi

Referojuni Agjentit të Autorizuar më të afërt të Shërbimit për instalimin e produktit. Për ta bërë produktin gati për përdorim, shqyrtoni informacionin në manualin e përdorimit për t'u siguruar që elektriciteti, furnizimi me ujë dhe sistemet e kullimit të ujit janë ato të duhurat përpara se t'i telefononi Agjentit të Autorizuar të Shërbimit. Nëse nuk janë, telefonojini një tekniku të kualifikuar dhe hidraulikut që t'i rregullojnë në mënyrën e duhur.

	Përgatitja e vendit dhe instalimeve elektrike, të furnizimit me ujë dhe largimit të ujit të përdorur në vendin e instalimit, është nën përgjegjësinë e blerësit.
	Sigurohuni që tubat e ngakimit dhe shkarkimit të ujit dhe gjithashtu kordoni elektrik nuk janë të palosur, të shtypur ose të thërrmuar gjatë shtyrjes së produktit në vendin e tij pas procedurave të instalimit apo pastrimit.
	PARALAJMËRIM: Instalimi dhe lidhjet elektrike të produktit duhet të kryhen nga Agjenti i Autorizuar i Shërbimit. Prodhuesi nuk do të mbajë përgjegjësi për dëmtime që mund të bëhen nga procedura të kryera nga persona të paautorizuar.
	PARALAJMËRIM: Përpara instalimit, kontrolloni me sy nëse produkti ka ndonjë defekt të dukshëm. Nëse po, mos e instaloni. Produktet e dëmtuara shkaktojnë rreziqe për sigurinë tuaj.

2.1 Vendi i përshtatshëm i instalimit

- Vendoseni makinerinë në një sipërfaqe të ngurtë. Mos e vendosni në një tapet me qime të gjatë apo sipërfaqe të ngjashme.
- Pesha e plotë e makinës larëse dhe tharëses -me ngarkesë të plotë- kur janë të vendosura mbi njëra-tjetrën arrijn afërsisht 180 kilogramë. Vendoseni produktin në një sipërfaqe të sheshtë dhe të fortë që ka kapacitet mbajtës të mjaftueshëm!
- Mos e vendosni produktin mbi kordonin elektrik.
- Mos e instaloni produktin në vende ku temperatura mund të zbrësë nën 0°C.
- Vendoseni produktin të paktën 1 cm larg nga skajet e pajisjeve të tjera.

2.2 Heqja e paketimeve përforcuese

Anoni makinerinë nga ana e pasme për të hequr paketimet përforcuese. Hiqini paketimet përforcuese duke tërhequr shiritin.



2.3 Heqja e kyçjeve të transportit

	PARALAJMËRIM: Mos i hiqni kyçjet e transportit përpara heqjes së materialeve përforcuese.
	PARALAJMËRIM: Hiqini bulonat e sigurisë së transportit përpara vënies në punë të makinës larëse! Në rast të kundërt, produkti do të dëmtohet.

1. Lironi të gjithë bulonat me një çelës të përshtatshëm derisa të rrotullohen lirshëm **(C)**.

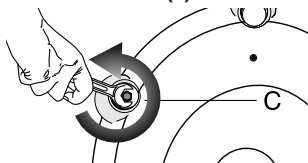

2. Hiqni bulonat e sigurisë të transportit duke i rrotulluar me kujdes.

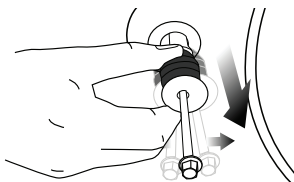

3. Montoni kapakët plastike që ndodhen në çantën e Manualit të Përdorimit në vrimat në panelin e pasëm. **(P)**

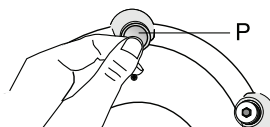



Ruajini bulonat e sigurisë së transportit në një vend të sigurt që ti ripërdorni kur makina larëse duhet të lëvizet sërish në të ardhmen.

Mos e lëvizni asnjëherë produktin pa vendosur në vend siç duhen bulonat e sigurisë së transportit!

2.4 Lidhja e furnizimit me ujë



Presioni i furnizimit me ujë që kërkohet për të vënë në punë produktin është midis 1 dhe 10 (0.1 – 1 MPa). Është e nevojshme që të keni 10 - 80 litra ujë të rrjedhshëm në një minutë nga rubineti i hapur plotësisht që makineria të punojë normalisht. Vendosni një valvul që ul presionin nëse presioni i ujit është i lartë.

Nëse keni ndërmend që të përdorni hyrjen dyfishtë të ujit si një njësi hyrje të vetme të ujit (**të ftohtë**), ju duhet ta instaloni bllokuesin në valvulën e ujit të nxehtë përpara vënies në punë të produktit. (Zbatohet për produktet që kanë një grup bllokues qorr.)



PARALAJMËRIM: Modelet me një hyrje të vetme të ujit nuk duhet të lidhen me rubinetin e ujit të nxehtë. Në një rast të tillë robotat do të dëmtohen ose produkti do të kalojë në metodën e mbrojtur dhe nuk do të punojë.

PARALAJMËRIM: Mos përdorni tuba uji hyrës të vjetër apo të përdorur për produktin e ri. Mund të krijojë njolla mbi robotat tuaja.

- Lidhini tubat e veçantë që merren me produktin me hyrjet e ujit të produktit. Tubi i kuq (majtas) (maks. 90 °C) është për hyrjen e ujit të nxehtë, tubi blu (djathtas) (maks. 25 °C) është për hyrjen e ujit të ftohtë.

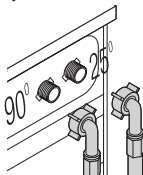

PARALAJMËRIM: Sigurohuni që lidhjet e ujit të ftohtë dhe të ngrohtë të kryhen në mënyrë korrekte kur instaloni produktin. Në të kundërt, robotat do të dalin të nxehta dhe të papërdorshme në fund të procesit të larjes.

- Shtërrogojini me dorë të gjitha vidat e tubave. Mos përdorni asnjëherë mjet për të shtërnguar vidat.

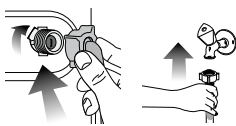

- Hapini rubinetat plotësisht pasi të keni bërë lidhjen e tubave për të kontrolluar për rrjedhje të ujit në pikat e lidhjes. Nëse ka ndonjë rrjedhje, mbyllni rubinetin dhe hiqni vidën. Shtërrogojini sërish vidën me kujdes pasi të keni kontrolluar mbylljen. Për të parandaluar rrjedhjet e ujit dhe dëmtimet e shtaktuara prej tyre, mbajini rubinetat mbyllur kur makineria nuk është në punë.

2.5 Lidhja me shkarkuesin

- Fundi i tubit të shkarkimit duhet të lidhet direkt me tubin e shkarkimit të ujit të përdorur ose me lavamanin.



PARALAJMËRIM: Shtëpia juaj do të mbytet me ujë nëse markuqi del nga vendi i tij gjatë shkarkimit të ujit. Për më tepër, ekziston rreziku i përvëlimit për shkak të temperaturave të larta të larjes. Për të parandaluar këto situata dhe për të siguruar marrjen dhe shkarkimin e qetë të ujit nga makineria, shtërrogojini fort fundin e tubit të shkarkimit në mënyrë që të mos dalë jashtë.

- Tubi duhet të instalohet në një lartësi të paktën 40 cm, dhe maksimumi 100 cm.
- Në rastin kur tubi ngrihet pasi ka qenë në nivelin e dyshemesë ose afër tokës (më pak se 40 cm mbi tokë), shkarkimi i ujit bëhet më i vështirë dhe robotat mund të dalin shumë të njoma. Prandaj, merrni parasysht lartësitë e treguara në figurë.

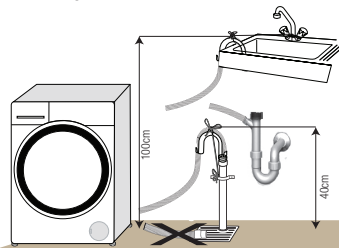

- Për të parandaluar kthimin pas të ujit të pistë në makineri dhe për të mundësuar një shkarkim të lehtë, mos e zhysni pjesën fundore të tubit në ujë të pistë ose mos e çoni në shkarkim më shumë se 15 cm. Nëse është shumë i gjatë, pritëni.
- Fundi i tubit nuk duhet të jetë i palosur, nuk duhet të jetë i shtypur dhe tubi nuk duhet të jetë i bllokuar midis shkarkuesit dhe makinerisë.
- Nëse gjatësia e tubit është e pamjaftueshme, përdoreni duke i shtuar një tub shtesë original. Gjatësia e tubit nuk mund të jetë më e gjatë se 3.2 m. Për të shmangur problemet me rrjedhjen e ujit, lidhja midis tubit të shtuar dhe tubit të shkarkimit duhet të mbërthehet mirë me një morsetë të përshtatshme që të mos rrjedhë.

2.6 Rregullimi i këmbëve



PARALAJMËRIM: Me qëllim që të sigurohemi që produkti punon pa zhurma dhe pa dridhje, ai duhet të qëndrojë në nivel dhe i balancuar me këmbët e tij. Balanconi makinerinë duke rregulluar këmbët. Përndryshe, produkti mund të lëvizë nga vendi i tij dhe të shkaktojë shtypje dhe probleme me dridhjen.

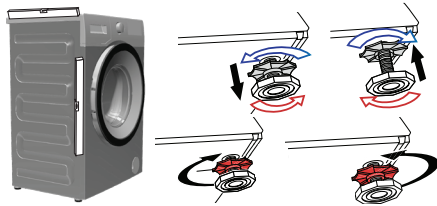

- Lironi me dorë vidat bllokuese të këmbëve.
- Rregulloni këmbët derisa produkti të qëndrojë në nivel dhe i balancuar.
- Shtërrogojini përsëri me dorë të gjitha dadot e bllokimit.



PARALAJMËRIM: Mos përdorni asnjë mjet për të lëruar vidat bllokuese. Në të kundërt, ato do të dëmtohen.

2.7 Lidhja elektrike

Lidhjeni produktin me një prizë të tokëzuar të mbrojtur nga një siguresë 16 A. Kompania jonë nuk do të mbajë përgjegjësi për ndonjë dëmtim që mund të kryhet kur produkti përdoret pa tokëzim në përputhje me rregulloret lokale.

- Lidhja duhet të jetë në përputhje me rregulloret kombëtare.
- Spina e kordonit elektrik duhet të arrihet lehtësisht pas instalimit.
- Nëse vlera aktuale e siguresës apo çelësit në shtëpi është më pak se 16 Amps, merrni një specialist elektrik të kualifikuar për të instaluar një siguresë 16 Amp.
- Voltazhi i përcaktuar në pjesën "Specifikimet teknike" duhet të jetë i barabartë me voltazhin e energjisë tuaj.
- Mos bëni lidhje nëpërmjet kordonëve zgjatues apo me shumë priza.



PARALAJMËRIM: Kordonët elektrikë të dëmtuar duhet të zëvendësohen nga Agjentët e Autorizuar të Shërbimit.

Transportimi i produktit

1. Hiqeni nga priza produktin përpara se ta transportoni.
2. Hiqini lidhjet e shkarkuesit të ujit dhe furnizimit me ujë.
3. Zbrazeni të gjithë produktin që ka mbetur në produkt.
4. Instaloni bulonat e sigurisë të transportit në rend të kundërt të procedurës të heqjes.



Mos e lëvizni asnjëherë produktin pa vendosur në vend siç duhen bulonat e sigurisë së transportit!



PARALAJMËRIM: Materialet paketuese janë të rrezikshme për fëmijët. Ruajini materialet paketuese në një vend të sigurt ku fëmijët nuk mund t'i kapin.

3 Përgatitja

3.1 Klasifikimi i rrobave

- Klasifikojini rrobat sipas llojit të materialit, ngjyrës dhe shkallës së ndotjes dhe temperaturës së lejuar të ujit.
- Ndiqni gjithmonë udhëzimet që jepen në etiketat e veshjeve.

3.2 Përgatitja e rrobave për larje

- Rrobat që kanë pjesë të tilla si të brendshme me pjesë metalike, tokëza të rripave apo kopsa metalike do ta dëmtojnë makinerinë. Hiqini pjesët metalike ose lajini rrobat duke i vendosur ato në një çantë për larje apo këllëf.
- Hiqini të gjitha substancat në xhepa të tilla si monedhat, stilolapsat dhe kapëset metalike të letrave, dhe kthejini xhepat së prapthi dhe pastrojini. Objekte të tilla mund ta dëmtojnë produktin ose të shkakojnë probleme me zhurmën.
- Vendosini rrobat me përmasa të vogla të tilla si çorapet e bebeve dhe çorapet e najlonit në një çantë për larje ose këllëf.
- Vendosini perdet brenda pa i shtypur. Hiqini pajisjet mbajtëse të perdeve.

- Mberthejini zinxhirët, mbyllini kopsat e hapura dhe rregulloni të grisurat dhe të çarcat.
- Lajini produktet me etiketat "lahet me makineri" ose "lahet me dorë" vetëm me një program të përshtatshëm.
- Mos i lani rrobat me ngjyrë dhe ato të bardha bashkë. Veshjet e reja, të errëta të pambukta lëshojnë shumë bojë. Lajini këto rroba më vete.
- Njollat e forta duhet të trajtohen siç duhet para larjes. Nëse jeni të pasigurt, verifikojeni me një pastrim kimik.
- Përdorni vetëm produkte të cilat janë të përshtatshme për larjen me makinën. Ndiqni gjithmonë udhëzimet mbi paketim.
- Lajini pantallonat dhe rrobat delikate të kthyer së prapthi.
- Ruajini artikujt e përbërë prej leshi angore në ngrirës për disa orë përpara larjes. Kjo do të ulë rënien e qimeve.
- Rrobat të cilat kanë sasi të madhe materialesh të tilla si miell, pluhur qëqereje, qumësht pluhur etj. duhet të shkuden mirë përpara se të vendosen në makineri. Papastërti dhe pluhura të tillë në rroba mund të grumbullohen në pjesët e brendshme të makinerisë dhe mund të shkaktojnë dëmtime me kalimin e kohës.

3.3 Gjëra që duhen bërë për të kursyer energjinë

Informacioni në vijim do t'ju ndihmojë që ta përdorni produktin në një mënyrë ekologjike dhe eficiente në lidhje me energjinë.

- Përdoreni produktin me kapacitetin më të lartë të lejuar nga programi që keni përzgjedhur por mos e mbingarkoni; shihni "Tabela e programeve dhe konsumit".
- Ndiqni gjithmonë udhëzimet në paketimin e detergjentit.
- Lajini rrobat pak të ndotura me temperatura të ulëta.
- Përdorni programe më të shpejta për sasi të vogla rrobash pak të ndotura.
- Mos përdorni paralarjen dhe temperatura të larta për rroba që nuk janë shumë të ndotura apo me njolla.
- Nëse keni ndërmend t'i thani rrobat në makinë tharëse, zgjidhni shpejtësinë më të lartë të centrifugës të rekomanduar gjatë procesit të larjes.
- Mos përdorni më tepër detergjent sesa sasia e rekomanduar në paketimin e detergjentit.

3.4 Përdorimi fillestar

Përpara se të filloni të përdorni produktin, sigurohuni që të gjitha përgatitjet janë kryer në përputhje me udhëzimet në pjesët "Udhëzime të rëndësishme sigurie" dhe "Instalimi". Për ta bërë gati produktin për të larë rroba, kryeni si punë të parë programin Pastrim Kazani. Nëse produkti juaj nuk është i pajisur me programin e Pastrimit të Kazanit, bëni një procedurë të Përdorimit Fillestar në përputhje me metodat e përshkruara në pjesën "5.2 Pastrimi derës të mbushjes dhe kazanit" të manualit të përdoruesit.

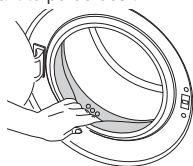



Përdorni një kundër-gëlqeror të përshtatshëm për makinat larëse.

Një sasi uji mund të ketë mbetur në produkt për shkak të proceseve të kontrollit të cilësisë në prodhim. Kjo nuk është e dëmshme për produktin.

3.5 Kapaciteti i duhur i ngarkesës

Kapaciteti maksimal i ngarkesës varet nga lloji i rrobave, niveli i ndojes dhe programi i larjes që dëshironi. Makinaria e rregullon automatikisht sasinë e ujit sipas peshës së rrobave të ngarkuara.



PARALAJMËRIM: Ndiqni informacionin në "Tabelën e programit dhe konsumit". Në rast se mbingarkohet, performanca e larjes së makinerisë do të ulet. Për më tepër, mund të ketë probleme me zhurmën dhe dridhjet.

3.6 Ngarkimi i rrobave

- Hapni derën e ngarkimit.
- Vendosini rrobat lirshëm në makinari.
- Shtyjeni derën e ngarkesës për ta mbyllur derisa të dëgjoni tingullin e kyçjes. Sigurohuni që të mos kenë mbetur rroba të kapura te dera.



Dera e ngarkimit kyçet ndërsa një program është në punë. Dera mund të hapet pak pasi programi të përfundojë.



PARALAJMËRIM: Në rast se rrobat vendosen gabim, mund të shkaktohen probleme me zhurmën dhe dridhjet e makinerisë.

3.7 Përdorni i detergjentit dhe zbutësit



Kur përdorni detergjent, zbutës, sodë rrobash, bojë copash, zbardhues ose pastrues kripërash lexoni me kujdes udhëzimet e prodhuesit mbi paketim dhe ndiqni sasinë e rekomanduara të dozës. Përdorni gotën e masës nëse ka.

Sirtari i Detergjentit

Sirtari i detergjentit përbëhet nga tre ndarje:

- (1) për paralarjen
- (2) për larjen kryesore
- (3) për zbutjen
- (*) për më tepër ka një pjesë sifoni në ndarësen e zbutësit.

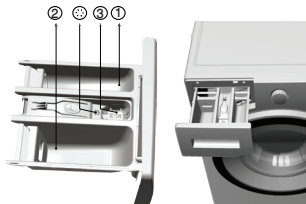

Detergjenti, zbutësi dhe agjentët e tjerë të pastrimit

- Shtoni detergjent dhe zbutës përpara nisjes së programit të larjes.
- Mos e lini asnjëherë sirtarin e detergjentit të hapur ndërsa është në punë programi i larjes!
- Kur përdorni një program pa paralarje, mos vendosni detergjent në ndarësen e paralarjes (ndarësja nr. "1").
- Në një program me paralarje, mos vendosni detergjent të lëngshëm në ndarësen e paralarjes (ndarësja nr. "1").
- Mos përzgjidhni një program me paralarje nëse do të përdorni një detergjent të paketuar ose tabletë të

tretshme. Vendoseni detergjentit e paketuar ose tabletën e tretshme direkt midis rrobave në makinari.

- Nëse do të përdorni një detergjent të lëngshëm, mos harroni të vendosni mbajtësen e detergjentit të lëngshëm në ndarësen e larjes kryesore (ndarësja nr. "2").

Zgjedhja e llojit të detergjentit

Lloji i detergjentit që do të përdoret varet nga lloji dhe ngjyra e materialit.

- Përdorni detergjentë të ndryshëm për rrobat me ngjyra dhe të bardha.
- Lajini rrobat tuaja delikate vetëm me detergjentë të veçantë (detergjentë të lëngshëm, shampo për të leshtat, etj.) që përdoren vetëm për rroba delikate.
- Kur lani rroba me ngjyra të errëta apo jorganë, rekomandohet që të përdoret detergjent i lëngshëm.
- Lajini të leshtat me detergjentë të veçantë të prodhuar në mënyrë specifike për të leshtat.



PARALAJMËRIM: Përdorni vetëm detergjente të prodhuar në mënyrë specifike për makina larëse automatike.

PARALAJMËRIM: Mos përdorni pluhur sapuni.

Rregullimi i sasisë së detergjentit

Sasia e detergjentit larës që duhet të përdoret varet nga sasia e rrobave, niveli i ndojes dhe fortësia e ujit.

- Mos përdorni sasi që i tejkalojnë dozat e rekomanduara në paketimin e detergjentit për të shmangur problemet e shkumës së tepërt, shpërlarjes jo të mirë, kursimeve financiare dhe në fund, mbrojtjes së mjedisit.
- Përdorni më pak detergjent për sasi të vogla të rrobave pak të ndotura.

Përdorimi i zbutësve

Hidhni zbutësin në ndarësen e zbutësit të sirtarit të detergjentit.

- Mos e kaloni nivelin (>max<) të shënuar në ndarësen e zbutësit.
- Nëse zbutësi e ka humbur rrjedhshmërinë, hollojeni me ujë përpara se ta vendosni në sirtarin e detergjentit.

Përdorimi i detergjenteve të lëngshme.

Nëse produkti ka një gotë për detergjent të lëngshëm.

- Sigurohuni që ta keni vendosur gotën e detergjentit të lëngshëm në ndarjen nr. "2".
- Nëse detergjenti i lëngshëm e ka humbur rrjedhshmërinë, hollojeni me ujë përpara se ta vendosni në gotën e detergjentit.



		Rrobat	
		Ngjyra të lehta dhe të bardha	
		(Shkalla e temperaturës së rekomanduar në bazë të nivelit të ndotjes: 40-90 °C)	
Niveli i Ndotjes	Shumë të Ndotura (njolla të vështira të tilla si bari, kafeja, frutat dhe gjaku.)	Mund të jetë e nevojshme që njollat të para-trajtohen ose të kryhet paralarja. Detergjentët pluhur dhe të lëngshëm të rekomanduar për rrobat e bardha mund të përdoren në dozat e rekomanduara për rrobat shumë të ndotura. Rekomandohet që të përdoren detergjentë pluhur për të pastruar njollat e balitës dhe dheut dhe njollat që janë të ndjeshme ndaj zbardhuesve.	
	Të Ndotura Normalisht (Për shembull, njolla të shkaktuara nga trupi në jaka dhe mëngë)	Detergjentët pluhur dhe të lëngshëm të rekomanduar për rrobat me ngjyra mund të përdoren në dozat e rekomanduara për rrobat e ndotura normalisht.	
	Pak të Ndotura (Nuk ka njolla të dukshme.)	Detergjentët pluhur dhe të lëngshëm të rekomanduar për rrobat me ngjyra mund të përdoren në dozat e rekomanduara për rrobat pak të ndotura.	
		Me ngjyra	
		(Intervali i rekomanduar i temperaturës në bazë të nivelit të njollave: ftohtë -40 °C)	
Niveli i Ndotjes	Shumë të Ndotura	Detergjentët pluhur dhe të lëngshëm të rekomanduar për rrobat me ngjyra mund të përdoren në dozat e rekomanduara për rrobat shumë të ndotura. Rekomandohet që të përdoren detergjentë pluhur për të pastruar njollat e balitës dhe dheut dhe njollat që janë të ndjeshme ndaj zbardhuesve. Përdorini detergjentët pa zbardhje.	
	Të Ndotura Normalisht	Detergjentët pluhur dhe të lëngshëm të rekomanduar për rrobat me ngjyra mund të përdoren në dozat e rekomanduara për rrobat e ndotura normalisht. Përdorini detergjentët pa zbardhje.	
	Pak të Ndotura	Detergjentët e lëngshëm të përshtatshëm për rrobat me ngjyra dhe të errëta mund të përdoren në dozat e rekomanduara për rrobat pak të ndotura. Përdorini detergjentët pa zbardhje.	
		Ngjyra të errëta	
		(Intervali i rekomanduar i temperaturës në bazë të nivelit të njollave: ftohtë -40 °C)	
Niveli i Ndotjes	Shumë të Ndotura	Detergjentët e lëngshëm të përshtatshëm për rrobat me ngjyra dhe të errëta mund të përdoren në dozat e rekomanduara për rrobat shumë të ndotura.	
	Të Ndotura Normalisht	Detergjentët e lëngshëm të përshtatshëm për rrobat me ngjyra dhe të errëta mund të përdoren në dozat e rekomanduara për rrobat e ndotura normalisht.	
	Pak të Ndotura	Detergjentët e lëngshëm të përshtatshëm për rrobat me ngjyra dhe të errëta mund të përdoren në dozat e rekomanduara për rrobat pak të ndotura.	

		Rrobat	
		Delikate/Lesh/Mëndafsh	
		(Intervali i rekomanduar i temperaturës në bazë të nivelit të njollave: ftohtë -30 °C)	
Niveli i Ndotjes	Shumë të Ndotura	Parapëlqeni detergjentët e lëngshëm të prodhuar për rrobat delikate. Rrobat e leshta dhe të mëndafshta duhet të lahen me detergjente të veçanta për të leshtat.	
	Të Ndotura Normalisht	Parapëlqeni detergjentët e lëngshëm të prodhuar për rrobat delikate. Rrobat e leshta dhe të mëndafshta duhet të lahen me detergjente të veçanta për të leshtat.	
	Pak të Ndotura	Parapëlqeni detergjentët e lëngshëm të prodhuar për rrobat delikate. Rrobat e leshta dhe të mëndafshta duhet të lahen me detergjente të veçanta për të leshtat.	

Nëse produkti nuk ka një gotë për detergjent të lëngshëm.

- Mos përdorni detergjente të lëngshme për paralarjen në një program me paralarje.
- Detergjenti i lëngshëm i njollos rrobat kur përdoret me funksionin e Nisjes të Vonuar. Nëse do të përdorni funksionin e Nisjes të Vonuar, mos përdorni detergjent të lëngshëm.

Përdorimi i detergjentit xhel dhe tablet.

Zbatoni udhëzimet e mëposhtme kur përdorni detergjente tablet, xhel dhe të ngjashme.

- Nëse trashësia e detergjentit xhel është e lëngshme dhe makineria juaj nuk ka një gotë të veçantë për detergjent të lëngshëm, hidhni detergjentin xhel në ndarjen e detergjentit të larjes gjatë marrjes të parë të ujit. Nëse makineria juaj ka një gotë detergjenti të lëngshëm, hidhni detergjentin në këtë gotë para se të nisni programin.
- Nëse trashësia e detergjentit xhel nuk është e lëngshme ose është në formën e kapsulës të lëngshme, futeni direkt në kazan para larjes.
- Hidhni detergjent tablet në ndarjen kryesore të larjes (ndarja nr. "2") ose direkt në kazan para larjes.



Detergjent tablet mund të lënë njolla në ndarjen e detergjentit. Nëse ju ndodh kështu, vendoseni detergjentin tablet midis rrobave, pranë pjesës të poshtme të kazanit në larjet e tjera.

Përdorni detergjent tablet ose xhel pa zgjedhur funksionin e paralarjes.

Përdorimi i sodës të rrobave

- Shtoni sodë rrobash të lëngshme, sodë rrobash pluhur ose bojë rrobash në ndarjen e zbutësit.
- Mos përdorni zbutës dhe sodë rrobash së bashku në një cikël larjeje.
- Fshijeni pjesën e brendshme të makinerisë me një leckë të njomë dhe të pastër pasi të keni përdorur sodë rrobash.

Përdorimi i zbardhuesve

- Përzgjidhni një program me paralarje dhe shtoni agjentin zbardhues në fillim të paralarjes. Mos vendosni detergjent në ndarësen e paralarjes. Si aplikim alternativ, zgjidhni një program me shpëlarje ekstra dhe shtoni agjent zbardhues ndërsa makineria merr ujë nga ndarja e detergjentit gjatë hapit të shpëlarjes.

- Mos përdorni agjent zbardhues dhe detergjent duke i përzier ata.
- Përdorni një sasi të vogël (afërsisht 50 ml) të agjentit zbardhues dhe shpëlajini rrobat mirë sepse shkakton acarim të lëkurës. Mos e hidhni agjentin zbardhues në rroba dhe mos e përdorni për rrobat me ngjyra.
- Kur përdorni zbardhues me bazë oksigjeni, zgjidhni një program që lan në temperaturë më të ulët.
- Zbardhuesit me bazë oksigjeni mund të përdoren bashkë me detergjentët; megjithatë, nëse trashësia e tij nuk është e njëjtë me të detergjentit, vendosni me parë detergjentin në ndarësen nr. "2" në sirtarin e detergjentit dhe prisni derisa detergjenti të rrjedhë ndërsa makineria po merr ujë. Shtojeni agjentin zbardhues nga e njëjta ndarëse ndërsa makineria po merr ende ujë.

Përdorimi i kundër-gëlqerorit

- Kur nevojitet, përdorni kundër-gëlqerorët e prodhuar në mënyrë specifike vetëm për makinat larëse.

4 Përdorimi i produktit

4.1 Paneli i kontrollit

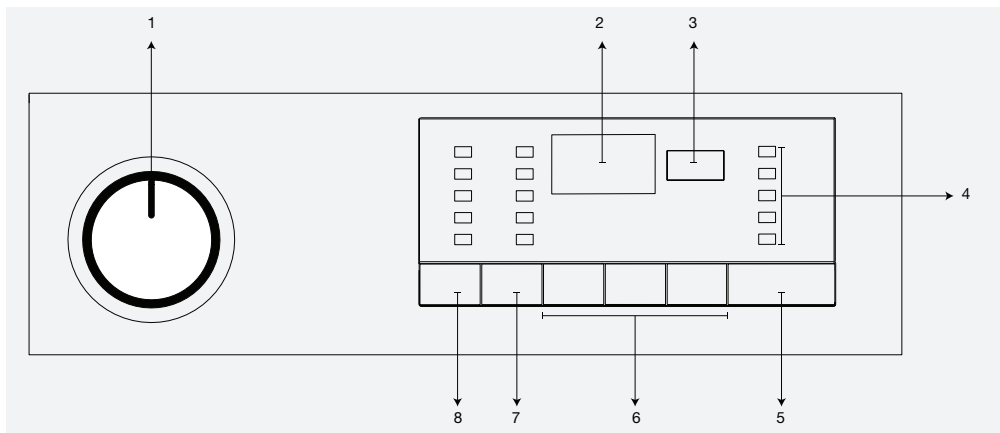

1 - Çelësi i Përzgjedhjes së programit (Pozicioni më i sipërm Ndezur/Fikur)

2 - Ekran

3 - Treguesi i Nisjes të Vonuar

4 - Treguesi i Ndjekjes së programit

5 - Butoni Nisje / Pushim

6 - Butonat e Funksioneve ndihmëse

7 - Butoni i rregullimit të Shpejtësisë së Centrifugimit

8 - Butoni i Rregullimit të temperaturës

4.2 Përgatitja e makinerisë

1. Sigurohuni që tubat të jenë puthitur mirë.

2. Vendoseni në prizë makinerinë.

3. Hapeni plotësisht rubinetin.

4. Vendosini rrobat në makineri.

5. Shtoni detergjent dhe zbutës rrobash..

4.3 Zgjedhja e programit dhe këshillat për larjen e efektshme

1. Përzgjidhni programin e përshtatshëm për llojin, sasinë dhe shkallën e ndotjes së rrobave në përputhje me "Tabelën e programit dhe konsumit" dhe tabelën e temperaturës më poshtë.

2. Përzgjidhni programin e dëshiruar nëpërmjet butonit të Përzgjedhjes së Programit.

4.4 Programet kryesore

Në varësi të llojit të materialit, përdorni programet kryesore në vijim.

• Pambuk

Përdorni këtë program për rrobat tuaja prej pambuku (të tilla si çarçafë, komplete këllëfësh dhe me pupla, peshqirë, peshqirë banjo, të brendshme, etj.). Rrobat tuaja do të lahen me veprim të fuqishëm larjeje për një cikël larjeje më të gjatë.

• Sintetike

Përdorni këtë program për të larë rrobat tuaja sintetike (këmisha, bluza, sintetike/pambuk të përziera, etj.). Ai lan me një veprim më të butë dhe ka një cikël larjeje më të shkurtër krahasuar me programin për të Pambukat.

Për perde dhe tyl, përdorni programin për sintetiket 40°C me funksionin e paralarjes dhe kundër rrudhave të përzgjedhur. Meqë struktura e tyre në formë rjete shkakton shumë shkumë, lani vellot/tylet duke vendosur një sasi të vogël detergjenti në ndarësen kryesore të larjes. Mos vendosni

detergjent në ndarësen e paralarjes.

• Lesh

Përdorni këtë program për të larë rrobat tuaja të leshta. Përzgjidhni temperaturën e përshtatshme në përputhje me etiketën e veshjeve tuaja. Përdorni detergjente të përshtatshme për të leshtat.



"Cikli i larjes së të leshtave e kësaj makinerie është aprovuar nga The Woolmark Company për larjen e produkteve të leshta që mund të lahen në makinë larëse me kusht që produktet të lahen sipas udhëzimeve në etiketën e rrobave dhe sipas atyre të dhëna nga prodhuesi i kësaj makine larëse. M1426"
"Në Mbretërinë e Bashkuar, Irlandë, Hong Kong dhe Indi marka tregtare Woolmark është një markë Certifikimi."

4.5 Programe shtesë

Për raste të veçanta, në makineri ka programe shtesë.



Programet shtesë mund të ndryshojnë sipas modelit të makinerisë.

• Pambuk Ekonomik

Duke larë rrobat prej pambuku dhe ndërresat me njolla normale në këtë program, ju mund të siguronit efikasitet më të lartë energjie dhe uji sesa programet e tjera të pambukut. Temperatura aktuale e ujit mund të jetë e ndryshëm nga temperatura e treguar e larjes. Kur lari rroba me sasi më të vogla (p.sh. kapacitet përgjysmë ose më pak) kohëzgjatja e programit mund të ulet automatikisht në fazat e mëvonshme të programit. Në këtë rast, konsumi i energjisë dhe ujit do të ulet për një larjeje më ekonomike. Kjo veçori ofrohet në modelet me treguesin e kohës të mbetur.

• **BabyProtect (Mbrojtjen e fëmijës)**

Ky është një program i gjatë të cilin mund ta përdorni për rrobat tuaja për të cilat ju duhet një larje anti-alerjike dhe higjienike në temperaturë të lartë me cikël larjeje intensiv dhe të gjatë.

• **Delikate 20°**

Mund të lani rrobat tuaja delikate në këtë program. Ai lan me një veprim të butë pa ndonjë centrifugim të brendshëm krahasuar me programin për Sintetiket. Duhet të përdoret rrobat tuaja për të cilat rekomandohet larja delikate.

• **Larje me dorë**

Përdorni këtë program për të larë rrobat tuaja të leshata/delikate që mbajnë etiketa "të mos lahet me makinë" dhe për të cilat rekomandohet larja me dorë. Ai i lan rrobat me një veprim larje shumë të butë që të mos i dëmtojë ato.

• **Mini**

Përdorni këtë program për të larë sasinë e vogël të veshjeve tuaja prej pambuku pak të ndotura për një kohë të shkurtër.

• **Ekspres super i shkurtër**

Përdorni këtë program për të larë sasinë e vogël të veshjeve tuaja prej pambuku pak të ndotura për një kohë të shkurtër. Rrobat tuaja do të lahen në 30 °C në një kohë të shkurtër si 14 minuta.

• **Larja e rrobave të errët**

Këtë programi përdoret për larjen e rrobave me ngjyra të errëta ose rrobat të cilat nuk doni që t'ju zbehen. Larja kryhet me më pak lëvizje mekanike në temperaturë të ulët. Rekomandohet që të përdoret detergjent i lëngshëm ose shampo për të leshat për rrobat me ngjyrë të errët.

• **Të përziera 40 (Mix 40)**

Përdorni këtë program për të larë rrobat tuaja prej pambuku dhe sintetike së bashku pa i ndarë.

• **Shirts**

Përdorni këtë program për të larë këmishat prej pambuku, sintetike dhe pëlhurat e përziera sintetike së bashku.

• **Hygiene 20°**

Përdoreni këtë program për rrobat tuaja të cilat ju duhet larje me temperaturë më të ulët me cikël larjeje intensiv dhe të gjatë. Përdoreni këtë program për rrobat tuaja të cilat kërkojnë larje higjienike në temperaturë më të ulët.

4.6 Programet e veçanta

Për aplikime të veçanta, përzgjidhni një nga programet në vijim.

• **Shpëlarje**

Përdorni këtë program kur doni të shpëlani ose të hekuroshni në mënyrë të veçantë.

• **Rrotullim + Pompim**

Përdorni këtë program për të zbatuar një cikël shtesë centrifugimi për rrobat tuaja ose për të shkarkuar ujin nga makineria.

Përpara përzgjedhjes së këtij programi, përzgjidhni shpejtësinë e dëshiruar të rrotullimit dhe shtypni butonin Nisje / Pushim. Fillimisht, makineria do të thajë ujin brenda saj. Pastaj, do të rrotullojë rrobat me shpejtësinë e përcaktuar të rrotullimit dhe do të thajë ujin që del prej tyre.

Nëse dëshironi të thani vetëm ujin pa rrotulluar rrobat, përzgjidhni programin Pompo+Rrotullo dhe pastaj përzgjidhni funksionin Pa Rrotullim me ndihmën e butonit të Rregullimit të Shpejtësisë së Rrotullimit. Shtypni butonin Nisje / Pushim.



Përdorni shpejtësi të ulëta centrifuge për rrobat delikate.

4.7. Përzgjedhja e temperaturës

Kur përzgjidhet një program i ri, temperatura maksimale për programin e përzgjedhur shfaqet në treguesin e temperaturës.

Për të ulur temperaturën, shtypni butonin e Rregullimit të Temperaturës. Temperatura do të ulet ngadalë.



Nëse programi nuk e ka arritur akoma fazën e rrethjes, mund ta ndryshoni temperaturën pa e kaluar makinerinë në mënyrën e Pushimit.

4.8 Përzgjedhja e shpejtësisë

Kur përzgjidhet një program i ri, shpejtësia e rrotullimit që rekomandohet për programin e përzgjedhur shfaqet në treguesin e shpejtësisë së rrotullimit.

Për të ulur shpejtësinë e rrotullimit, shtypni butonin e Rregullimit të Shpejtësisë së Rrotullimit. Shpejtësia e centrifugimit bie ngadalë. Pastaj, në varësi të modelit të produktit, opsionet "Mbaj në Shpëlarje" dhe "Pa rrotullim" shfaqen në ekran. Shihni pjesën "Përzgjedhja e funksioneve ndihmëse" për shpjegime të këtyre opsioneve.



Nëse programi nuk e ka arritur akoma fazën e centrifugës, mund ta ndryshoni shpejtësinë pa e kaluar makinerinë në mënyrën e Pushimit.

Vlerat treguese për sintetike programeve

	Ngarkesa (kg)	Konsumi i Ujit (l)	Konsumi i Energjisë (kilovat-orë)	Kohëzgjatja e Programit (min)*	Përmbajtja lagështi mbetur (%) **	Përmbajtja lagështi mbetur (%) **
Sintetike 60	4	60	1.00	01:50	≤ 1000 rpm	> 1000 rpm
Sintetike 40	4	60	0.58	01:40	45	40

* Ju mund të shihni kohën e larjes së programit që keni përzgjedhur në ekranin e makinerisë. Është normale që të ketë diferenca të vogla midis kohës që tregohet në ekran dhe kohës reale të larjes.

** Vlerat e mbetura të përmbajtjes së lagështisë mund të ndryshojnë sipas shpejtësisë përzgjedhur tjerë.

4.9 Tabela e programit dhe konsumit

SQ						Funksione Ndhëmëse								
Programi		Ngarkesa Maksimale (kg)	Konsumi i Ujit (l)	Konsumi i Energjisë (kilovat-orë)	Shpejtësia maks.***	Paralarje	Larje e Shpejtë	Shpëlarje Plotësuese	Mosrudosje	Shpëlarje e Shtyrë	Njômje	Pet hair removal	Shtirja e temperaturës të zgjedhur °C	
Pambuk Ekonomik	60**	8	53	1.07	1600					•			40-60	
	60**	4	48	0.70	1600					•			40-60	
	40**	4	48	0.68	1600					•			40-60	
Pambuk	90	8	80	2.60	1600	•	•	•	•	•	•	•	Ftohtë-90	
	60	8	80	1.80	1600	•	•	•	•	•	•	•	Ftohtë-90	
	40	8	80	0.90	1600	•	•	•	•	•	•	•	Ftohtë-90	
Sintetike	60	4	60	1.00	800	•	•	•	•	•	•	•	Ftohtë-60	
	40	4	60	0.58	800	•	•	•	•	•	•	•	Ftohtë-60	
Mini	90	8	70	2.20	1400			•		•			Ftohtë-90	
	60	8	70	1.13	1400			•		•			Ftohtë-90	
	30	8	70	0.31	1400			•		•			Ftohtë-90	
Ekspres super i shkurtër	30	2	50	0.11	1400			•		•			Ftohtë-30	
Larja e robave të errët	40	4	75	0.63	800			*		•			Ftohtë-40	
Mix40	40	4	60	0.70	800	•	•	•	•	•	•	•	Ftohtë-40	
Larje me dorë	20	1.5	35	0.18	600								20	
Lesh	40	2	54	0.35	600			•		•			Ftohtë-40	
Shirts	60	4	85	1.29	600	•	•	•	*	•	•		Ftohtë-60	
BabyProtect (Mbrojtjen e fëmijës)	90	8	100	2.60	1600	•		*		•	•		30-90	
Hygiene 20°	20	4	98	0.42	1600			*		•	•		20	
Delikate 20°	20	4	45	0.15	600			•	•	•	•		20	

• : I Përzgjedhshëm

* : Zgjedhur në mënyrë automatike, nuk mund të anulohet

** : Program me Etiketë Energjie (EN 60456 Ed. 3)

*** : Nëse shpejtësia maksimale e centrifugimit të makinerisë është më poshtë se kjo vlerë, mund të përzgjidhni vetëm deri në shpejtësinë maksimale të centrifugimit.

- : Shikoni përshkrimin e programit për ngarkesën maksimale.

	** "Pambuk eko 40°C dhe Pambuk eko 60°C janë programe standarde." Këto programe njihen si 'program standard pambuku 40°C' dhe 'program standard pambuku 60°C' dhe tregohen në panel me simbolet   .
	Konsumi i ujit dhe energjisë mund të variojë sipas pasojë e ndryshimeve në presionin e ujit, fortësisë së ujit dhe temperaturës, temperaturës së mjedisit, llojit dhe sasisë së robave, përzgjedhjes së funksioneve ndihmëse dhe shpejtësisë së centrifugimit, dhe ndryshimeve në tensionin elektrik.
	Ju mund të shihni kohën e larjes së programit që keni përzgjedhur në ekranin e makinerisë. Është normale që të ketë diferenca të vogla midis kohës që tregohet në ekran dhe kohës reale të larjes.
	Funksionet ndihmëse në tabelë mund të variojnë sipas modelit të makinerisë tuaj. ***"Mundësia e përzgjedhjes së funksioneve ndihmëse mund të ndryshohet nga prodhuesi. Mund të shtohen mundësi të reja përzgjedhjeje ose mund të hiqen ato ekzistuese." "Shpejtësia e centrifugimit të makinerisë tuaj mund të ndryshojë në varësi të programeve, megjithatë shpejtësia nuk mund ta kalojë shpejtësinë maksimale të makinerisë tuaj."

4.10 Përzgjedhja e funksioneve ndihmëse

Zgjidhni funksionet plotësuese të nevojshme para se të ndizni programin. Për më tepër, mund të përzgjidhni apo anuloni funksionet ndihmëse që janë të përshtatshme për programin që është në punë pa shtypur butonin Nisje / Pushim kur makineria po punon. Për këtë, makineria duhet të jetë një fazë më përpara sesa funksioni ndihmës që do të përzgjidhni apo anuloni.

Nëse funksioni ndihmës nuk mund të përzgjidhet apo anulohet, drita e funksionit ndihmës përkatës do të pulsojë 3 herë që ta paralajmërojë përdoruesin.



Disa funksione nuk mund të përzgjidhen së bashku. Për shembull, Paralarja dhe Larje e Shpejtë.

Nëse një funksion ndihmës i dytë që bie në konflikt me të parin përzgjidhet para vënies në punë të makinerisë, funksioni i përzgjedhur i pari do të anulohet dhe funksioni ndihmës i dytë do të mbetet aktiv. Për shembull, nëse doni të përzgjidhni Larjen e Shpejtë pasi keni përzgjedhur Paralarjen, Paralarja do të anulohet dhe Larja e Shpejtë do të mbetet aktive.

Nuk mund zgjidhni funksion plotësuesi cili nuk është kompatibil me programin. (Shihni "Programin dhe tabelën e konsumit")

Butonat e Funksioneve Ndihmëse mund të variojnë sipas modelit të makinerisë.

• Paralarja

Paralarja ia vlen të përdoret vetëm për rroba shumë të ndotura. Mospërdorimi i Paralarjes do të kursejë energji, ujë, detergjent dhe kohë.



Paralarja pa detergjent rekomandohet për tyle dhe perde.

• Larje e Shpejtë

Ky funksion mund të përdoret vetëm në programet e të Pambuktave dhe Sintetikeve. Uj kohët e larjes për rrobat me pak njolla dhe gjithashtu numrin e hapave të shpëlarjes.



Kur përzgjidhni këtë funksion, mbusheni makinerinë tuaj me gjysmën e maksimumit të rrobave të përcaktuara në tabelën e programit.

• Shpëlarje Plotësuese

Funksioni mundëson makinerinë që të bëjë një shpëlarje tjetër përveç asaj të bërë tashmë pas larjes kryesore. Prandaj, rreziku që lëkurat e ndjeshme (bebet, lëkurat alergjike, etj.) të ndikohen nga mbetjet minimale të detergjentit mbi rroba mund të pakësohet.

• Mosrudhosje

Ky funksion i rrudhos rrobat më pak kur po lahen. Lëvizja e kazanit ulet dhe shpejtësia e centrifugës kufizohet që të parandalojë rrudhosjen. Përveç kësaj, larja bëhet me një nivel më të lartë uji.

• Shpëlarje e Shtyrë

Nëse nuk do ti zbrazni rrobat menjëherë pasi programi të përfundojë, mund të përdorni funksionin e mbajtjes në shpëlarje për ti mbajtur rrobat tuaja në ujën e shpëlarjes së fundit me qëllim që të parandalojë që ato të zhubrosen kur në makineri nuk ka ujë. Shtypni butonin Nisje / Pushim pas këtij procesi nëse doni të thani ujin pa rrotulluar rrobat tuaja. Programi do të rifillojë dhe do të përfundojë pas shkarkimit të ujit.

Nëse doni të rrotulloni rrobat që gjenden në ujë, rregulloni Shpejtësinë e Rrotullimit dhe shtypni butonin Nisje / Pushim. Programi vazhdon. Uji thahet, rrobat rrotullohen dhe programi përfundon.

• Pet hair removal

Ky funksion ndihmon për të hequr qimet e kafshëve shtëpiake që mbeten në veshjet tuaja në mënyrë më efektive.

Kur përzgjidhni këtë funksion, Paralarja dhe Shpëlarja Shtesë i shtohen programit normal. Kështu, larja kryhet me më shumë ujë (30%) dhe qimet e kafshëve shtëpiake hiqen në mënyrë më efektive.



PARALAJMËRIM: Mos i lani kurrë kafshët tuaja shtëpiake në makinën larëse.

Nisje e Vonuar

Me funksionin e Nisjes të Vonuar nisja e programit mund të shtyhet deri 19 orë. Koha e nisjes të vonuar mund të rritet me shkallëzime prej 1 ore.



Mos përdorni detergjentë të lëngshëm kur përzgjidhni Nisjen e Shtyrë. Ka rrezik që rrobat të bëhen me njolla.

1. Hapeni derën e mbushjes, vendosni rrobat dhe hidhni detergjent, etj.
2. Zgjidhni programin e larjes, temperaturën, shpejtësinë e centrifugës, nëse kërkohet, dhe funksionet ndihmëse.
3. Vendosni kohën e dëshiruar duke shtypur butonin e Nisjes së Shtyrë.
4. Shtypni butonin Nisje / Pushim. Tregohet koha e nisjes të vonuar që keni vendosur. Fillon numërimi mbrapsht i nisjes të vonuar. Simboli " _ " pas kohës të nisjes të vonuar lëviz lart e poshtë në ekran.



Mund të shtohen rroba të tjera gjatë periudhës së nisjes së shtyrë.

5. Në fund të numërimit mbrapsht do të tregohet programi i zgjedhur. Simboli " _ " do të shfaqet dhe do të fillojë programi i zgjedhur.

Ndryshimi i periudhës së Nisjes së Shtyrë

Nëse doni ta ndryshoni kohën gjatë numërimit mbrapsht:

1. Shtypni butonin e Nisjes të Vonuar Koha do të rritet me 1 orë çdo herë që shtypni butonin.
2. Nëse doni ta ulni kohën e nisjes të vonuar, shtypni butonin e Nisjes të Vonuar vazhdimisht derisa të shfaqet koha e dëshiruar e nisjes të vonuar në ekran.

Anulimi i funksionit të Nisjes së Shtyrë

Nëse doni të anuloni numërimin mbrapsht të nisjes së shtyrë dhe të nisni menjëherë programin:

1. Vendosni periudhën e Nisjes të Vonuar në zero ose rrotulloni çelësin e Zgjedhjes të Programit në çfarëdo programi. Kështu, funksioni i Nisjes së Shtyrë do të anulohet. Drita Përfundim/Anulim shkëlqen vazhdimisht.
2. Pastaj, përzgjidhni programin që doni të rivendosni sërish në punë.
3. Shtypni butonin Nisje / Pushim për të nisur programin.

4.11 Nisja e programit

1. Shtypni butonin Nisje / Pushim për të nisur programin.
2. Drita e ndjekjes së programit që tregon nisjen e programit do të ndizet.



Nëse nuk niset ndonjë program ose nuk shtypet ndonjë çelës brenda 1 minute gjatë procesit të përzgjedhjes së programit, makineria do të kalojë në mënyrën e Pushimit dhe dritat treguese të nivelit të ndriçimit të temperaturës, shpejtësisë dhe derës së mbushjes do të zbehen. Dritat e treguesve të tjerë dhe treguesit do të fiken. Pasi çelësi i Përzgjedhjes së Programit rrotullohet apo shtypet ndonjë buton, dritat e treguesve dhe treguesit do të ndizen sërish.



Nëse makineria nuk kalon në fazën e rrotullimit, funksioni i Mbajtjes në Shpërlarje mund të jetë në punë ose sistemi i zbulimit të mbushjes së pabalancuar automatike mund të aktivizohet për shkak të shpërndarjes së pabalancuar të rrobave në makineri.

4.12 Kyçja për Fëmijët

Përdorni funksionin e Kyçit të Fëmijës për të mos i lejuar të ngacmojnë makinerinë. Kështu mund të shmangni ndonjë ndryshim të programit që është në punë.



Nëse çelësi i Përzgjedhjes së Programit është i ndezur kur Kyçja për Fëmijët është në punë, "Con" shfaqet në ekran. Kyçja për fëmijët nuk lejon ndryshime në programe dhe temperaturën e përzgjedhur, shpejtësinë dhe funksionet ndihmëse.

Edhe nëse përzgjidhet një program tjetër me çelësin e Përzgjedhjes së Programit kur Kyçja për Fëmijët është në punë, programi i përzgjedhur më parë do të vazhdojë punën.

Për të aktivizuar Kyçjen për Fëmijët:

1. dhe 2. Butonat e Funksioneve Ndhimëse shtypen dhe mbahen shtypur për 3 sekonda. Dritat në butonin e 1^{re} dhe të 2^{re} të Funksioneve Ndhimëse, dhe "CO3", "CO2", "CO1" do të shfaqen në ekran përkatësisht kur mbani shtypur butonat për 3 sekonda. Pastaj, "Con" do të shfaqet në ekran duke treguar që Kyçi i Fëmijës është aktivizuar. Nëse shtypni çfarëdo butoni ose e ktheni çelësin e Zgjedhjes të Programit kur Kyçi i Fëmijës është aktiv, e njëjta frazë do të shfaqet në ekran. Dritat në butonat e 1^{re} dhe të 2^{te} të funksionit ndihmës që përdoren për të çaktivizuar Kyçjen e Fëmijës do të pulsojnë 3 herë.

Për të çaktivizuar Kyçjen për Fëmijët:

Shtypni dhe mbani shtypur butonin e 1^{re} dhe të 2^{te} të funksionit ndihmës për 3 sekonda ndërsa programi është në punë. Dritat në butonin e 1^{re} dhe të 2^{te} të Funksioneve Ndhimëse, dhe "CO3", "CO2", "CO1" do të shfaqen në ekran përkatësisht kur mbani shtypur butonat për 3 sekonda. Pastaj, "COFF" do të shfaqet në ekran duke treguar që Kyçi i Fëmijës është çaktivizuar.



Përveç metodës së mësipërme, për të çaktivizuar Kyçjen për Fëmijët, kalojeni çelësin e Përzgjedhjes së Programit në pozicionin Ndezur / Fikur kur nuk ka program në punë, dhe përzgjidhni një program tjetër.

Kyçi i Fëmijës nuk çaktivizohet pas ndërprerjeve të energjisë ose kur makineria hiqet nga prizat.

4.13 Progresi i programit

Progresi i një programi në punë mund të ndiqet nga treguesi i Ndjekjes së Programit. Në fillim të çdo faze të programit, drita e treguesit përkatës do të ndizet dhe drita e fazës së përfunduar do të fiket.

Mund të ndryshoni përcaktimet e funksioneve ndihmëse, shpejtësisë dhe temperaturës pa ndaluar rrjedhën e programit ndërkohë që programi është në punë. Për të bërë këtë, ndryshimi që do të bëni duhet të jetë në një fazë pas fazës së programit në punë. Nëse ndryshimi nuk ka përputhje, dritat përkatëse do të shkëlqejnë 3 herë.

4.14 Kyçja e derës së ngarkimit

Ekziston një sistem në derën e ngarkimit së makinerisë që parandalon hapjen e derës në rastet kur niveli i ujit është i papërshtatshëm.

Drita e derës së mbushjes do të fillojë të shkëlqejë kur makineria të kalojë në mënyrën e Pushimit. Makineria kontrollon nivelin e ujit brenda. Nëse niveli është i përshtatshëm, drita e Derës së Mbushjes ndriçon në mënyrë të vazhdueshme brenda 1-2 minutave dhe dera e mbushjes mund të hapet.

Nëse niveli është i papërshtatshëm, drita e Derës së Mbushjes fiket dhe dera e mbushjes nuk mund të hapet. Nëse jeni i detyruar që të hapni Derën e Mbushjes ndërkohë që drita e Derës së Mbushjes është e fikur, duhet të anuloni programin aktual; shihni: "Anulimi i programit".

4.15 Ndryshimi i përzgjedhjeve pasi programi të ketë nisur

Kalimi i makinerisë në mënyrën e pushimit

Shtypni butonin Nisje / Pushim për ta kaluar makinerinë në mënyrën e pushimit ndërsa një program është në punë.

Drita e fazës në të cilën është makineria fillon të shkëlqejë në treguesin e Ndjekjes së Programit për të treguar që makineria ka kaluar në mënyrën e pushimit.

Gjithashtu, kur dera e mbushjes është gati për t'u hapur, edhe drita e Derës së Mbushjes do të ndriçojë në mënyrë të vazhdueshme përveç dritës së fazës së programit.

Ndryshimi i funksionit ndihmës, shpejtësisë dhe temperaturës

Në varësi të fazës në të cilën ka arritur programi, mund të anuloni apo aktivizoni funksionet ndihmëse; shihni, "përzgjedhja e funksioneve ndihmëse".

Mund të ndryshoni gjithashtu dhe përcaktimet për shpejtësinë dhe temperaturën; shihni, "Përzgjedhja e shpejtësisë së rrotullimit" dhe "Përzgjedhja e temperaturës".



Nëse nuk lejohet ndryshimi, drita përkatëse do të shkëlqejë 3 herë.

Shtimi apo nxjerrja e rrobave

1. Shtypni butonin Nisje / Pushim për ta kaluar makinerinë në mënyrën e pushimit. Drita e programit të ndjekjes së fazës përkatëse gjatë të cilës makineria ka kaluar në mënyrën e pushimit do të shkëlqejë.
2. Prisi derisa Dera e Ngarkimit të mund të hapet.
3. Hapni Derën e Ngarkimit dhe shtoni ose nxirri rroba.
4. Mbylleni Derën e Ngarkimit.
5. Bëni ndryshime në përcaktimet e funksioneve ndihmëse, temperaturës dhe shpejtësisë nëse duhet.
6. Shtypni butonin Nisje / Pushim për të nisur programin.

4.16 Anulimi i programit

Për ta anuluar programin, rrotullojeni çelësin e Përzgjedhjes së Programit duke përzgjedhur një program tjetër. Programi i mëparshëm do të anulohet. Drita Përfundim / Anulim do të shkëlqejë vazhdimisht për të njoftuar që programi u anulua. Funksioni i Pompës aktivizohet për 1-2 minuta pavarësisht hapit të programit, dhe qoftë nëse ka ujë në makineri ose jo. Pas kësaj periudhe, makineria juaj do të jetë gati për të filluar me hapin e parë të programit të ri.



Në varësi të fazës ku u anulua programi, mund t'ju duhet që të vendosni detergjent dhe zbutës sërish për programin e ri që zgjidhët.

4.17 Përfundimi i programit

"End" shfaqet në ekran në fund të programit.

1. Prisi derisa drita e derës të ngarkimit të qëndrojë ndezur.
2. Shtypni butonin On / Off për ta fikur makinerinë.
3. Nxirni rrobat dhe mbylleni derën e ngarkimit. Makineria juaj është gati për ciklin tjetër të larjes.

4.18 Makineria juaj është e pajisur me një "Metodë Gatishmërie"

Në rastin e mosnjohjes së asnjë programi apo pritjes pa bërë ndonjë veprim tjetër kur makineria është ndezur nëpërmjet butonit "Ndezur/Fikur" dhe ndërsa është në fazën e përzgjedhjes ose nëse nuk kryhet ndonjë veprim tjetër afërsisht 2 minuta pasi programi që ju keni përzgjedhur ka përfunduar, makineria juaj do të kalojë automatikisht në metodën e kursimit të energjisë. Shkëlqimi i treguesit të dritave do të ulet. Gjithashtu, nëse produkti juaj është i pajisur me një ekran që tregon kohëzgjatjen e programit, ekrani do të fiket tërësisht. Në rastin e rrotullimit të çelësit të Përzgjedhjes së Programit apo shtypjes së ndonjë butoni, dritat dhe ekrani do të kthehen në kushtet e tyre të mëparshme. Përzgjedhjet tuaja të bëra gjatë daljes nga metoda e kursimit të energjisë mund të ndryshojnë. Kontrolloni përshtatshmërinë e përzgjedhjes tuaj përpara nisjes së programit. Rregullojeni sërish nëse është e nevojshme. Ky nuk është një defekt.

5 Mirëmbajtja dhe pastrimi

Jeta e shërbimit të produktit zgjatet dhe problemet e hasura shpesh ulen nëse pastrohet në intervale të rregullta.

5.1 Pastrimi i sirtarit të detergjentit

Pastroni sirtarin e detergjentit në intervale të rregullta (çdo 4-5 cikle larjeje) siç tregohen më poshtë me qëllim që të parandaloni grumbullimin e pluhurit të detergjentit me kalimin e kohës.

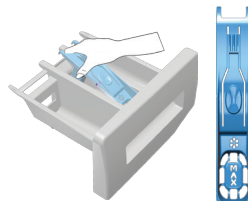

Ngrite pjesën e pasme të sifonit për ta hequr ashtu siç është ilustruar.



Nëse fillon të grumbullohet përzjerje uji dhe zbutësi më shumë se sasia normale në ndarjen e zbutësit, pastroni sifonin.

2. Pastroni sirtarin e detergjentit dhe sifonin me shumë ujë të vakët në një lavaman. Vishni doreza mbrojtëse ose përdorni furçë të përshtatshme për të shmangur prekjen e mbejtjeve në sirtar me lëkurën tuaj kur pastroni.
3. Pas pastrimit, vendosni përsëri sifonin në vendin e tij dhe shtyjeni pjesën e tij të parme poshtë për t'u siguruar që të kapet kllapa e bllokimit.

5.2 Pastrimi i derës së ngarkesës dhe kazanit

Për produktet me program për pastrimin e kazanit, ju lutem shikoni Përdorimi i produktit – Programet.

Për produktet pa pastrim kazanit, ndiqni hapat më poshtë për të pastruar kazanin:

Zgjidhni funksionet ndihmëse **Ujë Shtesë** ose **Shpëlarje Ekstra**. Përdorni një **program** Pambuk pa para-larje.

Vendosni temperaturën në nivelin e rekomanduar në agjentin e pastrimit të kazanit i cili mund të ofrohet nga shërbimet e autorizuara. Përdoreni këtë procedurë pa roba në produkt. Para se të filloni programin, vendosni 1 pako me agjent special për pastrim kazanit (nëse nuk gjendet agjenti special, vendosni maks. 100 g pluhur anti-kalkar) në ndarjen kryesore të detergjentit të larjes (ndarja nr. "2"). Nëse anti-kalkari është në formë tableti, vendosni vetëm një tabletë në ndarjen kryesore të larjes nr. "2". Thajeni pjesën e brendshme të gominës me një leckë të pastër pasi programi të ketë mbaruar.



Përsëriteni procesin e Pastrimit të Kazanit çdo 2 muaj, Përdorni një kundër-gëlqeror të përshtatshëm për makinat larëse.

Pas çdo larjeje kontrolloni që të mos lini asnjë substancë të huaj në kazan.

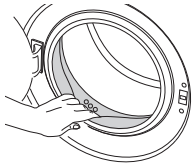

Nëse vrimat në fryrësin e treguar në figurë janë të bllokuara, hapini duke përdorur një kruajtëse dhëmbësh.



Substancat e metaleve të huaja do të shkaktojnë njolla ndryshku në kazan. Pastrojini njollat në sipërfaqen e kazanit duke përdorur agentë pastrues për çelik inoxi. Mos përdorni asnjëherë lësh çeliku apo tel lësh.



PARALAJMËRIM: Mos përdorni asnjëherë sfungjer apo materiale fërkimi. Kjo do të dëmtojë sipërfaqet e lyera dhe plastike.

5.3 Pastrimi i trupit dhe panelit të kontrollit

Fshijeni trupin e makinerisë me ujë me sapun ose detergjentë xhel të butë siç duhet, dhe thajeni me një copë të butë.

Përdorni vetëm një copë të butë të thatë për të pastruar panelin e kontrollit.

5.4 Pastrimi i filtrave të marrjes së ujit

Ka një filtër në fund të çdo valvule për marrjen e ujit në pjesën e pasme të makinerisë dhe gjithashtu në të fund të çdo tubi të marrjes së ujit që janë të lidhur me rubinetin. Këta filtra parandalojnë hyrjen e substancave të huaja dhe papastërtive të ujit në makinën larëse. Filtrat duhet të pastrohen sepse bëhen pis.

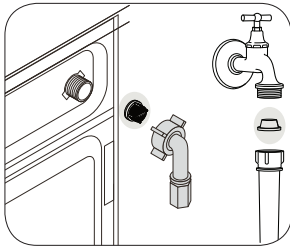

- 1 Mbyllni rubinetet.
- 2 Hiqni vidat nga tubat e shkarkimit të ujit për të arritur filtrat në valvulat e marrjes së ujit. Fshijni ata me një furçë të përshtatshme. Nëse filtrat janë shumë pis, hiqini me anë të pincave dhe pastrojini.
- 3 Hiqini filtrat në pjesët fundore të sheshta të tubave të marrjes së ujit bashkë me rondelet dhe pastrojini tërësisht me ujë të rrjedhshëm.
- 4 Rivendosni rondelet dhe filtrat me kujdes në vendet e tyre dhe shtërngojini vidat e tubit me dorë.

5.5 Shkarkimi i ujit të mbetur dhe pastrimi i filtrit të pompës.

Sistemi i filtrimit në makinerinë tuaj parandalon artikuljet e ngurtë të tilla si kopsat, monedhat dhe fibrat e materialeve që të bllokojnë rrotullimin e pompës gjatë shkarkimit të ujit. Në këtë mënyrë, uji do të shkarkohet pa ndonjë problem dhe jeta e shërbimit të pompës do të zgjatet.

Nëse makineria nuk e bën shkarkimin e ujit, filtri i pompës është i bllokuar. Filtri duhet të pastrohet kur ai bllokohet ose çdo 3 muaj. Uji duhet të shkarkohet paraprakisht për të pastruar filtrin e pompës.

Përveç kësaj, para se të transportoni makinerinë (p.sh. kur lëvizni në një shtëpi tjetër) dhe në rastin e ujit të ngrirë, uji mund të duhet që të shkarkohet plotësisht.



PARALAJMËRIM: Substancat e huaja të lëna në filtrin e pompës mund të dëmtojnë makinerinë tuaj ose mund të shkaktojnë probleme të zhurmës.

PARALAJMËRIM: Nëse produkti nuk përdoret, mbylleni rubinetin, shkëputeni tubin e furnizimit dhe zbrazeni ujin brenda makinës larëse për të mos lejuar mundësinë e ngrirjes në vendin e instalimit.

PARALAJMËRIM: Pas çdo përdorimi mbylleni rubinetin e tubit të furnizimit të produktit.

Me qëllim që të pastroni filtrin e pistë dhe të shkarkoni ujin:

- 1 Hiqini nga prizat makinën larëse për të ndalin furnizimin me uji.



PARALAJMËRIM: Temperatura e ujit brenda makinerisë mund të ngrihet deri në 90 °C. Për të shmangur rrezikun e djegies, pastroni filtrin pasi makina larëse të ftohet.

- 2 Hapni kapakun i filtrit.



- 3 Disa nga produktet tona kanë tub të shkarkimit emergjent dhe disa nuk kanë. Ndiqni hapat më poshtë për të shkarkuar ujin.

Shkarkimi i ujit kur produkti nuk ka një tub të shkarkimit emergjent.

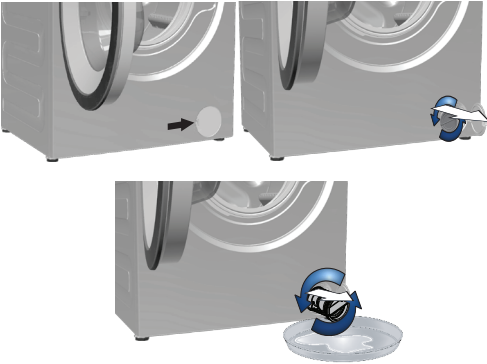

- a Vendosni një enë të madhe përballë filtrit për të kapur ujin nga filtri.
- b Lironi filtrin e pompës (në drejtim të kundërt të akrepave të orës) derisa uji të fillojë të rrjedhë. Futeni ujin që rrjedh në enën që vendosët përballë filtrit. Mbani gjithmonë një copë leckë të dobishme për të thithur ujin që del jashtë.
- c Kur uji brenda makinerisë mbaron, hiqeni filtrin tërësisht duke e rrotulluar.
- 4 Pastroni ndonjë mbetje brenda filtrit dhe gjithashtu fibrat, nëse ka, rrotull zonës së rrotulluesit të pompës.
- 5 Montoni filtrin.
- 6 Nëse kapaku i filtrit është i përbërë nga dy pjesë, mbylleni kapakun e filtrit duke shtypur mbi klapë. Nëse është me një pjesë, në fillim vendosni kllapat në pjesën e poshtme në vendet e tyre, pastaj shtypeni pjesën e sipërme për ta mbyllur.

6 Specifikimeve teknike

Pajtimi me Rregulloren e Komisionit të Deleguar (BE) Nr 1061/2010

Emri i furnitorit ose marka e tregtisë	Beko
Emri i modelit	WMY 81033 PTLMB3
Kapaciteti nominal (kg)	8
Klasa e energjisë / Shkalla nga A+++ (Efikasiteti më i lartë) deri në D Efikasiteti më i ulët)	A+++
Konsumi vjetor i energjisë (kilovat-orë) ⁽¹⁾	192
Konsumi i energjisë së programit standard 60°C të pambukut me ngarkesë të plotë (kWh)	1.070
Konsumi i energjisë së programit standard 60°C të pambukut me ngarkesë të pjesshme (kWh)	0.695
Konsumi i energjisë së programit standard 40°C të pambukut me ngarkesë të pjesshme (kWh)	0.680
Konsumi i energjisë në "modalitet të fikur" (W)	0.250
Konsumi i energjisë në "modalitet të lënë ndezur" (W)	1.000
Konsumi vjetor i ujit (l) ⁽²⁾	11000
Klasa e efikasitetit të tharjes me centrifugim / Shkalla nga A (Efikasiteti më i lartë) deri në G Efikasiteti më i ulët)	C
Shpejtësia maksimale e centrifugimit (rpm)	1000
Përmbajtja e lagështisë së mbetur (%)	62
Programi standard i pambukut ⁽³⁾	Ekologjike për pambukun në 60°C dhe 40°C
Koha e programimit të programit standard 60°C të pambukut me ngarkesë të plotë (min)	210
Koha e programimit të programit standard 60°C të pambukut me ngarkesë të pjesshme (min)	185
Koha e programimit të programit standard 40°C të pambukut me ngarkesë të pjesshme (min)	185
Kohëzgjatja e modalitetit të lënë ndezur (min)	N/A
Emetimet e zhurmës akustike gjatë larjes/centrifugimit (dB)	62/76
E brendshme	Non
Kapaciteti nominal (kg)	8
Lartësi (cm)	84
Gjerësi (cm)	60
Thellësi (cm)	54
Peshë neto (±4 kg)	72
Me një grykë uji / Me dy gryka uji	• / -
• Në dispozicion	
Elektriciteti (V/Hz)	230 V / 50Hz
Rrymë elektrike totale (A)	10
Forca totale (W)	2200
Shifër për modeli kryesore	9211

⁽¹⁾ Konsumi i energjisë së bazuar në 220 cikle standarde larjeje për programet e pambukut në 60°C dhe 40°C me ngarkesë të plotë dhe të pjesshme dhe konsumi i modaliteteve me fuqi të ulët. Konsumi aktual i energjisë varet nga mënyra si përdoret pajisja.

⁽²⁾ Konsumi i ujit i bazuar në 220 ciklet standarde të larjes për programet e pambukut në 60°C dhe 40°C me ngarkesë të plotë dhe të pjesshme. Konsumi aktual i ujit varet nga mënyra si përdoret pajisja.

⁽³⁾ "Programi standard 60°C i pambukut" dhe "programi standard 40°C i pambukut" janë programet standarde të larjes me të cilat lidhet informacioni në etiketë dhe këto programe janë të përshtatshme për të pastruar rrobat me ndotje normale dhe se janë programet më efikase për sa i përket konsumit të energjisë dhe ujit.

Specifikimet teknike mund të ndryshohen pa paralajmërim për të përmirësuar cilësinë e produktit.

7 Zgjidhja e defekteve

Program does not start after closing the door.

- Start / Pause / Cancel button was not pressed. >>> *Press the Start / Pause / Cancel button.

Programi nuk mund të nisët apo përzgjidhet.

- Makina larëse ka kaluar në metodën e mbrojtjes së vetes për shkak të një problemi furnizimi (tensioni i rrjetit, presioni i ujit etj.) >>> Për ta anuluar programin, rrotullojeni çelësin e Përzgjedhjes së Programit duke përzgjedhur një program tjetër. Programi i mëparshëm do të anulohet. (Shihni "Anulimi i programit")

Ujë në makineri.

- Një sasi uji mund të ketë mbetur në produkt për shkak të proceseve të kontrollit të cilësisë në prodhim. >>> *Ky nuk është një defekt; uji nuk është i dëmshëm për makinerinë.*

Makineria dridhet ose bën zhurmë.

- Makineria mund të mos jetë e balancuar. >>> *Rregulloni këmbët që të vendosni në nivel makinerinë.*
- Një substancë e fortë mund të ketë hyrë në filtrin e pompës. >>> *Pastro filtrin e pompës.*
- Bulonat e sigurisë së transportit nuk janë hequr. >>> *Hiqni bulonat e sigurisë së transportit.*
- Sasia e rrobave në makineri mund të jetë shumë e vogël. >>> *Shtoni më shumë rroba në makineri.*
- Makina mund të jetë mbingarkuar me rroba. >>> *Hiqni disa nga rrobat nga makineria ose shpërndajeni me dorë ngarkesën për ta balancuar në mënyrë homogjene në makineri.*
- Makineria mund të jetë mbështetur mbi një send të ngurtë. >>> *Sigurohuni që makineria të mos mbështetet në ndonjë gjë.*

Makineria ndaloi pak pasi programi nisi.

- Makineria mund të ketë ndaluar përkohësisht për shkak të një tensioni të ulët. >>> *Ajo do të rifillojë punën kur tensioni të shkojë në nivelin normal.*

Koha e programit nuk numëron së prapthi. (Në modelet me ekran)

- Kohëmatësi mund të ndalojë gjatë marrjes së ujit. >>> *Treguesi i kohëmatësit nuk do të numërojë së prapthi derisa makineria të marrë sasinë e përshtatshme të ujit. Makineria do të presë derisa të ketë sasi të mjaftueshme uji për të shmangur rezultatet e dobëta të larjes për shkak të mungesës së ujit. Pas kësaj treguesi i kohëmatësit do të rifillojë numërimin së prapthi.*
- Kohëmatësi mund të ndalojë gjatë marrjes së ujit. >>> *Treguesi i kohëmatësit nuk do të numërojë së prapthi derisa makineria të ketë arritur temperaturën e përzgjedhur.*
- Kohëmatësi mund të ndalojë gjatë fazës së rrotullimit. >>> *Sistemi i gjurmimit automatik të ngarkesës së pabalancuar mund të vihet në punë për shkak të shpërndarjes së pabalancuar të rrobave në kazan.*

Po del shumë nga sirtari i detergjentit

- Është përdorur më tepër detergjent sesa duhet. >>> *Përzjeni 1 lugë gjelle zbutës dhe ½ l ujë dhe derdheni në ndarësen e larjes kryesore të sirtarit të detergjentit.*











































Rrobat ngelen të lagura në fund të programit

- Mund të ketë patur shumë të tepërt dhe sistemi i thithje automatike të shumës mund të jetë aktivizuar për shkak të përdorimit të një sasive të madhe detergjenti. >>> *Përdorni sasinë e rekomanduar të detergjentit.*



KUJDES

Nëse nuk arrini të zgjidhni problemet megjithëse i keni ndjekur udhëzimet në këtë pjesë, këshillohuni me shitësin tuaj apo Agjentin e Autorizuar të Shërbimit. Mos u përpiqni asnjëherë të rregulloni vetë një produkt që nuk funksionon.

 Larja e rrobave të errët	 Larja e rrobave të errët	 Sintetike	 Pambuk	 Paralarje	 Larja kryesore	 Shpëlarja	 Laj	 Frotullim	 Materiale delikate	 Dera
 Kullim	 Mos rudojse	 Mbushur (Kuverta) (Shtresa e mbulesa)	 Mbrojtje nga fëmijët	 Larje me dorë	 Mbrojtjen e fëmijës (BabyProtect)	 Eko pambuk	 Lesh	 Ekspres 14	 Ekspres super i shkurtër	 Përditshëm mini 30
 Ekspres ditor	 Shpëlarje e shtyrë	 Start / Pauzë	 Pa rrotullime	 Larje e shpejt	 Përfundoi	 Ftohtë	 Temperatura	 Larje me çikrik	 Ndërresa	
 Të përziera 40	 Super 40	 Shpëlarje plotësuese	 Freskuar	 Këmisha	 Xhinse	 Veshje sportive	 Larja të vonuar	 Intensive	 Ndezur/Fikur	

